

Правила эксплуатации и ухода за мебелью.

Сохранность эксплуатационных и эстетических качеств мебели зависит от соблюдения условий ее хранения, правил эксплуатации и ухода.

1. Мебель рекомендуется эксплуатировать в помещении с температурой +10°C и относительной влажностью воздуха 65±15%. Сырость и близкое расположение источников тепла вызывает ускорение старения защитно-декоративного покрытия, а также деформации мебельных щитов.
2. Следует оберегать мебель от механических повреждений, попадания на ее поверхность воды, растворителей, щелочей, кислот. При случайном попадании жидкостей немедленно вытереть облитое место мягкой тканью. Пыль с поверхности изделия удалять сухой фланелевой тканью.
3. Во избежание перекосов, двери изделия постоянно держать закрытыми. Затрудненное записание или неплотное прилегание вследствие неровностей пола устраняют путем подкладывания мелких прокладок под корпус изделия с правой или левой стороны.

Гарантии изготовителя.

1. Приобретая изделия мебели, убедитесь в полной комплектности изделия и отсутствии механических повреждений.
2. За механические повреждения, возникшие при транспортировке, хранении и эксплуатации, предприятие-изготовитель ответственности не несет.
3. Предприятие-изготовитель гарантирует покупателю сохранность всех качественных показателей, обусловленных ГОСТом, в течение 24 месяцев со дня продажи при соблюдении покупателем правил эксплуатации изделий мебели.
4. В случае обнаружения производственных дефектов или недостачи комплектующих элементов следует обратиться в магазин, где была приобретена мебель, с обязательным приложением товарного чека или на предприятие-изготовитель.
5. По дефектам, появившимся из-за несоблюдения покупателем правил эксплуатации и ухода за мебелью, претензии не принимаются.

Рекомендации по сборке.

Перед началом сборки необходимо ознакомиться с инструкцией и убедиться в правильности полученных вами комплектующих деталей и наличии крепежной фурнитуры. Для сборки и установки изделия необходимо иметь отвертку с плоским и крестовым шлицем, молоток и при необходимости твердые прокладки. Во избежание повреждений деталей, сборку рекомендуется производить на упаковочной таре. Начинать сборку следует с установки крепежной и лицевой фурнитуры по отверстиям, сделанным на деталях. Затем установить все стяжки или, прилагаемую согласно приложению, фурнитуру на вертикальные стенки. После чего следует приступить к сборке каркаса изделия. Закончив сборку каркаса, проверить его прямоугольность по диагоналям, при их равенстве закрепить задние стенки.

При правильной эксплуатации и уходе средний срок службы 5 лет.

Адрес изготовителя: Россия, 440015, г. Пенза, ул. Советов "Победы", дом 12;

тел.: (841-2) 233-044, 233-045.

Упаковщик _____

Дата выпуска « ____ » _____ 20__ г.

Подпись ОТК

Дата продажи « ____ » _____ 20__ г.

Подпись

АЯ-56

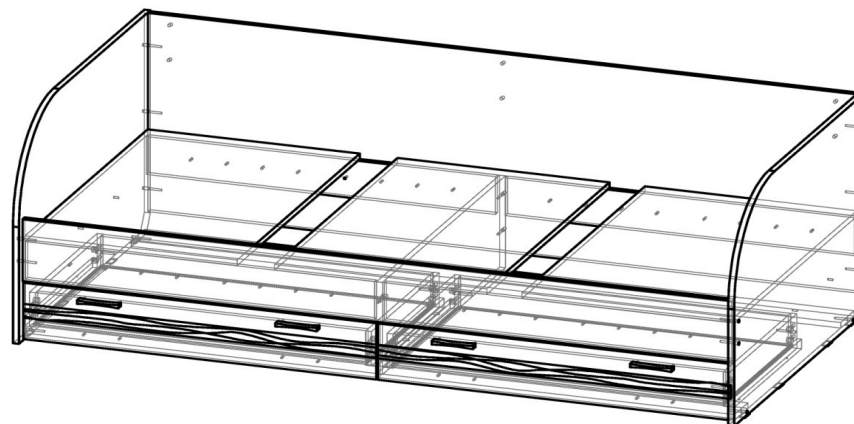

Лотос КР-804

Габаритные размеры (ВхШхГ), мм: 640 х 1938 х 970

Паспорт изделия

Шаг 1.

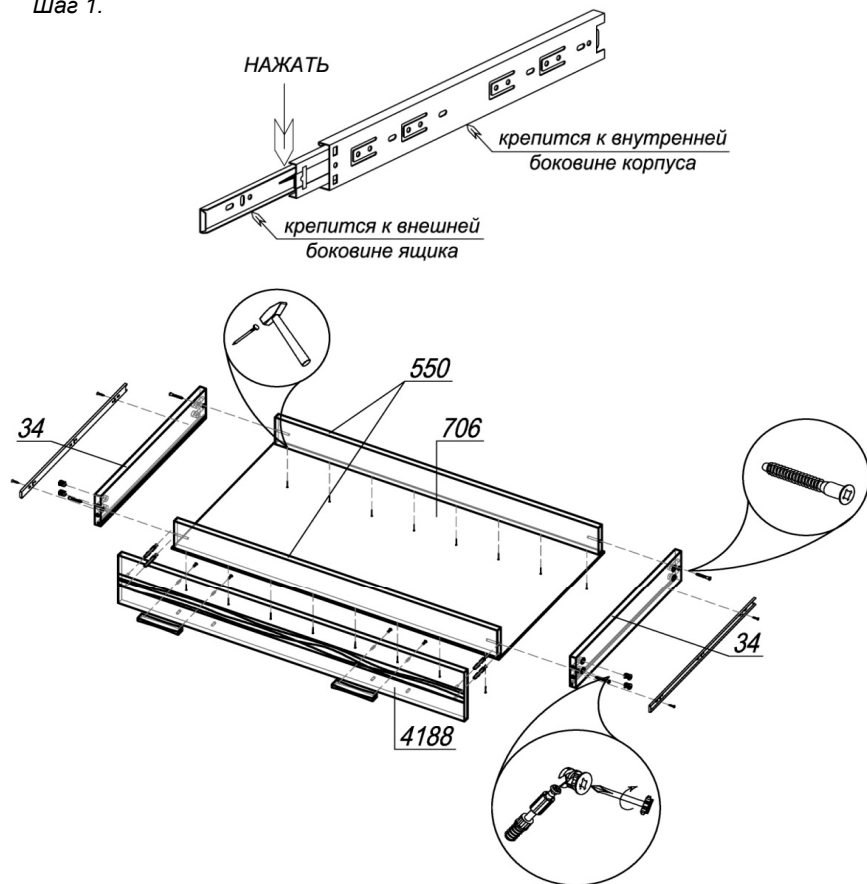

Перед началом сборки изделия подготовить направляющие полного выдвижения, разобрав их на две части. Для этого вытянуть внутреннюю планку до предела, нажать на деблокировочный рычаг и снять внутреннюю подвижную планку направляющих. Внешняя неподвижная планка крепится к внутреннему боку корпуса, внутренняя подвижная - к внешнему боку ящика.

Сборка ящика.

ШАГ 1. К бокам ящика 34 прикрепить внутреннюю планку направляющих шурупами 4x13. С помощью евровинтов 6x50 соединить бока ящика 34 с вязками ящика 550. ЛДВП ящика 706 вставить в пазы боков ящика и прибить к вязкам ящика гвоздями 2x20. В накладку 4188 установить 4 шт. эксцентрика. Досверлить отверстия Ø5мм в накладке и привернуть ручки шурупами 4x30. Соединить накладку и собранный ящик, установить эксцентрик Minifix (по 2 шт. в бок 34) и закрепить шток эксцентрика.

Внимание покупателя!

1. Упрощенное изображение фурнитуры дано к каждому изделию.
2. Для фурнитуры в деталях сделаны отверстия.
3. Возможна замена фурнитуры и комплектующих на предприятии.
4. Ввиду непрерывного совершенствования изделия, возможны незначительные изменения в конструкции.
5. По истечении 6-ти месяцев проверять и подтягивать всю крепежную фурнитуру.

<u>Место № 54</u>				
54Л	Бок	1	640	970
54Пр	Бок	1	640	970
<u>Место № 55</u>				
545	Вязка	1	1906	578
546	Вязка	1	1906	180
547	Вязка	2	1906	100
55	Бок	1	268	910
548	Планка	4	110	938
34	БокЯщ	4	100	500
550	ВязкаЯщ	4	90	887
706	ЛДВПЯщ	2	897	500
<u>Место № 549</u>				
549	Щит	3	570	907
<u>Место № 4188</u>				
4188	Накладка_волна	2	949	164

Фурнитура

Эскиз	Наименование материала	Ед. изм.	Кол-во
	Гвоздь 2x20	шт	48
	Евровинт 6,3x13	шт	3
	Евровинт 6x50	шт	24
	Евроключ	шт	1
	Заглушка под евровинт	шт	24
	Заглушка под эксцентрик	шт	9
	Заглушка Ф8	шт	6
	Заглушка самоклеющаяся	шт	16
	Направляющие L=500 ПВ	компл	2
	Подпятник	шт	8
	Ручка-скоба Валмакс S-167 096 St светлый+шуруп 4x30	шт	4 8
	Стяжка межсекционная 4x32	шт	8
	Шток эксцентрика 45 мм	шт	9
	Шуруп 4x13	шт	20
	Шуруп 4x30	шт	40
	Эксцентрик MiniFix	шт	9

Шаг 2.

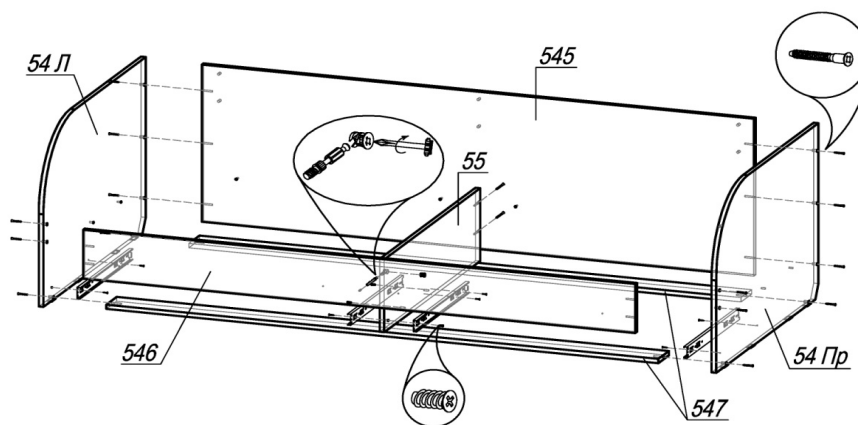

Сборка корпуса.

ШАГ 2. К бокам 54Л, 54Пр и 55 привернуть внешние планки направляющих шурупами 4x13 и евровинтами 6,3x13; дополнительно к бокам 54Л и 54Пр прибить подпятники гвоздями 2x20. Соединить вязки 545 и 547 с боками 54Л и 54Пр, используя евровинты. Привернуть бок 55 к вязке 545 евровинтами. Вставить в вязку 546 шток эксцентрика, соединить с боком 55, установить эксцентрик MiniFix и закрепить шток эксцентрика. Прикрепить вязку 546 к бокам 54Л и 54Пр евровинтами.

Шаг 3.

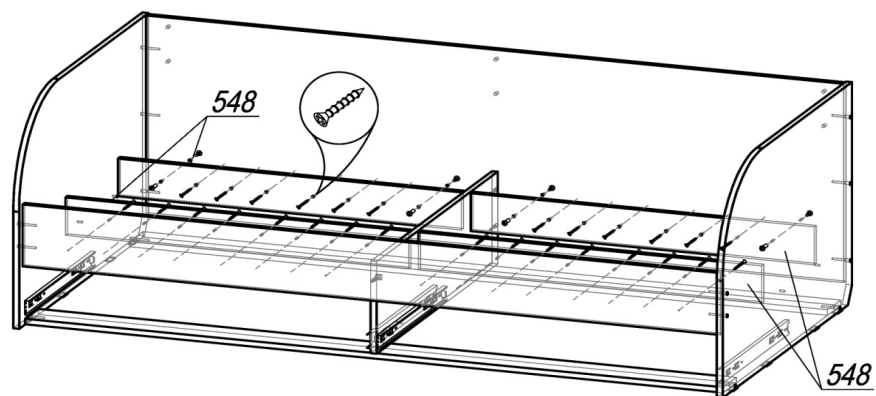

ШАГ 3. К вязкам 545 и 546 привернуть планки 548 шурупами 4x30 и межсекционными стяжками 4x32.

Шаг 4.

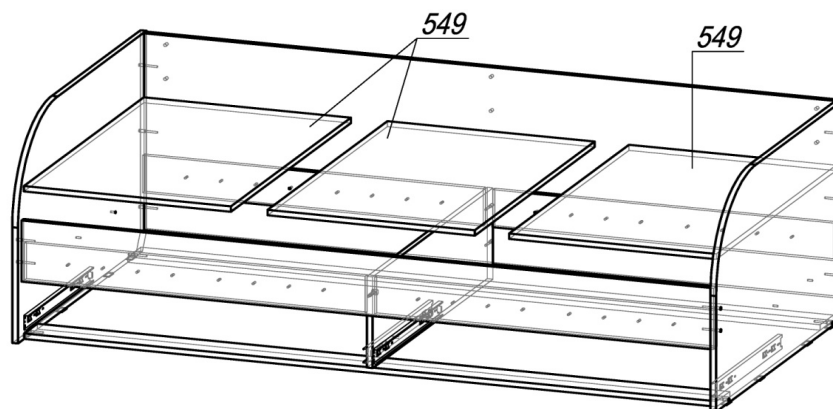

ШАГ 4. Установить щиты 549. Вставить собранные ящики в корпус. При необходимости отрегулировать направляющие. Закрывать эксцентрики, евроинты и открытые отверстия соответствующими заглушками. Стяжка межсекционная 4x32 устанавливается в случае соединения изделия с другими модулями между собой.