

### Правила эксплуатации и ухода за мебелью.

Сохранность эксплуатационных и эстетических качеств мебели зависит от соблюдения условий ее хранения, правил эксплуатации и ухода.

1. Мебель рекомендуется эксплуатировать в помещении с температурой +10°C и относительной влажностью воздуха 65±15%. Сырость и близкое расположение источников тепла вызывает ускорение старения защитно-декоративного покрытия, а также деформации мебельных щитов.
2. Следует оберегать мебель от механических повреждений, попадания на ее поверхность воды, растворителей, щелочей, кислот. При случайном попадании жидкостей немедленно вытереть облитое место мягкой тканью. Пыль с поверхности изделия удалять сухой фланелевой тканью.
3. Во избежание перекосов, двери изделия постоянно держать закрытыми. Затрудненное записание или неплотное прилегание вследствие неровностей пола устраняют путем подкладывания мелких прокладок под корпус изделия с правой или левой стороны.

### Гарантии изготовителя.

1. Приобретая изделия мебели, убедитесь в полной комплектности изделия и отсутствии механических повреждений.
2. За механические повреждения, возникшие при транспортировке, хранении и эксплуатации, предприятие-изготовитель ответственности не несет.
3. Предприятие-изготовитель гарантирует покупателю сохранность всех качественных показателей, обусловленных ГОСТом, в течение 24 месяцев со дня продажи при соблюдении покупателем правил эксплуатации изделий мебели.
4. В случае обнаружения производственных дефектов или недостачи комплектующих элементов следует обратиться в магазин, где была приобретена мебель, с обязательным приложением товарного чека или на предприятие-изготовитель.
5. По дефектам, появившимся из-за несоблюдения покупателем правил эксплуатации и ухода за мебелью, претензии не принимаются.

### Рекомендации по сборке.

Перед началом сборки необходимо ознакомиться с инструкцией и убедиться в правильности полученных вами комплектующих деталей и наличии крепежной фурнитуры. Для сборки и установки изделия необходимо иметь отвертку с плоским и крестовым шлицем, молоток и при необходимости твердые прокладки. Во избежание повреждений деталей, сборку рекомендуется производить на упаковочной таре. Начинать сборку следует с установки крепежной и лицевой фурнитуры по отверстиям, сделанным на деталях. Затем установить все стяжки или, прилагаемую согласно приложению, фурнитуру на вертикальные стенки. После чего следует приступить к сборке каркаса изделия. Закончив сборку каркаса, проверить его прямоугольность по диагоналям, при их равенстве закрепить задние стенки.

**При правильной эксплуатации и уходе средний срок службы 5 лет.**

Адрес изготовителя: Россия, 440015, г. Пенза, ул. Совхоз "Победы", дом 12;  
тел.: (841-2) 223-225, 223-226.

Упаковщик \_\_\_\_\_

Дата выпуска « \_\_\_\_ » \_\_\_\_\_ 20\_\_ г.

Подпись ОТК

Дата продажи « \_\_\_\_ » \_\_\_\_\_ 20\_\_ г.

Подпись



## KM-801

Габаритные размеры (ВхШхГ), мм: 856 x 920 x 466

ИП Гордеева Т.И.

Лотос KM-801

Комод

Адрес производства: 440015, Россия, г. Пенза, ул. Совхоз "Победы", дом 12, (841-2) 223-225, 223-226

Юридический адрес: 440015, Россия, г. Пенза, ул. Северная, 26-15

Срок службы: 5 лет

Срок гарантии: 12 мес.

Дата выпуска: 10/19/2023

Соответствует требованиям

EAЭС N RU Д-РУ.АЖ22.В.08916/18

ГОСТ 16371-2014



Паспорт изделия

Шаг 1.

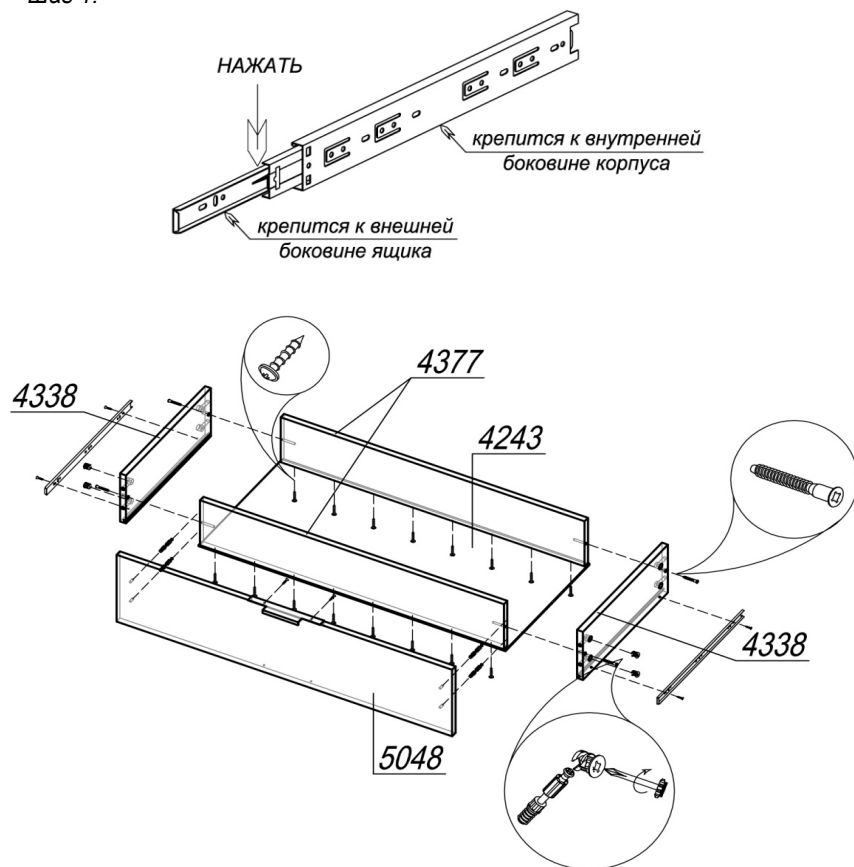



















ШАГ 1. Перед началом сборки изделия подготовить направляющие полного выдвижения, разобрав их на две части. Для этого вытянуть внутреннюю планку до предела, нажать на деблокировочный рычаг и снять внутреннюю подвижную планку направляющих. Внешняя неподвижная планка крепится к внутреннему боку корпуса, внутренняя подвижная - к внешнему боку ящика.

К бокам ящика 4338 прикрепить внутреннюю подвижную планку направляющих шурупами 4x13. С помощью евровинтов 6x50 соединить бока ящика 4338 с вязками ящика 4377. ЛДВП ящика 4243 вставить в пазы боков ящика и закрепить к вязкам ящика 4377 саморезами с прессшайбой 4x16. В накладку 5048 установить 4 штока эксцентрика и привернуть ручку шурупами. Соединить накладку и собранный ящик, установить эксцентрик MiniFix (по 2 шт в бок 4338) и закрепить шток эксцентрика.

**Внимание покупателя!**

1. Упрощенное изображение фурнитуры дано к каждому изделию.
2. Для фурнитуры в деталях сделаны отверстия.
3. Возможна замена фурнитуры и комплектующих на предприятии.
4. Ввиду непрерывного совершенствования изделия, возможны незначительные изменения в конструкции.
5. По истечении 6-ти месяцев проверять и подтягивать всю крепежную фурнитуру.

Место 4997				
4407Л	Бок	1	682	446
4407Пр	Бок	1	682	446
4997в	Крышка 32 мм фрез	1	918	465
4997н	Крышка 32 мм фрез	1	918	465
4408	ЛДВП	2	894	345
	Брус соединительный	1	884	
4999	Цоколь	1	820	110
Место 4243_3				
4338	БокЯщ	6	400	160
4377	ВязкаЯщ	6	828	150
4243	ЛДВПЯщ	3	836	396
Место 5048_3				
5048	Накладка МДФ	3	912	222
Фурнитура				

Фурнитура			
Эскиз	Наименование материала	Ед. изм.	Кол-во
	Евровинт 6x50	шт	12
	Евровинт 6x70	шт	4
	Евроключ	шт	1
	Шкант 8x30	шт	8
	Шток эксцентрика 45 мм	шт	20
	Эксцентрик Minifix	шт	20
	Заглушка под евровинт	шт	16
	Заглушка под эксцентрик	шт	20
	Фиксатор задней стенки ДВП	шт	14
	Шуруп 4x20 (для крепления фиксаторов)	шт	14
	Саморез 4x16 прессшайба (для крепления лдвп к вязкам ящика)	шт	48
	Шуруп 4x13 (для крепления направляющих)	шт	36
	Шуруп 4x16 (для крепления ручек)	шт	6
	Шуруп 4x25 (для крепления опор)	шт	6
	Подпятник самокл. ф15	шт	5
	Ручка-профиль Валмакс РN (011) 01.16.128 сатин светлый	шт	3
	Опора Валмакс X 019 110 сатин светлый	шт	2
	Направляющие шариковые ПВ L400	компл	3

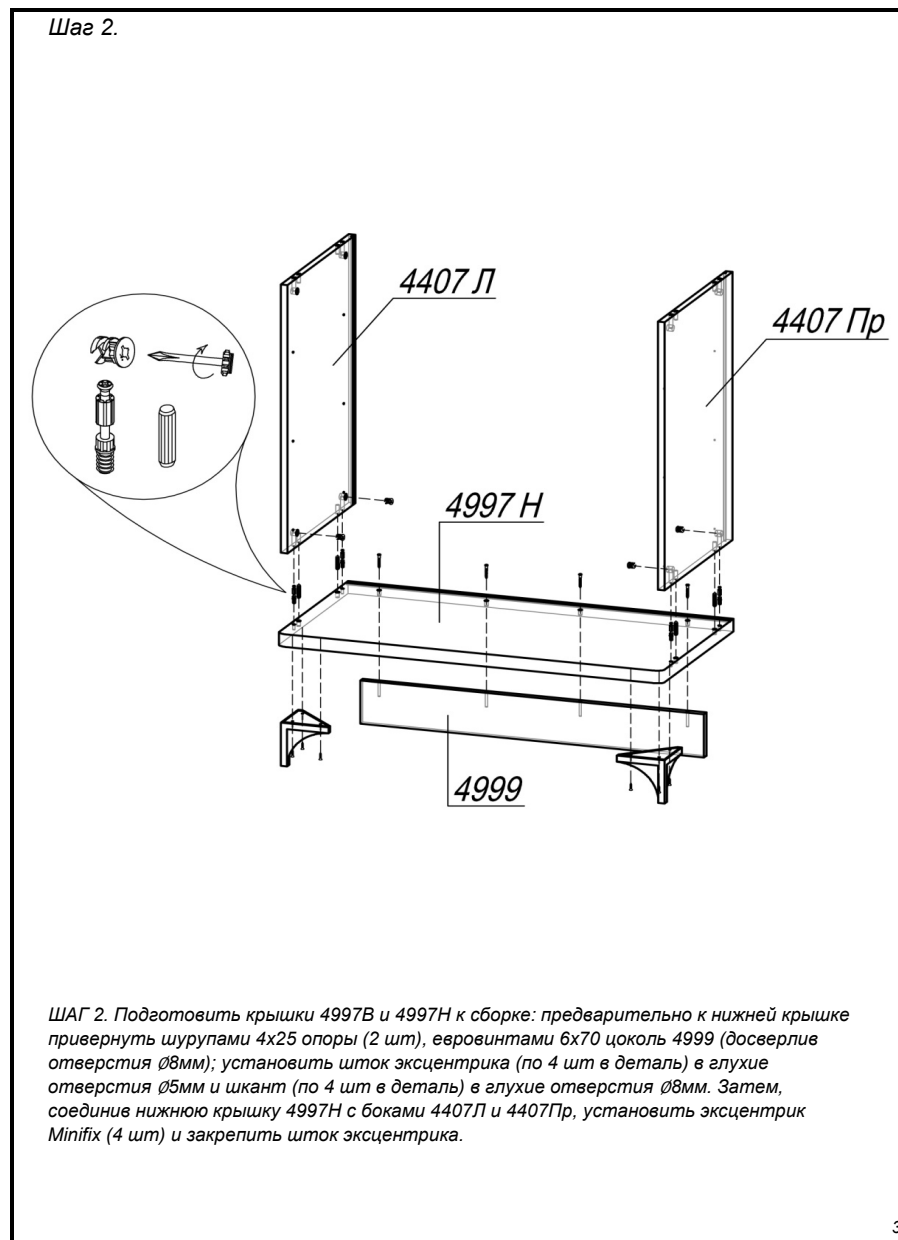

Шаг 3.

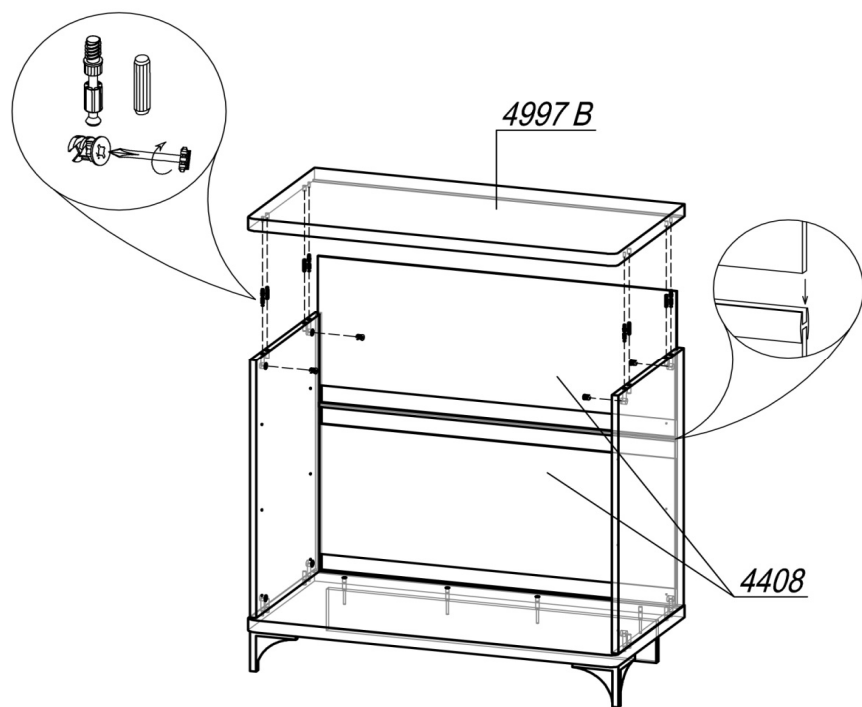

ШАГ 3. ЛДВП 4408 (1 деталь) вставить в пазы боков 4407Л и 4407Пр, задвинуть до упора в крышку 4997Н. Установить соединительный брус, следом задвинуть 2-ую деталь ЛДВП 4408. Соединить подготовленную крышку 4997В с боками 4407Л и 4407Пр, установить эксцентрик Minifix (4 шт) и закрепить шток эксцентрика.

4

Шаг 4.



ШАГ 4. Проверить рулеткой или рейкой равенство диагоналей, установить фиксатор задней стенки ДВП, используя шурупы 4x20. К бокам 4407Л и 4407Пр прикрепить внешнюю неподвижную планку направляющих шурупами 4x13. К опорам и цоколю приклеить подпятники. Вставить собранные ящики в корпус, задвинуть их до фиксации деблокировочным рычагом. При необходимости отрегулировать направляющие. Для снятия ящика нажать на деблокировочные рычаги с двух сторон в противоположном направлении друг от друга.

5

**ИП Гордеева Т.И.**

**Лотос КМ-801**

**Комод**

Адрес производства: 440015, Россия, г. Пенза, ул. Союз "Победы", дом 12, (841-2) 223-225, 223-226

Юридический адрес: 440015, Россия, г. Пенза, ул. Северная, 26-15

Срок службы: 5 лет

Срок гарантии: 12 мес.

Дата выпуска: 10/19/2023



Соответствует требованиям

EAЭС N RU Д-РУ.АЖ22.В.08916/18

ГОСТ 16371-2014