

### Правила эксплуатации и ухода за мебелью.

Сохранность эксплуатационных и эстетических качеств мебели зависит от соблюдения условий ее хранения, правил эксплуатации и ухода.

1. Мебель рекомендуется эксплуатировать в помещении с температурой +10°C и относительной влажностью воздуха 65±15%. Сырость и близкое расположение источников тепла вызывает ускорение старения защитно-декоративного покрытия, а также деформации мебельных щитов.
2. Следует оберегать мебель от механических повреждений, попадания на ее поверхность воды, растворителей, щелочей, кислот. При случайном попадании жидкостей немедленно вытереть облитое место мягкой тканью. Пыль с поверхности изделия удалять сухой фланелевой тканью.
3. Во избежание перекосов, двери изделия постоянно держать закрытыми. Затрудненное заправление или неплотное прилегание вследствие неровностей пола устраняют путем подкладывания мелких прокладок под корпус изделия с правой или левой стороны.

### Гарантии изготовителя.

1. Приобретая изделия мебели, убедитесь в полной комплектности изделия и отсутствии механических повреждений.
2. За механические повреждения, возникшие при транспортировке, хранении и эксплуатации, предприятие-изготовитель ответственности не несет.
3. Предприятие-изготовитель гарантирует покупателю сохранность всех качественных показателей, обусловленных ГОСТом, в течение 24 месяцев со дня продажи при соблюдении покупателем правил эксплуатации изделий мебели.
4. В случае обнаружения производственных дефектов или недостачи комплектующих элементов следует обратиться в магазин, где была приобретена мебель, с обязательным приложением товарного чека или на предприятие-изготовитель.
5. По дефектам, появившимся из-за несоблюдения покупателем правил эксплуатации и ухода за мебелью, претензии не принимаются.

### Рекомендации по сборке.

Перед началом сборки необходимо ознакомиться с инструкцией и убедиться в правильности полученных вами комплектующих деталей и наличии крепежной фурнитуры.

Для сборки и установки изделия необходимо иметь отвертки с плоским и крестовым шлицем, молоток и при необходимости твердые прокладки. Во избежание повреждений деталей, сборку рекомендуется производить на упаковочной таре.

Начинать сборку следует с установки крепежной и лицевой фурнитуры по отверстиям, сделанным на деталях. Затем установить все стяжки или, прилагаемую согласно приложению, фурнитуру на вертикальные стенки. После чего следует приступить к сборке каркаса изделия. Закончив сборку каркаса, проверить его прямоугольность по диагоналям, при их равенстве закрепить задние стенки.

**При правильной эксплуатации и уходе средний срок службы 5 лет.**

Адрес изготовителя: Россия, 440015, г. Пенза, ул. Аустрина, 176Д;

тел.: (841-2) 223-225, 223-226.

Упаковщик \_\_\_\_\_

Дата выпуска « \_\_\_\_ » \_\_\_\_\_ 20\_\_ г.

Подпись ОТК

Дата продажи « \_\_\_\_ » \_\_\_\_\_ 20\_\_ г.

Подпись

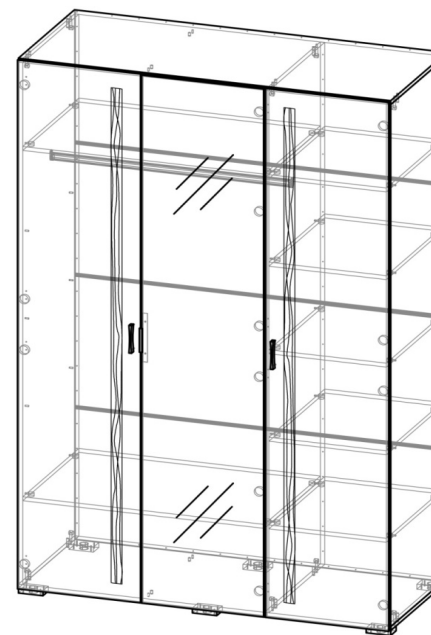

## ШК-841

Габаритные размеры (ВхШхГ), мм: 2150 x 1374 x 592

ИП Гордеева Т.И.

Лотос ШК-841  
Шкаф

Адрес производства: 440015, Россия, г. Пенза, ул. Советов "Победы", дом 12, (841-2) 223-225, 223-226

Юридический адрес: 440015, Россия, г. Пенза, ул. Северная, 26-15

Срок службы: 5 лет

Срок гарантии: 12 мес.

Дата выпуска: 23.09.2022



Соответствует требованиям  
ЕАЭС N RU Д-РУ.АЖ22.В.08916/18  
ГОСТ 16371-2014

Паспорт изделия

Шаг 1.

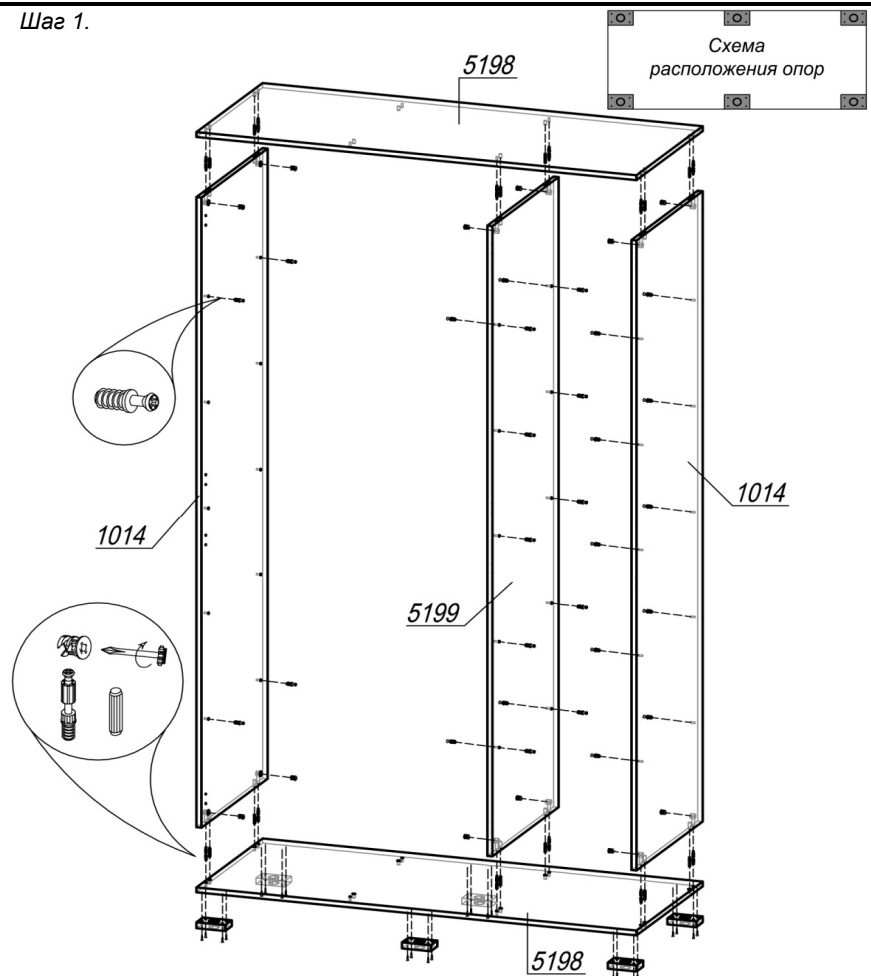

Изделие универсальное, возможна сборка на левую или правую сторону.  
**ШАГ 1.** Подготовить крышки 5198 к сборке: к нижней крышке шкафа с обратной стороны шурупами 4x16 привернуть опоры L-20 (6 шт); установить шток эксцентрика (по 6 шт в деталь) в глухие отверстия  $\varnothing 5$ мм и шкант (по 6 шт в деталь) в глухие отверстия  $\varnothing 8$ мм. Далее в бока 1014 и 5199 в отверстия  $\varnothing 5$ мм установить дюбель-полкодержатель (4 шт в один бок 1014, 10 шт в другой бок 1014, 14 шт в бок 5199) для крепления полок 612 и 613. В бок 5199 в сквозные отверстия  $\varnothing 5$ мм вместо дюбелей с двух сторон можно установить шток двусторонний для полкодержателя (4 компл). Затем, соединить крышки 5198 с боками 1014 и 5199, установить эксцентрик Minifix (12 шт) и закрепить шток эксцентрика.



















2

**Внимание покупателя!**

1. Упрощенное изображение фурнитуры дано к каждому изделию.
2. Для фурнитуры в деталях сделаны отверстия.
3. Возможна замена фурнитуры и комплектующих на предприятии.
4. Ввиду непрерывного совершенствования изделия, возможны незначительные изменения в конструкции.
5. По истечении 6-ти месяцев проверять и подтягивать всю крепежную фурнитуру.

Поз.	Наименование	Кол-во	Готовая деталь	
			Длина	Ширина
<b>Место 1014</b>				
1014	Бок	2	2098	568
<b>Место 5199</b>				
5199	Бок	1	2098	568
<b>Место 742</b>				
742	ЛДВП	4	1370	530
	Брус соединительный	3	1370	
<b>Место 5198</b>				
5198	Крышка	2	1374	568
613	Вязка	2	892	568
	Штанга овальная	1	884	
<b>Место 612</b>				
612	Вязка	5	434	568
<b>Место 1941</b>				
1941	Створка_волна	1	2126	454
<b>Место 1941</b>				
1941	Створка_волна	1	2126	454
<b>Место 5110 з-ф</b>				
5110	Створка	1	2126	454
в сборе	Зеркало фацет	1	2122	450

7

Фурнитура			
Эскиз	Наименование материала	Ед. изм.	Кол-во
	Гвоздь 2x20	шт	88
	Шкант 8x30	шт	12
	Шток эксцентрика 45 мм	шт	12
	Эксцентрик MiniFix	шт	12
	Заглушка под эксцентрик	шт	12
	Заглушка Ф8	шт	4
	Заглушка Ф5	шт	16
	Стяжка-полкодержатель+дюбель 12,5 мм	шт	28
	Шток двусторонний для полкодержателя (папа+мама)	компл	4
	Амортизатор силиконовый (для смягчения удара при закрытии створок)	шт	6
	Штангодержатель овальный	шт	2
	Шуруп 4x30	шт	4
	Шуруп 4x16	шт	86
	Ручка S-167 096	шт шт	2
	Ручка-профиль Валмакс PN (011) 01.16.128 сатин светлый	шт	1
	Петля для полунакладной двери	шт	6
	Петля для накладной двери	шт	8
	Опора регулируемая L-20	шт	6

## Шаг 2.

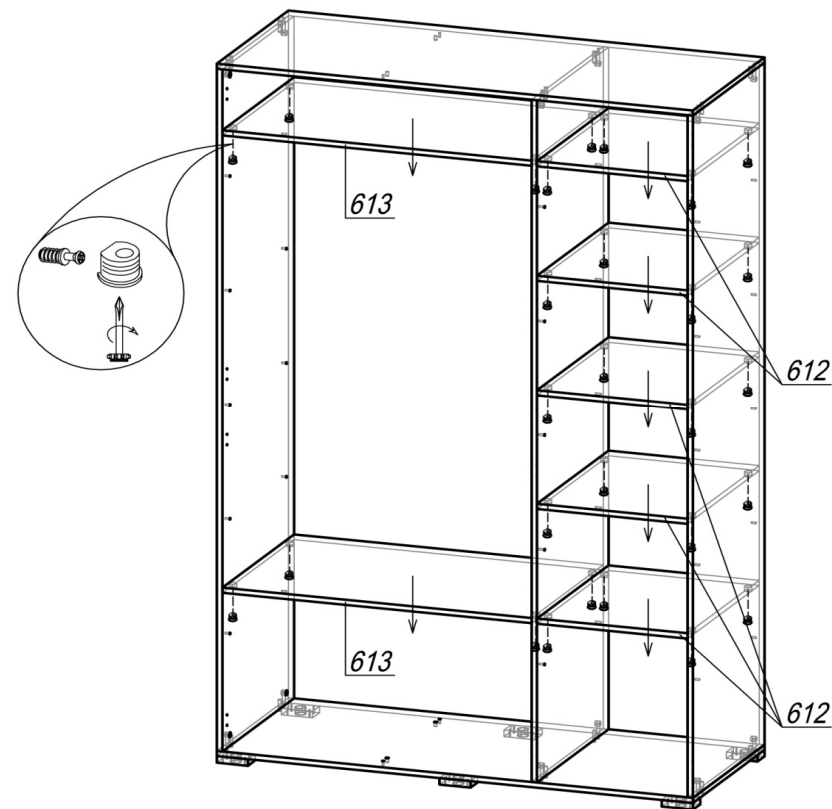

ШАГ 2. В полки 612 и 613 установить стяжку-полкодержатель (по 4 шт), вставить полки в шкаф и закрепить дюбели, затянув стяжки.

### Шаг 3.

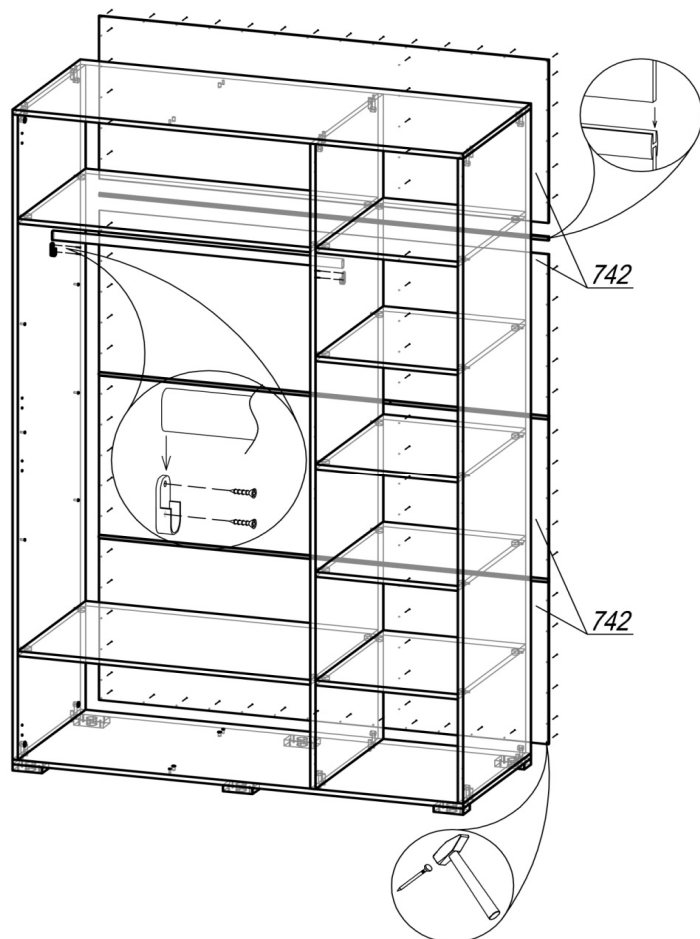

ШАГ 3. Сборка производится лицевой стороной вниз. Проверив рулеткой или рейкой равенство диагоналей, прибить гвоздями 2x20 заднюю стенку ЛДВП 742 (1 деталь). Установить соединительный брус, следом задвинуть 2-ую деталь ЛДВП 742 и прибить гвоздями. Аналогично поступить с 3-ей и 4-ой деталями ЛДВП 742. Поднять шкаф и установить его на место. Шурупами 4x16 привернуть штангодержатели, поставить штангу.

4

### Шаг 4.

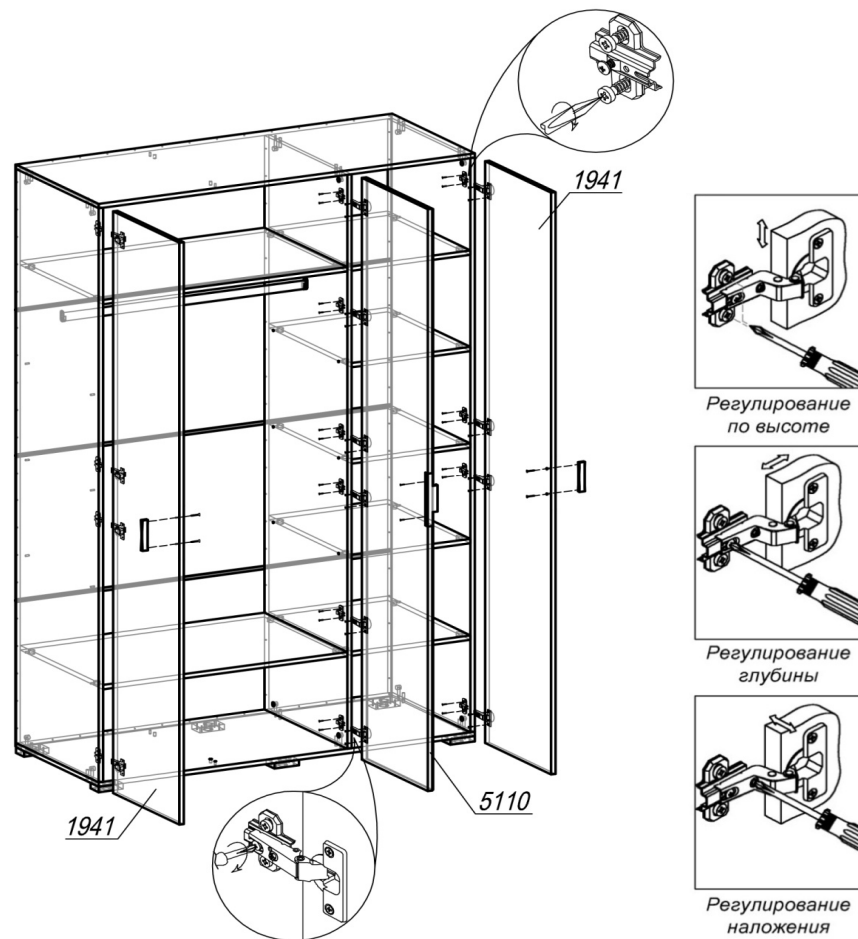

ШАГ 4. Разобрать петлю на две части (петля и ответная планка петли). Закрепить первую часть петли шурупами 4x16 на створках 1941 и 5110 (полунакладные петли установить на створку с зеркалом). Вторую часть петли (ответная планка) прикрепить шурупами 4x16 к бокам 1014 и 5199. Навесить створки на петли. Привернуть ручки S-167 096 шурупами 4x30 к створкам 1941, ручку PN (011) шурупами 4x16 к створке 5110. Закрывать эксцентрики и открытые отверстия соответствующими заглушками.

5