

## Правила эксплуатации и ухода за мебелью.

Мебель необходимо хранить и эксплуатировать в сухих и теплых помещениях, имеющих отопление и вентиляцию, при температуре от +5° до +40°С при относительной влажности воздуха 50-60%.

Удаление пыли с поверхности мебели следует производить сухой мягкой тканью (фланель, миткаль). Не допускается применение **СПИРТСОДЕРЖАЩИХ ЧИСТЯЩИХ СРЕДСТВ**, соды, порошков и других материалов, не предназначенных для ухода за мебелью.

Поверхность изделия следует предохранять от попадания на неё влаги (во избежание разбухания), различных растворителей, кислот, щелочей и механических повреждений.

Помните, что сохранность и долговечность изделия зависит не только от её конструкции и качества материалов, но и от правильной эксплуатации и ухода за ней.

## Гарантии изготовителя

Приобретая изделия мебели, убедитесь в полной комплектности набора и отсутствии механических повреждений комплектующих, облицовки и стеклянных элементов мебели.

Претензии от покупателей принимаются магазинами, продавшими товар, в течение 12 месяцев со дня приобретения мебели, с обязательным приложением товарного чека, этикетки и паспорта изделия.

Предприятие не рассматривает претензии, поступающие непосредственно от потребителей, без обращения в торговую организацию.

Предприятие не отвечает по дефектам, появившимся из-за несоблюдения покупателем правил эксплуатации, сборки, транспортировки и ухода за мебелью.

Предприятие не несет ответственности по повреждениям, возникшим в результате транспортировки мебели в собранном виде.

**В процессе производства изготовитель считает возможным производить конструктивные и технологические изменения, направленные на улучшение качества мебели и удовлетворение спроса населения.**

Дата комплектовки фурнитуры \_\_\_\_\_

Комплектовщик фурнитуры \_\_\_\_\_

## **УВАЖАЕМЫЙ ПОКУПАТЕЛЬ!**

Благодарим за покупку и надеемся, что Вы примите во внимание наши рекомендации, и тогда мебель будет служить для Вас длительное время

ГОСТ 16371-93

МЕБЕЛЬНАЯ ФАБРИКА  
**МебельМАРКЕТ**

ООО «Мебель Стиль»  
Россия, 308513, Белгородская обл.,  
Белгородский р-н, с. Пушкарное,  
ул. Народная, дом 60  
тел./факс: (4722) 31-63-52  
www.mebelmarket31.ru

# Коллекция «Дакота» Прихожая

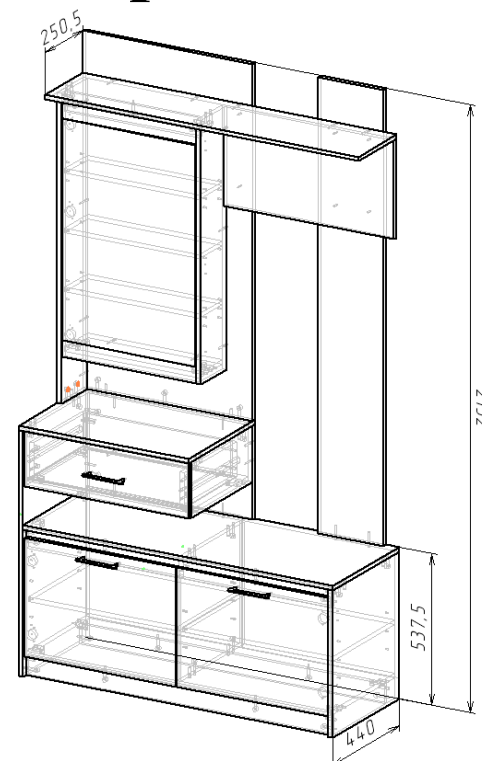

## Паспорт

и инструкция по сборке и эксплуатации мебели

## Общие технические указания по сборке

1. Освободить детали от упаковки.
2. Проверить наличие деталей и фурнитуры по комплекточным ведомостям. При обнаружении дефектов или некомплектности к сборке не приступать. Обратитесь к продавцу.
3. Во избежание порчи деталей, сборку необходимо производить вдвоем в горизонтальном положении на ровном полу, покрытом тканью или бумагой.

Таблица 2 Комплекточная ведомость на узлы и детали коллекции «Дакота»

Спецификация на ЛДСП Дуб Серый Крафт 16мм

Поз	Наименование	Кол-во	Готовая деталь	
			Длина	Ширина
1	Задняя панель	1	1264,5	650
2	Крышка	1	1184,5	440
3	Горизонт	1	1168	420,5
4	ЛДСП-ЗЕРКАЛО	1	511	904
5	Задняя панель	1	1614,5	251
6	Бок	1	871,5	440,5
7	Горизонт	1	1201	250,5
8	Крышка	1	652	440,5
9	Горизонт	1	617	404,5
10	Фасад пр.	1	580	421
11	Фасад лев	1	580	421
12	Полка	2	574	410
13	Бок	1	521,5	440
14	Задняя панель	1	334	633,5
15	Бок	1	1099	170
16	Столешня	1	434,5	420,5
17	Бок	1	934,5	170
18	Фронтальная панель	1	1168	70,5
19	Цоколь	2	1168	70,5
20	Бок	1	198,5	404,5
21	Горизонт	1	517	150,5
22	Полка	3	515	150
23	Задняя панель ящика	1	125	559
24	Бок ящика	2	125	350,5
25	Фронтальная панель	1	517	70,5

Спецификация на Фасад/МДФ

Поз	Наименование	Кол-во	Готовая деталь	
			Длина	Ширина
26	Панель МДФ	1	651	350
27	Фасад МДФ	1	195	628

Спецификация на ДВП Дуб Крафт

Поз	Наименование	Кол-во	Готовая деталь	
			Длина	Ширина
29	Задняя стенка	2	462,5	597
30	Дно ящика	1	589	356

## 17) Сборка и установка ящика

- Ключ под евровинт
- Евровинт 6,3\*50 цинк
- Направляющие шариковые для ящиков
- Саморез 3,5\*16
- Ручка FM 051 128 хром глянцевый
- Гвозди стр. 1,2\*20

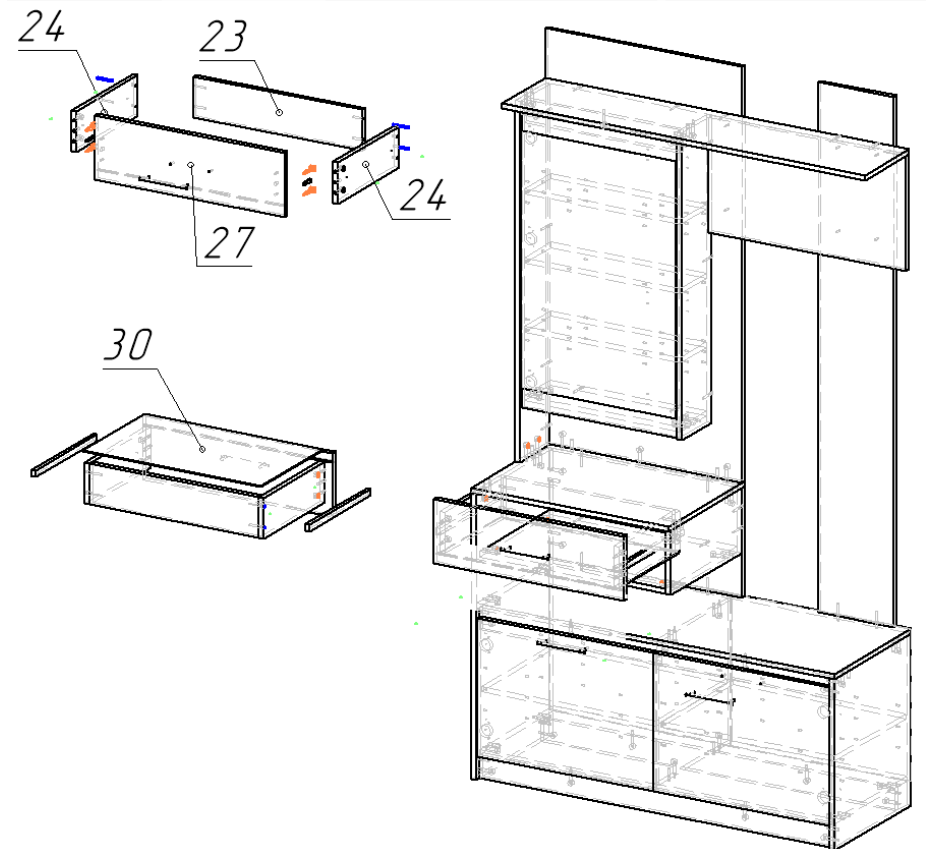

## 16) Установка фасадов

- Петля вкладная с доводчиком
- Ручка FM 051 128 хром глянцевый
- Саморез 3,5\*16

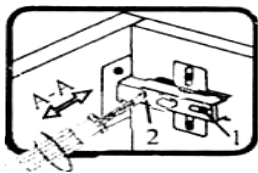
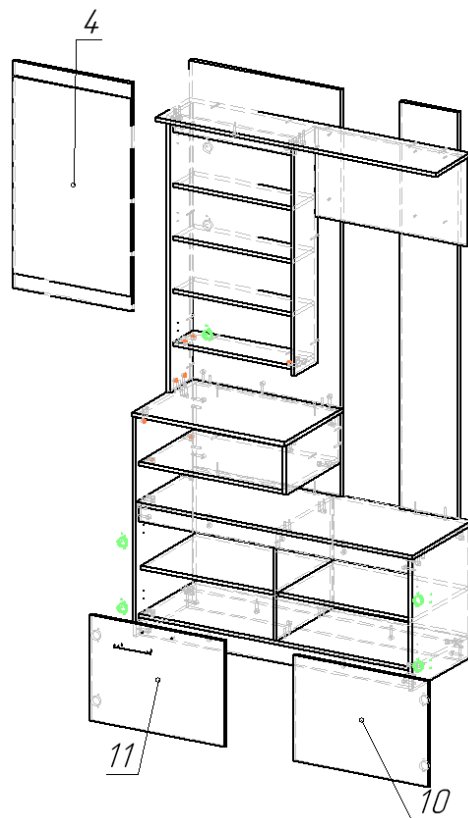

Если фасад наклонен вправо или влево относительно вертикали корпуса, нужно выправить наклон фасада в направлении А-А винтом 2.

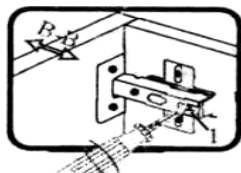

Если нижняя или верхняя часть фасада отстает от корпуса, нужно ослабить винт 1 и сдвинуть фасад в направлении В-В, а затем затянуть винт 1.

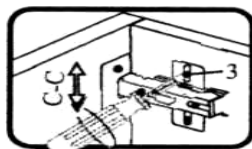

Если необходимо отрегулировать фасад по высоте, нужно ослабить винт 3, отрегулировать фасад в направлении С-С, а затем затянуть винт 3.

Таблица 2 Комплектующая ведомость на фурнитуру

№	Наименование	Ед. изм.	Кол-во	
1.	Ключ под евровинт	1	шт	
2.	Направляющие шариковые для ящиков 350мм	1	компл.	
3.	Ручка FM 051 128 хром глянцевый	3	шт	
4.	Евровинт 6,3*50 цинк	28	шт	
5.	Заглушка к евровинту	28	шт	
6.	Заглушка под эксцентрик	53	шт	
7.	Стяжка эксцентрик	53	шт	
8.	Шканты 30*8	41	шт	
9.	Саморез 3,5*16	40	шт	
10.	Шайба под ручку	6	шт	
11.	Гвозди стр. 1,2*20	70	шт	
12.	Стяжка межсекционная	4	шт	
13.	Петля вкладная с доводчиком	7	шт	
14.	Полкодержатель никель 5мм	20	шт	
15.	Заглушка CF01 5мм ( для ДСП )	32	шт	
16.	Демпфер самоклейка	5	шт	
17.	Подпятник в ассортименте	6	шт	
18.	Саморез 4*30	6	шт	
19.	Саморез 4*20	6	шт	
20.	Крючок KR 0180 Хром	3	шт	
21.	Винт М4*15 ( 4*16 Оксфорд. Мадрид, Континент т.д)	4	шт	

**Внешний вид фурнитуры на картинке может отличаться от внешнего вида фурнитуры, идущей в комплекте**

## Последовательность сборки:

### 1) Монтаж дна

- Стяжка эксцентрик
- Ключ под евроинт

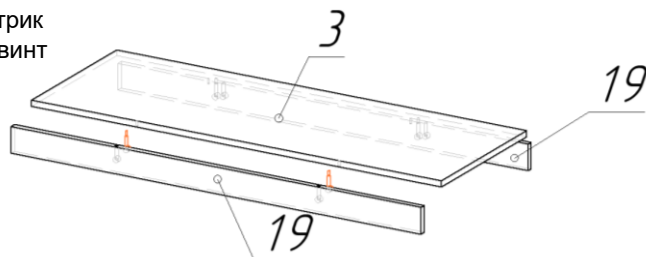

### 2) Установка стоевой

- Стяжка эксцентрик
- Ключ под евроинт
- Шканты 30\*8

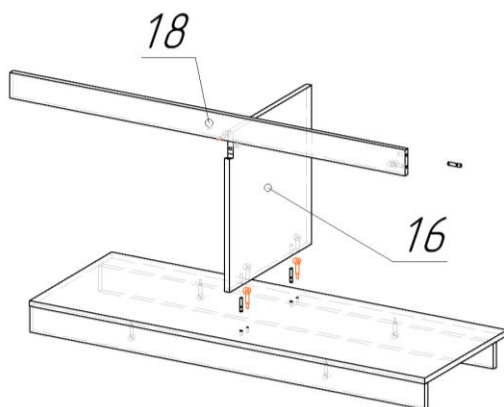

### 3) Установка бок пр.

- Стяжка эксцентрик
- Ключ под евроинт
- Шканты 30\*8

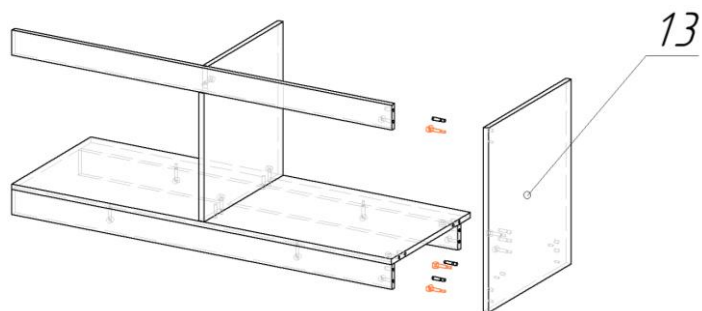

### 14) Монтаж МДФ панели

- Саморез 4\*30

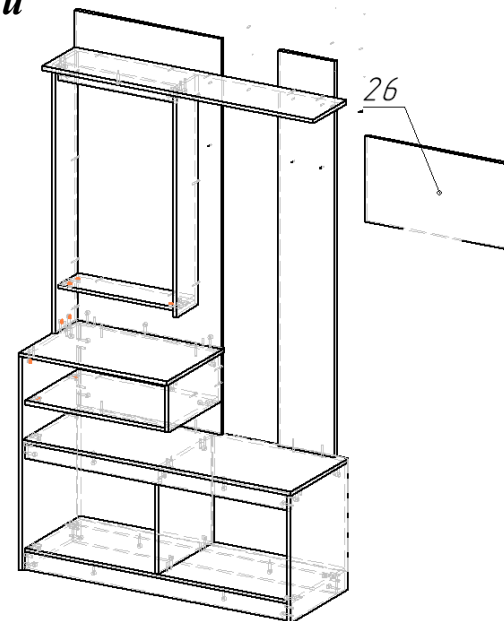

### 15) Установка полок

- Полкодержатель никель 5мм

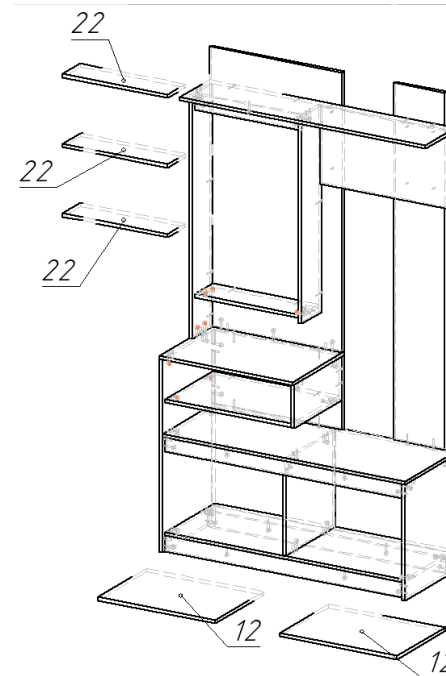

## 12) Монтаж надставки

- Стяжка эксцентрик
- Ключ под евроинт
- Шканты 30\*8

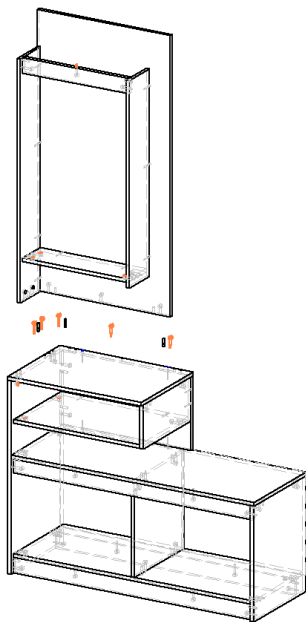

## 13) Установка горизонта

- Стяжка эксцентрик
- Ключ под евроинт
- Евроинт 6,3\*50 цинк
- Шканты 30\*8

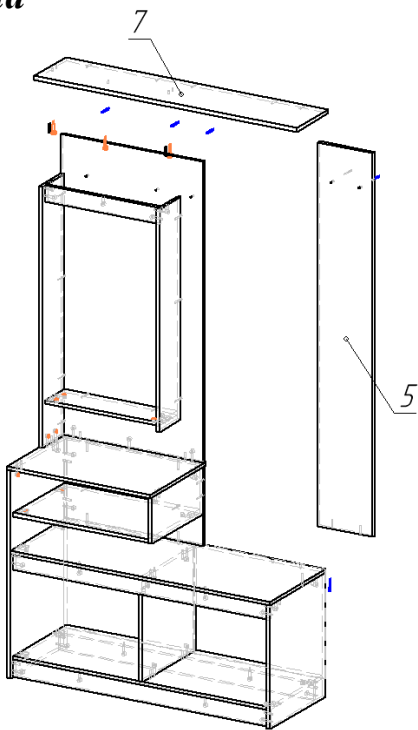

## 4) Монтаж бок лев.

- Стяжка эксцентрик
- Ключ под евроинт
- Шканты 30\*8

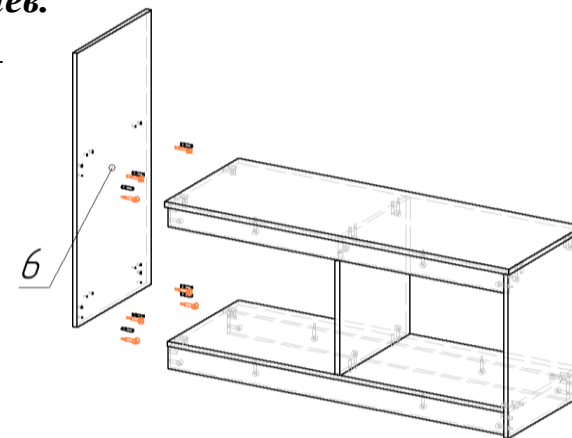

## 5) Крепление задней стенки

- Гвозди стр. 1,2\*20
- Подпятник в ассортименте

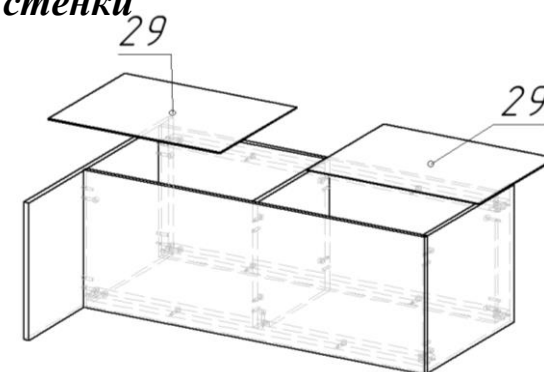

## 6) Монтаж задней панели

- Стяжка эксцентрик
- Ключ под евроинт
- Евроинт 6,3\*50 цинк
- Шканты 30\*8

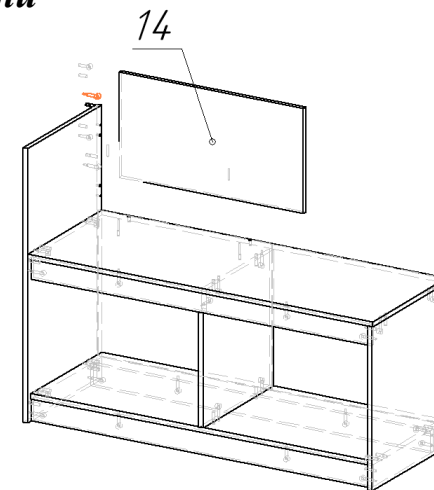

### 7) Монтаж горизонта

- Стяжка эксцентрик
- Ключ под евровинт
- Евровинт 6,3\*50 цинк
- Шканты 30\*8

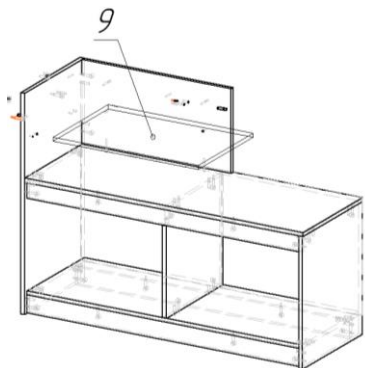

### 8) Монтаж крышки

- Стяжка эксцентрик
- Ключ под евровинт
- Евровинт 6,3\*50 цинк
- Шканты 30\*8

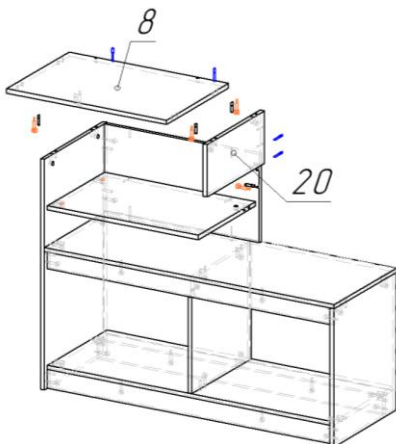

### 9) Монтаж дна

- Ключ под евровинт
- Евровинт 6,3\*50 цинк

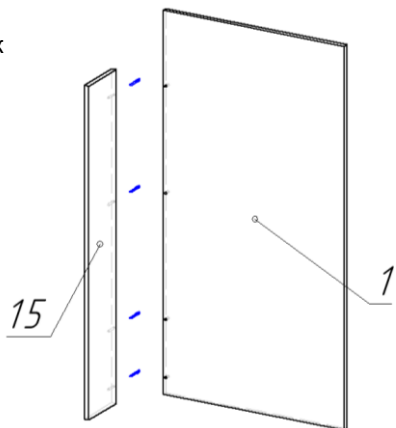

### 10) Установка горизонта

- Стяжка эксцентрик
- Ключ под евровинт
- Евровинт 6,3\*50 цинк
- Шканты 30\*8

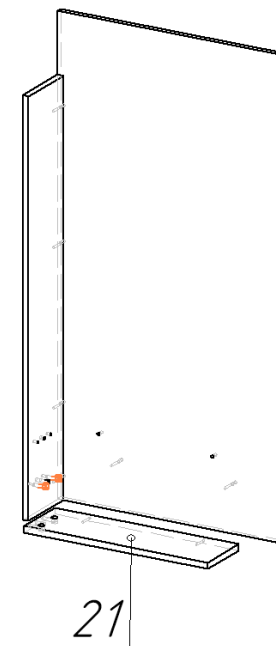

### 11) Установка фронт. планки и боковины

- Стяжка эксцентрик
- Ключ под евровинт
- Евровинт 6,3\*50 цинк
- Шканты 30\*8

