

## Правила хранения, ухода и эксплуатации мебели

Для поддержания надлежащего внешнего вида и долговечности мебели рекомендуется соблюдать следующие правила:

1. Использовать мебель строго по назначению.
2. Мебель необходимо хранить и эксплуатировать в сухих и теплых помещениях, оборудованных отоплением и вентиляцией, при температуре не ниже +2 С и не выше +40 С и относительной влажности воздуха от 45 до 70%.
3. Не устанавливать мебель под прямые солнечные лучи, вблизи отопительных приборов, сырых или холодных стен, чтобы избежать ухудшения внешнего вида и эксплуатационных свойств.
4. Не допускать попадания на мебель нагревательных приборов, горячих предметов или воздуха, температура которых превышает +80 С, так как контакт с ними может привести к деформации мебельных материалов. Горячие предметы ставить на теплоизоляционные подставки.
5. Во избежание набухания щитов и отслоения мебельных материалов не допускать скопления воды на поверхности мебельных изделий.

**Претензии по разбуханию элементов мебели не принимаются, так как это происходит только из-за неправильной эксплуатации мебели.**

6. Беречь поверхность мебели от механических повреждений.
7. Уход за мебелью и лицевой фурнитурой осуществлять с помощью мягкой влажной ткани и специально предназначенных для мебели чистящих и полирующих средств. После чего протирать насухо.
8. Не использовать для удаления пятен с мебели средства, содержащие абразивные материалы, эфир, ацетон, бензин и другие растворители.
9. Во избежание порчи мебельной фурнитуры (петли, ручки и др.) следует хранить пищевые кислоты в закрытых сосудах.
10. Для открывания - закрывания дверей и выдвигаемых ящиков не следует прилагать чрезмерных усилий. Их надлежащая работа обеспечивается путем своевременной регулировки и смазки.
11. В случае перестановки мебели полностью освободить изделие от посторонних предметов, вынуть выдвигаемые ящики и съемные полки. Во избежание поломки опор перемещать изделие необходимо над уровнем пола. При необходимости отрегулировать опоры и петли на створках.

## Гарантийные обязательства

1. Предприятие - изготовитель гарантирует сохранность качественных показателей мебели в течение гарантийного срока эксплуатации - 24 месяцев со дня продажи, при условии соблюдения потребителем правил, изложенных в данной инструкции.
2. Срок службы 10 лет.
3. Гарантийное обслуживание не распространяется на механические повреждения, возникшие при транспортировке, хранении или некачественной сборке-установке, а также на ущерб, нанесенный вследствие несчастных случаев или обстоятельств непреодолимой силы.
4. Гарантийное обслуживание не включает периодическое обслуживание и ремонт или замену деталей, вышедших из строя в связи с их естественным износом.
5. Гарантийное обслуживание не производится в случаях: утраты договора и документов об оплате; истечения гарантийного срока; несоблюдения потребителем выше указанных правил хранения, ухода и эксплуатации мебели; самостоятельного ремонта или вмешательства в конструкцию изделия.

## Примечание

1. Предприятие оставляет за собой право замены лицевой и крепежной фурнитуры на более современную, без внесения изменений в данную инструкцию.
2. Производственными дефектами не являются: незначительное цветовое отличие элементов изделия от образцов, от приобретенной ранее мебели, элементов на замену или по дополнительным заказам.

## Инструкция по сборке, эксплуатации и уходу Прихожая "Иннэс-12"

### ТУМБА-1

Габаритные размеры 600 x 1000 x 404  
Короб ЛДСП, фасад ЛДСП

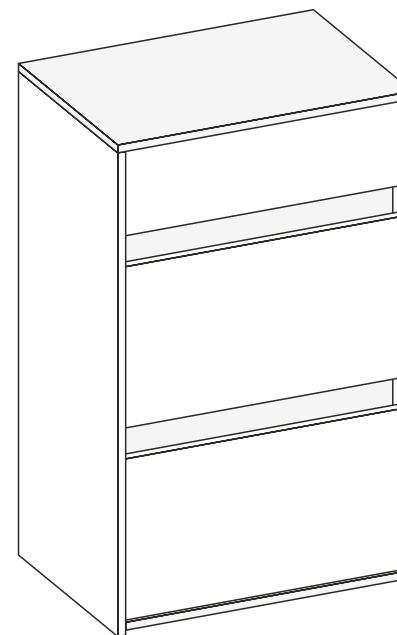

**Мебельная фабрика ООО «ДИАЛ»**

**«Иннэс-12» Тумба-1**

Изготовлено в соответствии с ГОСТ 16371-2014.  
Гарантия 24 месяца. Срок службы 10 лет. Дата изготовления на упаковке изделия.

Россия, г. Пенза, ул. Антонова, 3  
тел.: 8 (8412) 69-86-30, 69-86-31  
[dial\\_meb@mail.ru](mailto:dial_meb@mail.ru) [www.dialmebel.ru](http://www.dialmebel.ru)



## Инструкция по сборке

Внимательно изучить эскиз и инструкцию по сборке.

Сборку производить в горизонтальном положении лицевой частью вниз.

**!!! Срок службы мебели зависит от качества сборки изделия, поэтому рекомендуем доверить сборку профессионалам !!!**

**!!! При использовании шурупов и гвоздей обратите внимание на то, чтобы они не оказались слишком длинными или короткими !!!**

Сборка короба изделия:

1. К боковинам (1,2) прикрутить подпятники шурупами 3x16 и направляющие шурупами 4x16.
2. Соединить боковины (1,2) со стяжками (4,5) и планками (7) с помощью шкантов и эксцентриков (рис.1).
3. Вставить ХДФ (11) в соединительную планку, затем в пропилы боковин (1,2) и стяжки (4). Установить на боковины (1,2) крышу (3), используя эксцентрики. Замерить диагонали секции (они должны быть равны: +/- 2 мм), закрепить ХДФ (11) с помощью фиксаторов с шурупами и прикрутить шурупами 4x16 П/Ш к стяжке (5) (рис.1).
4. Вставить полкодержатели (1,2) с фиксатором в боковины (1,2) и установить на них полки (6).

Сборка выдвижного ящика:

5. Соединить детали ящика (8,9) еврошурупами. Замерить диагонали получившегося ящика и прибить ХДФ (10) гвоздями 2x20 (рис.2).
6. Прикрутить ответные части направляющих по центру деталей ящика (8) шурупами 4x16.
7. Установить створку (12) на собранный ящик с помощью эксцентриков (рис.2).

Окончательная сборка изделия:

8. Установить изделие на постоянное место и закрепить к стене. **Так как материалы стен различаются, крепеж для фиксации к стене не прилагается. Для выбора подходящего крепежа обратитесь в местный специализированный магазин.**
9. Навесить створки (13) на короб, используя петли, шурупы 4x16 и мебельные стяжки. К одной из боковин (1 или 2) и створкам (13) по наметкам прикрутить механизм для открывания фасада винтами 6.3x13. Чтобы ограничить ход створок, надо вставить полкодержатели-винил в боковины (1,2) (рис.1). Отрегулировать петли.
10. **После окончательной сборки изделия** вставить выдвижной ящик в короб тумбы.

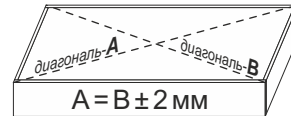

измерение диагоналей

## Необходимый инструмент

Еврошпунг 4.5	Отвертка крест.	Отвертка плоская	Молоток	Электродрель	Уровень строит.	Изм. рулетка

## Используемая фурнитура

Гвоздь 2x20	Эксцентрик 16 мм	Еврошпунг 7x50	Шуруп 3/4x16	Шуруп 4x16 П/Ш	Фиксатор с шурупом	Винт 6.3x13	Мебельная стяжка
Направляющие 350 мм	Петля	Механизм откр. фасада	Шкант	Полкодержатель с фиксатором	Полкодержатель винил	Соединительная планка	Подпятник



Рис.1



Рис.2

№	Название	Кол-во	Размер, мм
1	Боковина левая	1	984 x 404
2	Боковина правая	1	984 x 404
3	Крыша	1	600 x 404
4	Стяжка	1	566 x 404
5	Стяжка	1	566 x 338
6	Полка	2	566 x 280
7	Планка	2	566 x 80
8	Деталь ящика	2	350 x 140
9	Деталь ящика	2	509 x 140
10	ХДФ	1	537 x 346
11	ХДФ	2	972 x 290
12	Створка ящика	1	560 x 176
13	Створка	2	560 x 328

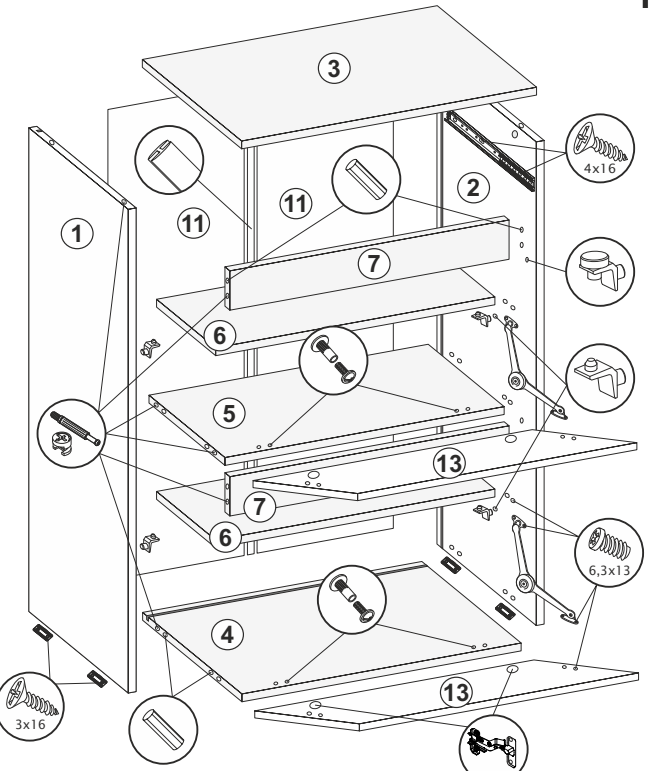
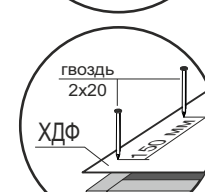
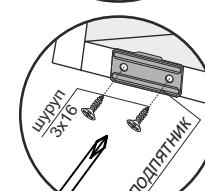
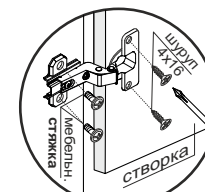
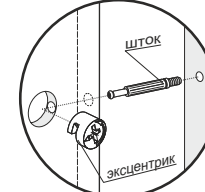
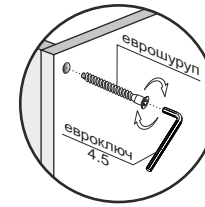
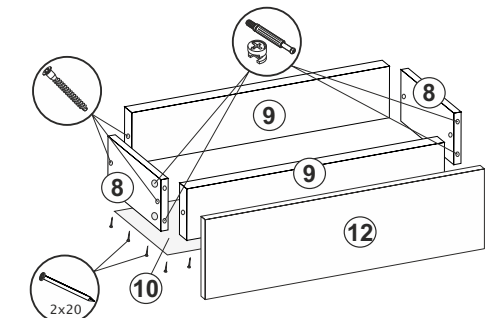