

Мебель необходимо хранить и эксплуатировать в сухих и теплых помещениях, имеющих отопление и вентиляцию, при температуре от +5⁰ до +40⁰С при относительной влажности воздуха 50-60%.

Удаление пыли с поверхности мебели следует производить сухой мягкой тканью (фланель, миткаль). Не допускается применение **СПИРТОСОДЕРЖАЩИХ ЧИСТЯЩИХ СРЕДСТВ**, соды, порошков и других материалов, не предназначенных для ухода за мебелью.

Поверхность изделия следует предохранять от попадания на неё влаги (во избежание разбухания), различных растворителей, кислот, щелочей и механических повреждений.

Помните, что сохранность и долговечность изделия зависит не только от её конструкции и качества материалов, но и от правильной эксплуатации и ухода за ней.

Гарантии изготовителя

Приобретая изделия мебели, убедитесь в полной комплектности набора и отсутствии механических повреждений комплектующих, облицовки и стеклянных элементов мебели.

Претензии от покупателей принимаются магазинами, продавшими товар, в течение 12 месяцев со дня приобретения мебели, с обязательным приложением товарного чека, этикетки и паспорта изделия.

Предприятие не рассматривает претензии, поступающие непосредственно от потребителей, без обращения в торговую организацию.

Предприятие не отвечает по дефектам, появившимся из-за несоблюдения покупателем правил эксплуатации, сборки, транспортировки и ухода за мебелью.

Предприятие не несет ответственности по повреждениям, возникшим в результате транспортировки мебели в собранном виде.

В процессе производства изготовитель считает возможным производить конструктивные и технологические изменения, направленные на улучшение качества мебели и удовлетворение спроса населения.

Дата комплектовки фурнитуры _____

Комплектовщик фурнитуры _____

УВАЖАЕМЫЙ ПОКУПАТЕЛЬ!

Благодарим за покупку и надеемся, что Вы примите во внимание наши рекомендации, и тогда мебель будет служить для Вас длительное время

 **Мебель** МЕБЕЛЬНАЯ ФАБРИКА **MARKET**

Россия, 308036, г. Белгород,
б-р Юности, д.7, кв.487
ООО «Мебель Маркет»
www.mebelmarket31.ru
тел./факс: (4722) 40-24-45

Коллекция «Виктория» Центральная секция Ясень Шимо светлый/Филадельфия

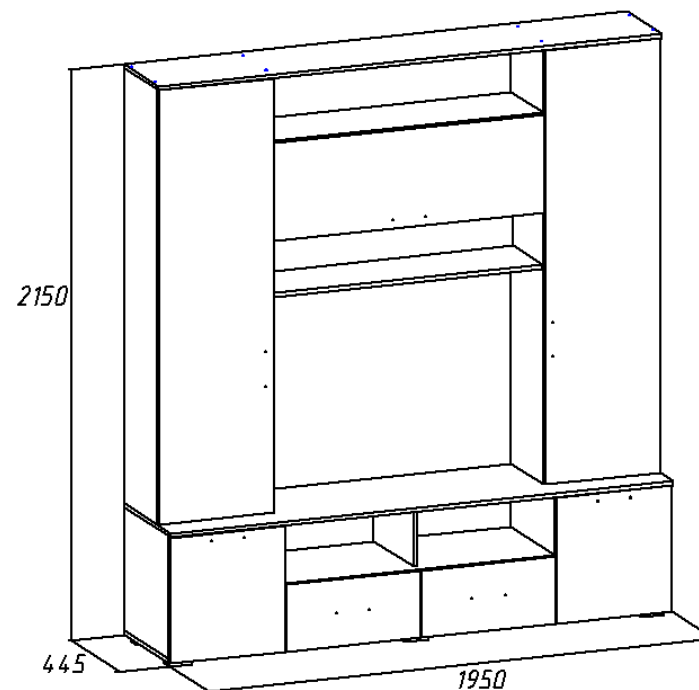

Паспорт
и инструкция по сборке и эксплуатации мебели

Общие технические указания по сборке

1. Освободить детали от упаковки.
2. Проверить наличие деталей и фурнитуры по комплектующим ведомостям. При обнаружении дефектов или некомплектности к сборке не приступать. Обратитесь к продавцу.
3. Во избежание порчи деталей, сборку необходимо производить вдвоем в горизонтальном положении на ровном полу, покрытом тканью или бумагой.

Таблица 1 Комплектующая ведомость на узлы и детали коллекции «Виктория» Центральная секция.

Наименование детали	Размеры, мм	Кол-во	№ по схеме	№ пакета
Столешница (все разные)	1624*308	4	7,5 (прав.), 4,6 (левые)	3
Горизонт (верх. и ниж.)	1050*308	2	10	3
Горизонт	1050*282	1	11	2
Панель фронтальная	216*1050	1	25	2
Панель фронтальная	240*1050	1	24	2
Бок ящика	400*131	4	Я1, Я2	2
Панель ящика	459*131	2	Я3	3
Фальш-панель ящика	459*131	2	Я6	3
Столешница	220*384	1	26	2
Столешница	222*420	1	27	2
Крышка	1951*441	1	1	1
Дно	1951*421	1	2	1
Столешница (все разные)	458*420	4	8,12 левые 9,13 правые	2
Горизонт	1050*420	1	3	2
Крышка	1951*328	1	14	1
Дно ящика (ДВП)	489*399	2	Я5	1
Задняя стенка (ДВП)	250*1064	1	20	1
Задняя стенка (ДВП)	480*441	2	21	1
Задняя стенка (ДВП)	364*1064	1	23	1
Задняя стенка (ДВП)	1646*441	2	22	1
Дверь (рамка)	364*1046	1	17	4
Дверь (рамка, лев. и прав.)	470*446	2	15,16	4
Фасад ящика (рамка, лев. и прав.)	250*521	2	Я4	4
Дверь (рамка со стеклом и пескоструйной обработкой, лев. и прав.)	1620*446	2	18,19	5
Полка стеклянная	416*302	8	28	-

8. Устанавливаем ящики в корпус. Устанавливаем фасады (15,16,17,18,19) по наколам в боковинах согласно схеме саморезами 3,5*16. На фасады устанавливаем ручки при помощи винтов (винты в комплекте с ручками) и шайб. Производим регулировку фасадов согласно схемам, приведенным ниже. В отверстия на боках устанавливаем полкодержатели для стекла и кладем на них полки (28). По наколам саморезами 3,5*16 к столешнице (5,6) и двери (17) крепим газовые кронштейны

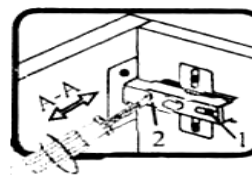
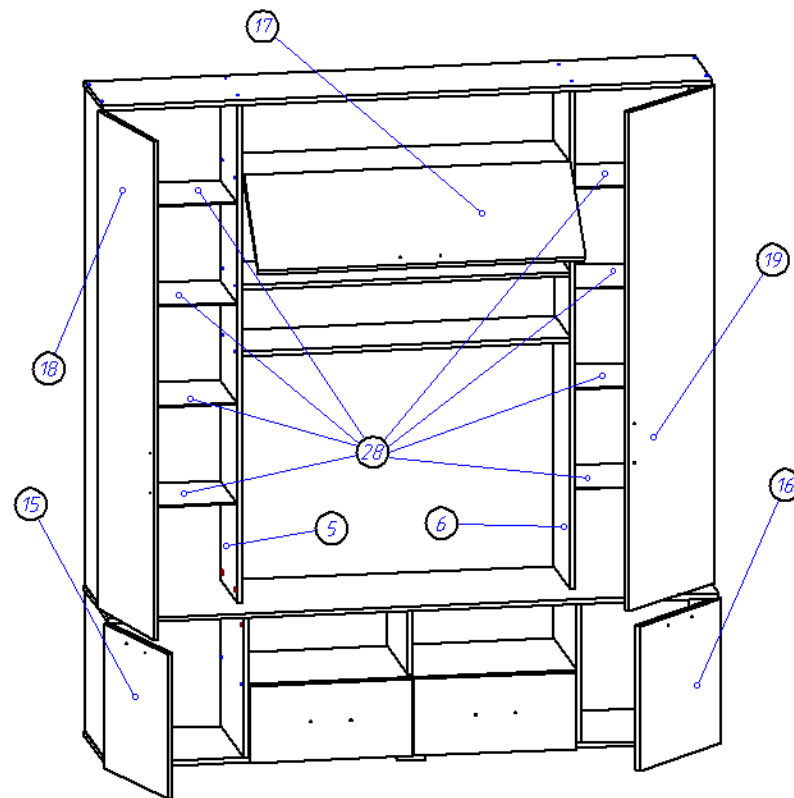

Если фасад наклонен вправо или влево относительно вертикали корпуса, нужно выправить наклон фасада в направлении А-А винтом 2.

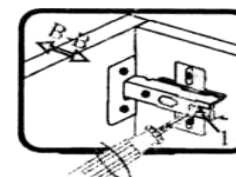

Если нижняя или верхняя часть фасада отстает от корпуса, нужно ослабить винт 1 и сдвинуть фасад в направлении В-В, а затем затянуть винт 1.

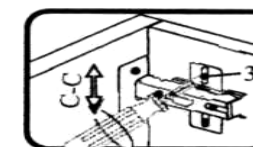

Если необходимо отрегулировать фасад по высоте, нужно ослабить винт 3, отрегулировать фасад в направлении С-С, а затем затянуть винт 3.

5. К фасадам (15,16,17,18,19) прикручиваем саморезами 3,5*16 петли. Принцип крепления петель одинаков для всех фасадов.

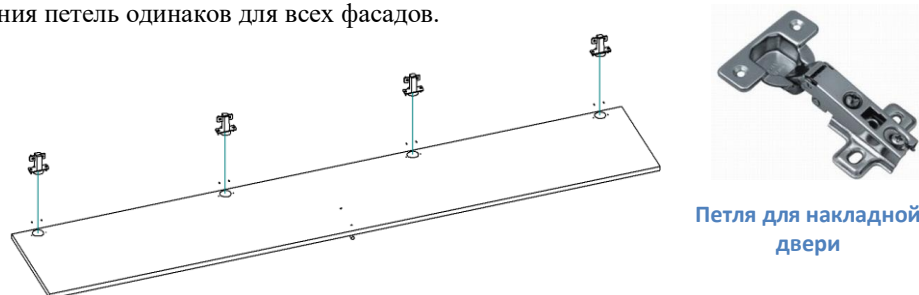

6. К полученной в пункте 4 конструкции гвоздями 1,2*20 прибаваем задние стенки (ДВП) (20,21,22,23). **Важно: перед установкой задних стенок крайне важно добиться равенства диагоналей конструкции.**

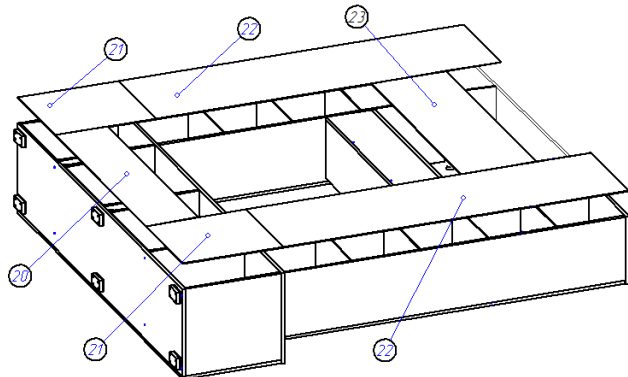

5. Собираем детали ящиков. Евровинтами 6,3*50 прикручиваем бока ящика к фальш-панели ящика и панели ящика, прибаваем гвоздями 1,2*20 дно ящика (ДВП). С помощью эксцентриковой стяжки крепим фасад ящика (Я5) к коробу ящика. Саморезами 3,5*16 на боках ящика крепим направляющие.



Таблица 2 Комплектовочная ведомость на фурнитуру

№	Наименование	Ед. изм.	Кол-во
1.	Газовый кронштейн	шт.	2
2.	Гвоздь 1,2*20	шт	130
3.	Евровинт 6,3*50	шт	58
4.	Заглушка к евровинту	шт	58
5.	Ключ под евровинт	шт	1
6.	Опора (ножка квадратная) Н=023 D=020	шт	6
7.	Петля для накладной двери С ДОВОДЧИКОМ (ПРЕСТИЖ)	шт	15
	Петля для накладной двери БЕЗ ДОВОДЧИКА (ЭКОНОМ)	шт	15
8.	Полкодержатель для стекла	шт	32
9.	Ручка-скоба RS-009-128мм бронза	шт	7
10.	Шкант 8*30	шт	22
11.	Стяжка эксцентриковая	шт	30
12.	Заглушка к эксцентрику	шт	30
13.	Стяжка межсекционная	шт	2
14.	Саморез 3,5*16	шт	110
15.	Шайба под ручку	шт	14
16.	Направляющие для ящиков шариковые 400 мм	КОМПЛ	2
17.	Паспорт изделия	шт	1

Внешний вид фурнитуры на картинке может отличаться от внешнего вида фурнитуры, идущей в комплекте

Инструкция по сборке.

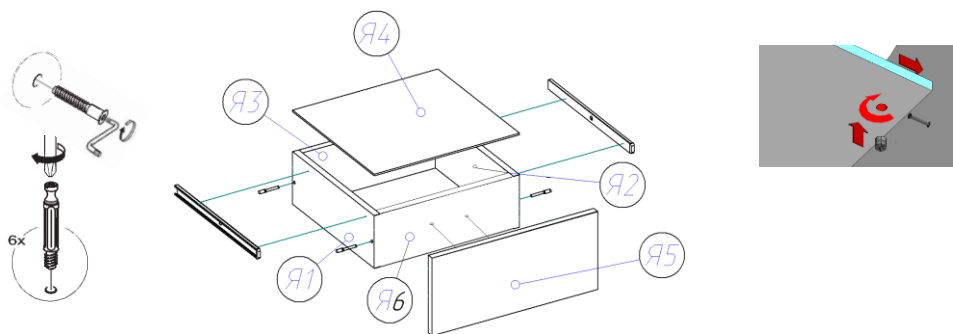
1. Ко дну (2) саморезами 3,5*16, по наколам, крепим опоры. В отверстия на крышке (1) и горизонту (2) устанавливаем штоки стяжек эксцентриковых и забиваем шканты 8*30. Важно: установка шкантов производится только на ровной твердой поверхности во избежание порчи детали. К стоевым (8,9,27) по наколам саморезами 3,5*26 крепим элементы направляющих.

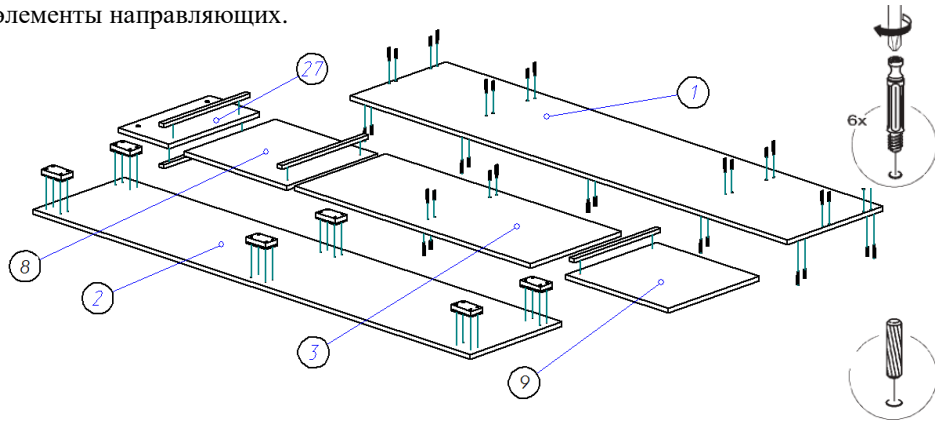

2. При помощи евроинтов 6,3*50 крепим стоевые (8,9) к горизонту (3), далее стяжками эксцентриковыми и шкантами 8*30 соединяем горизонт (3) со стоевыми (26,27). Потом стоевые (8,9,12,13,26) при помощи стяжек эксцентриковых и шкантов 8*30 крепим к крышке (1), далее евроинтами 6,3*50 дно (2) прикручиваем к стоевым (8,9,12,13,27).

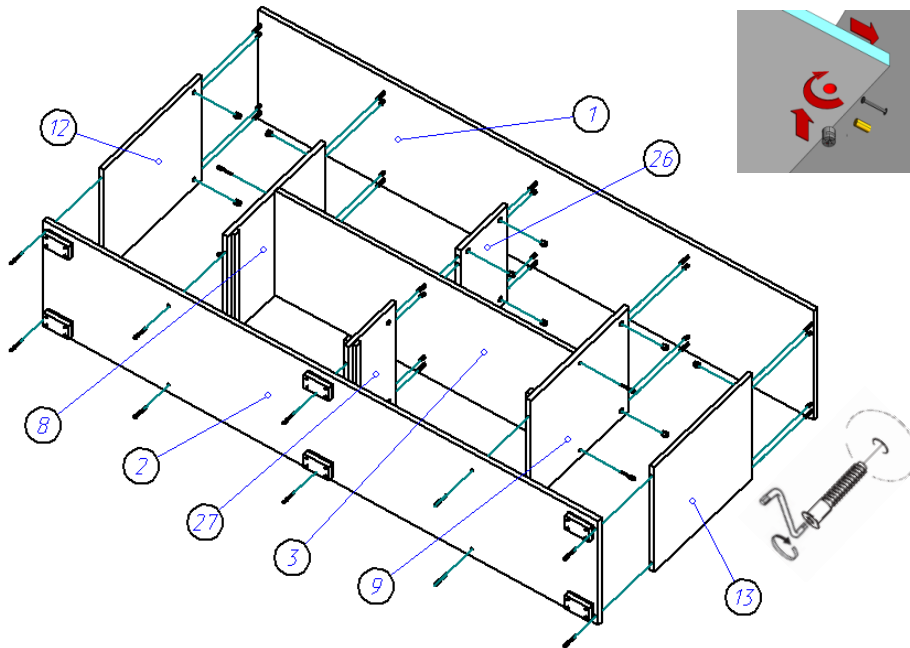

3. Евроинтами 6,3*50 соединяем горизонты (10 нижний,11) с панелью фронтальной (25) и горизонт (10 верхний) с панелью фронтальной (24). Затем к стоевым (5,6) крепим горизонты (10,11) и панели фронтальные (24, 25). Следует отметить, что на горизонте (10 верх.) снизу должны быть наколы под петли.

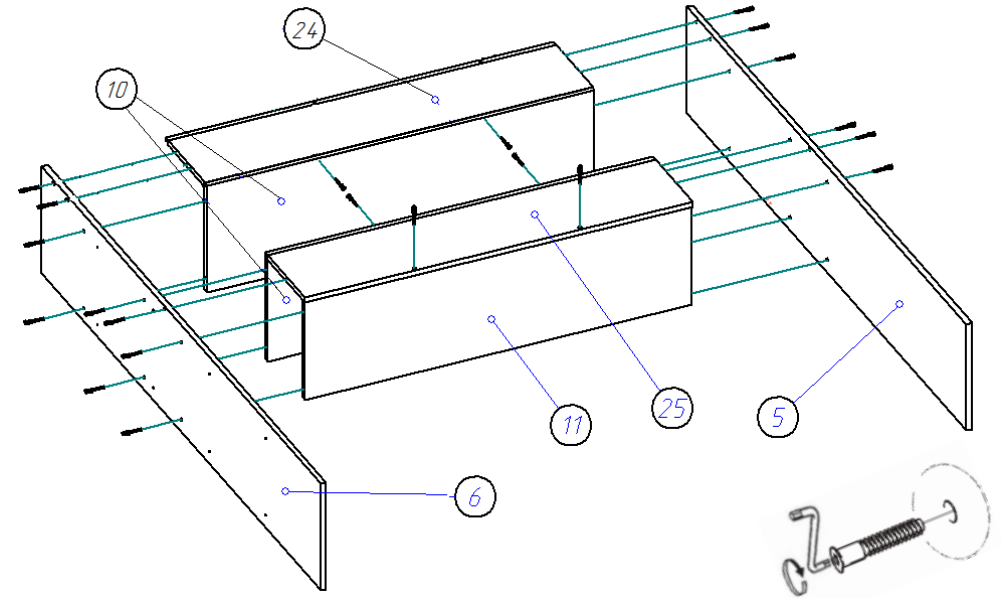

4. При помощи евроинтов 6,3*50, шкантов 8*30 и стяжек эксцентриковых собираем конструкцию по схеме.

