

Правила хранения, ухода и эксплуатации мебели

Для поддержания надлежащего внешнего вида и долговечности мебели рекомендуется соблюдать следующие правила:

1. Использовать мебель строго по назначению.
2. Мебель необходимо хранить и эксплуатировать в сухих и теплых помещениях, оборудованных отоплением и вентиляцией, при температуре не ниже +2 С и не выше +40 С и относительной влажности воздуха от 45 до 70%.
3. Не устанавливать мебель под прямые солнечные лучи, вблизи отопительных приборов, сырых или холодных стен, чтобы избежать ухудшения внешнего вида и эксплуатационных свойств.
4. Не допускать попадания на мебель нагревательных приборов, горячих предметов или воздуха, температура которых превышает +80 С, так как контакт с ними может привести к деформации мебельных материалов. Горячие предметы ставить на теплоизоляционные подставки.
5. Во избежание набухания щитов и отслоения мебельных материалов не допускать скопления воды на поверхности мебельных изделий.

Претензии по разбуханию элементов мебели не принимаются, так как это происходит только из-за неправильной эксплуатации мебели.

6. Беречь поверхность мебели от механических повреждений.
7. Уход за мебелью и лицевой фурнитурой осуществлять с помощью мягкой влажной ткани и специально предназначенных для мебели чистящих и полирующих средств. После чего протирать насухо.
8. Не использовать для удаления пятен с мебели средства, содержащие абразивные материалы, эфир, ацетон, бензин и другие растворители.
9. Во избежание порчи мебельной фурнитуры (петли, ручки и др.) следует хранить пищевые кислоты в закрытых сосудах.
10. Для открывания - закрывания дверей и выдвигаемых ящиков не следует прилагать чрезмерных усилий. Их надлежащая работа обеспечивается путем своевременной регулировки и смазки.
11. В случае перестановки мебели полностью освободить изделие от посторонних предметов, вынуть выдвигаемые ящики и съемные полки. Во избежание поломки опор перемещать изделие необходимо над уровнем пола. При необходимости отрегулировать опоры и петли на створках.

Гарантийные обязательства

1. Предприятие - изготовитель гарантирует сохранность качественных показателей мебели в течение гарантийного срока эксплуатации - 24 месяцев со дня продажи, при условии соблюдения потребителем правил, изложенных в данной инструкции.
2. Срок службы 10 лет.
3. Гарантийное обслуживание не распространяется на механические повреждения, возникшие при транспортировке, хранении или некачественной сборке-установке, а также на ущерб, нанесенный вследствие несчастных случаев или обстоятельств непреодолимой силы.
4. Гарантийное обслуживание не включает периодическое обслуживание и ремонт или замену деталей, вышедших из строя в связи с их естественным износом.
5. Гарантийное обслуживание не производится в случаях: утраты договора и документов об оплате; истечения гарантийного срока; несоблюдения потребителем выше указанных правил хранения, ухода и эксплуатации мебели; самостоятельного ремонта или вмешательства в конструкцию изделия.

Примечание

1. Предприятие оставляет за собой право замены лицевой и крепежной фурнитуры на более современную, без внесения изменений в данную инструкцию.
2. Производственными дефектами не являются: незначительное цветовое отличие элементов изделия от образцов, от приобретенной ранее мебели, элементов на замену или по дополнительным заказам.

Инструкция по сборке, эксплуатации и уходу МС "ЭГО"

СТОЛ СТ-2

Габаритные размеры 1340-1850 x 772/817 x 510
Короб ЛДСП, фасад ЛДСП

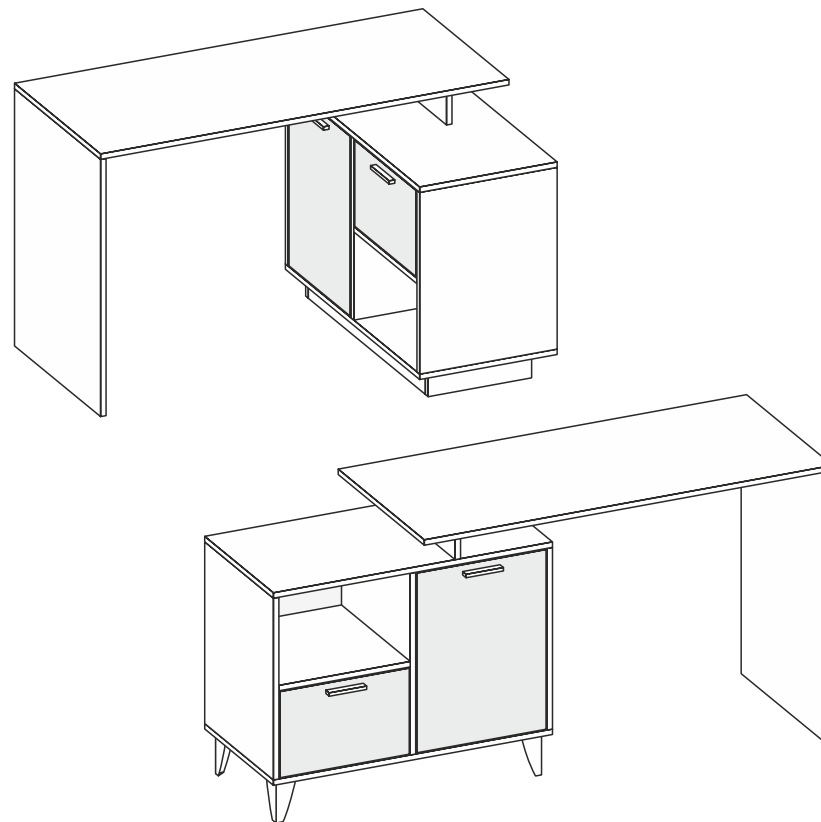

Мебельная фабрика ООО «ДИАЛ»

МС «ЭГО» Стол Ст-2

Изготовлено в соответствии с ГОСТ 16371-2014.
Гарантия 24 месяца. Срок службы 10 лет. Дата изготовления на упаковке изделия.

Россия, г. Пенза, ул. Антонова, 3
тел.: 8 (8412) 69-86-30, 69-86-31
dial_meb@mail.ru www.dialmebel.ru



Инструкция по сборке



Внимательно изучить эскиз и инструкцию по сборке.

Сборку производить в горизонтальном положении лицевой частью вниз.

Выбрать расположение стола: правое или левое, прямое или угловое (**В схеме описано прямое правое расположение**).

1. Сборка основания изделия:

- Если у Вас стол на ножках, то шурупами 4x20 прикрутить опоры к нижней крыше (4). Оптимальное расстояние крепления опоры 20 мм от каждого края крыши (4). Затем через центральное отверстие в опорах просверлить отверстия Ø8 в крыше (4) и стянуть их винтами М8х30 П/Ш и гайками М8 (рис.2).
- Если у Вас стол на подиуме, то гвоздями 2x20 прибить подпятники к стяжкам (15,16). Соединить стяжки (15,16) еврошурупами и прикрутить подиум к нижней крыше (4) (по центру: 50 мм от каждого края крыши до подиума) с помощью уголков 20x20 и шурупов 4x16 (рис.3).

2. Сборка короба изделия:

- 2.1 К левой и центральной боковине (2) прикрутить направляющие шурупами 3,5x16 (рис.1).
- 2.2 Гвоздями 2x20 прибить подпятники к боковине (1) (рис.1).
- 2.3 Используя эксцентрики, скрепить боковины (2) и крыши (4). Затем к боковинам (2) монтировать стяжки (5,6) с помощью эксцентриков D-20 (рис.1).
- 2.4 Замерить диагонали секции (они должны быть равны: +/- 2 мм). Прибить гвоздями 2x20 заднюю стенку, состоящую из ХДФ (12) и соединителей ДВП/ХДФ (рис.1).
- 2.5 Соединить боковину (1), стяжку (7) и поперечину (8) еврошурупами и эксцентриками. Затем скрепить их с крышей (3), используя шканты и эксцентрики (рис.1).
- 2.6 Установить изделие на постоянное место. Если Вы выбрали стандартное расположение верхней части изделия, то необходимо досверлить три отверстия Ø8 в верхней крыше (4) и соединить крышу (4) с поперечиной (8) еврошурупами. Если Вам не подходят стандартные габариты, можно установить стол, как Вам удобно, и с задней стороны изделия скрепить крышу (4) со стяжкой (7) и поперечиной (8) с помощью уголков 2x20 и шурупов 4x16 (рис.1). Оставшиеся технические отверстия в крышах (4) заглушить мебельными заглушками D-8.
- 2.7 Навесить створку (14) на короб стола, используя петли и шурупы 4x16 (рис.1).
- 2.8 В зависимости от расположения створки (14) (правое или левое), досверлить необходимые отверстия и прикрутить ручку шурупами 4x30. Оставшиеся технические отверстия в створке (14) заглушить мебельными заглушками D-5 (рис.1).

3. Сборка выдвижного ящика:

- 3.1 Соединить детали ящика (9,10) еврошурупами. Замерить диагонали получившегося ящика и прибить ХДФ (11) гвоздями 2x20 (рис.4).
- 3.2 Досверлить необходимые отверстия в створке ящика (13) и прикрутить ручку шурупами 4x30. Установить створку (13) на собранный ящик с помощью эксцентриков (рис.4).
- 3.3 Прикрутить ответные части направляющих по центру деталей ящика (9) шурупами 3,5x16.

После окончательной сборки изделия вставить выдвижной ящик в короб стола (рис.4).

!!! При использовании шурупов и гвоздей обратите внимание на то, чтобы они не оказались слишком длинными или короткими !!!

!!! Срок службы мебели зависит от качества сборки, поэтому рекомендуем доверить сборку профессионалам !!!

Используемая фурнитура

| Гвоздь 2x20 | Эксцентрик 16 мм | Эксцентрик D-20 | Еврошуруп 7x50 | Шуруп 3,5/4x16 | Шуруп 4x20/30 | Винт М8х30 П/Ш | Гайка М8 |
|-------------|---------------------|-----------------|----------------|--------------------------|---------------------|----------------|--------------------|
| | | | | | | | |
| Петля | Направляющие 350 мм | Шкант | Уголок 20x20 | Подпятник / Опора мебел. | Соединитель ДВП/ХДФ | Ручка | Заглушка мебельная |
| | | | | | | | |

Рис.1



Рис.2



Рис.3

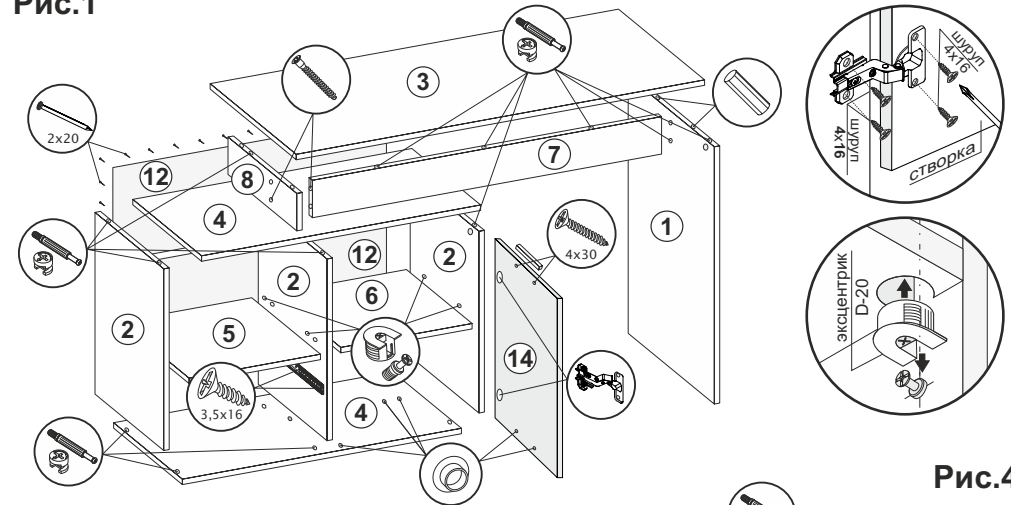

Рис.4

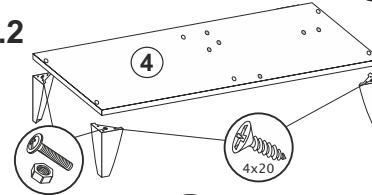

Стол Ст-2 на подиуме / на ножках

| № | Название | Кол-во | Размер, мм |
|----|---------------|--------|---------------|
| 1 | Боковина | 1 | 756/801 x 506 |
| 2 | Боковина | 3 | 534 x 404 |
| 3 | Крыша | 1 | 1200 x 506 |
| 4 | Крыша | 2 | 820 x 404 |
| 5 | Стяжка | 1 | 386 x 404 |
| 6 | Стяжка | 1 | 386 x 386 |
| 7 | Стяжка | 1 | 1026 x 110 |
| 8 | Поперечина | 1 | 404 x 110 |
| 9 | Деталь ящика | 2 | 350 x 200 |
| 10 | Деталь ящика | 2 | 328 x 200 |
| 11 | ХДФ | 1 | 357 x 347 |
| 12 | ХДФ | 2 | 815 x 281 |
| 13 | Створка ящика | 1 | 253 x 380 |
| 14 | Створка | 1 | 528 x 380 |

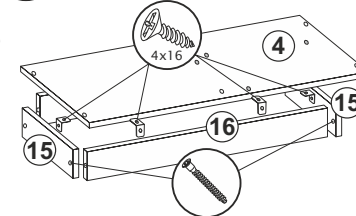
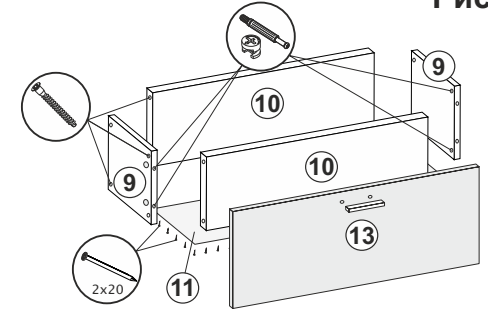
При наличии подиума:

| | | | |
|----|--------|---|----------|
| 15 | Стяжка | 2 | 304 x 80 |
| 16 | Стяжка | 2 | 668 x 80 |

