

Правила эксплуатации и ухода за мебелью.

Мебель необходимо хранить и эксплуатировать в сухих и теплых помещениях, имеющих отопление и вентиляцию, при температуре от +5⁰ до +40⁰С при относительной влажности воздуха 50-60%.

Удаление пыли с поверхности мебели следует производить сухой мягкой тканью (фланель, миткаль). Не допускается применение **СПИРТСОДЕРЖАЩИХ ЧИСТЯЩИХ СРЕДСТВ**, соды, порошков и других материалов, не предназначенных для ухода за мебелью.

Поверхность изделия следует предохранять от попадания на неё влаги (во избежание разбухания), различных растворителей, кислот, щелочей и механических повреждений.

Помните, что сохранность и долговечность изделия зависит не только от её конструкции и качества материалов, но и от правильной эксплуатации и ухода за ней.

Гарантии изготовителя

Приобретая изделия мебели, убедитесь в полной комплектности набора и отсутствии механических повреждений комплектующих, облицовки и стеклянных элементов мебели.

Претензии от покупателей принимаются магазинами, продавшими товар, в течение 24 месяцев со дня приобретения мебели, с обязательным приложением товарного чека, этикетки и паспорта изделия.

Предприятие не рассматривает претензии, поступающие непосредственно от потребителей, без обращения в торговую организацию.

Предприятие не отвечает по дефектам, появившимся из-за несоблюдения покупателем правил эксплуатации, сборки, транспортировки и ухода за мебелью.

Предприятие не несет ответственности по повреждениям, возникшим в результате транспортировки мебели в собранном виде.

В процессе производства изготовитель считает возможным производить конструктивные и технологические изменения, направленные на улучшение качества мебели и удовлетворение спроса населения.

Дата комплектовки фурнитуры _____

Комплектовщик фурнитуры _____

УВАЖАЕМЫЙ ПОКУПАТЕЛЬ!

Благодарим за покупку и надеемся, что Вы примите во внимание наши рекомендации, и тогда мебель будет служить для Вас длительное время

ИП Ботнарюк Лариса Владимировна

Юр.адрес:

308501, Белгородская обл.,

Белгородский р-н,

п. Дубовое, пер. Садовый, д.33

телефон-факс (4722) 402-430, 511-544

Коллекция Ультра Шкаф 3х. створчатый (540)

Белый/Белый гл.

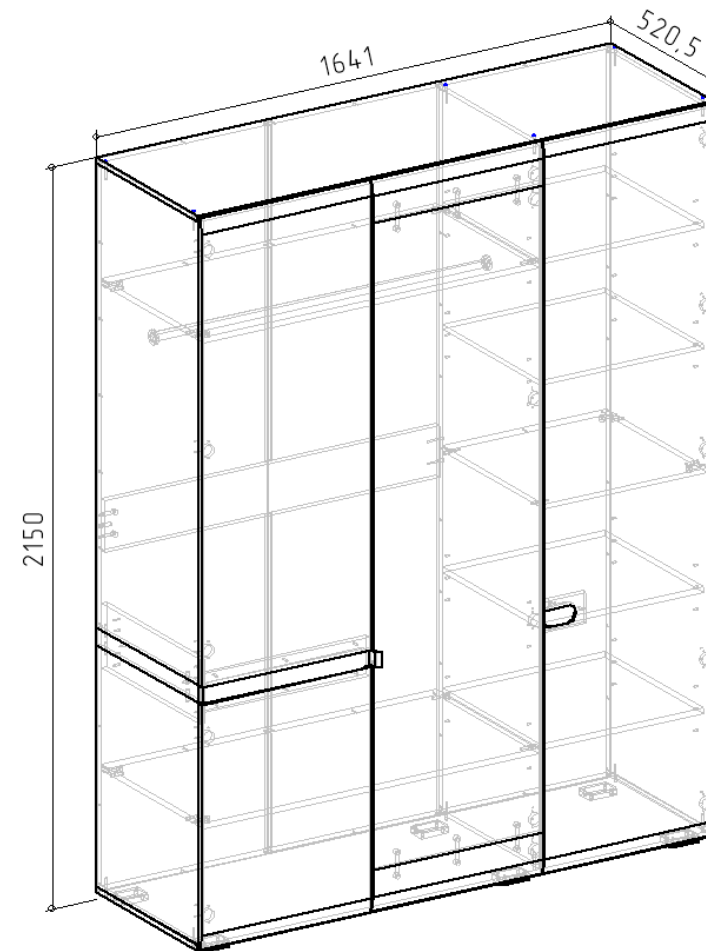

Паспорт

и инструкция по сборке и эксплуатации мебели

Общие технические указания по сборке

1. Освободить детали от упаковки.
2. Проверить наличие деталей и фурнитуры по комплектовочным ведомостям. При обнаружении дефектов или некомплектности к сборке не приступать. Обратитесь к продавцу.
3. Во избежание порчи деталей, сборку необходимо производить вдвоем в горизонтальном положении на ровном полу, покрытом тканью или бумагой.

Таблица 1 Комплектовочная ведомость на узлы и детали коллекции

1. Пакет ЛДСП Белый 16мм

| Позиция | Наименование | Длина | Ширина | Количество |
|---------|--------------|--------|--------|------------|
| 14 | Бок | 2098 | 520,5 | 1 |
| 18 | Бок | 1345,5 | 520,5 | 1 |
| 19 | Бок | 701,5 | 520,5 | 1 |

ЛДСП Винтаж Оксид 16 мм

| Позиция | Наименование | Длина | Ширина | Количество |
|---------|--------------|-------|--------|------------|
| 12 | Планка | 520,5 | 51 | 1 |

Плита ДВП 4,67 Винтаж Оксид 1700*2745

| Позиция | Наименование | Длина | Ширина | Количество |
|---------|---------------|-------|--------|------------|
| 21 | Задняя стенка | 2126 | 544 | 3 |

Соединительный профиль для ДВП***

| Позиция | Наименование | Длина | Количество |
|---------|-----------------------------------|-------|------------|
| 23 | Соединительный профиль для ДВП*** | 619 | 2 |
| 24 | Соединительный профиль для ДВП*** | 334 | 2 |

2. Пакет ЛДСП Белый 16мм

| Позиция | Наименование | Длина | Ширина | Количество |
|---------|--------------|-------|--------|------------|
| 16 | Дно | 1641 | 520,5 | 1 |
| 17 | Крыша | 1641 | 520,5 | 1 |

ЛДСП Винтаж Оксид 16 мм

| Позиция | Наименование | Длина | Ширина | Количество |
|---------|--------------|-------|--------|------------|
| 5 | Столбовая | 2098 | 520,5 | 1 |

3. Пакет ЛДСП Винтаж Оксид 16 мм

| Позиция | Наименование | Длина | Ширина | Количество |
|---------|------------------------|-------|--------|------------|
| 6 | Горизонт | 1070 | 520,5 | 2 |
| 7 | Горизонт | 522 | 520,5 | 1 |
| 8 | Полка | 521 | 503 | 4 |
| 9 | Распорка | 1070 | 150 | 1 |
| 10 | Фронтальная планка | 527 | 112 | 1 |
| 11 | Планка для сев. джаков | 503 | 186 | 1 |
| 13 | Фронтальная планка | 134 | 92 | 1 |

Штанга хром обвальная

| Позиция | Наименование | Длина | Количество |
|---------|--------------|-------|------------|
| 22 | Труба (ОВАМ) | 1064 | 1 |

4. Пакет ЛДСП Белый 16мм

| Позиция | Наименование | Длина | Ширина | Количество |
|---------|-------------------|-------|--------|------------|
| 15 | Дверь пр. ЗЕРКАЛО | 1876 | 543 | 1 |

5. Пакет МДФ

| Позиция | Наименование | Длина | Ширина | Кол |
|---------|---|-------|--------|-----|
| 1 | Дверь пр. МДФ (забол св/си+вырез под ручку) | 2126 | 543 | 1 |
| 2 | Дверь лев. МДФ (забол+ручка снизу) | 1360 | 543 | 1 |
| 3 | Дверь лев. МДФ (забол+ручка сверху) | 716 | 543 | 1 |
| 4 | Фасад МДФ (забол) | 125 | 543 | 1 |
| 20 | Фасад МДФ (забол) | 125 | 543 | 1 |

5. Далее навешиваем фасады на корпус шкафа при помощи саморезов 3,5*16. После чего необходимо произвести регулировку фасадов.

- Устанавливаем съемные полки

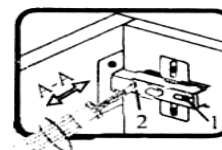
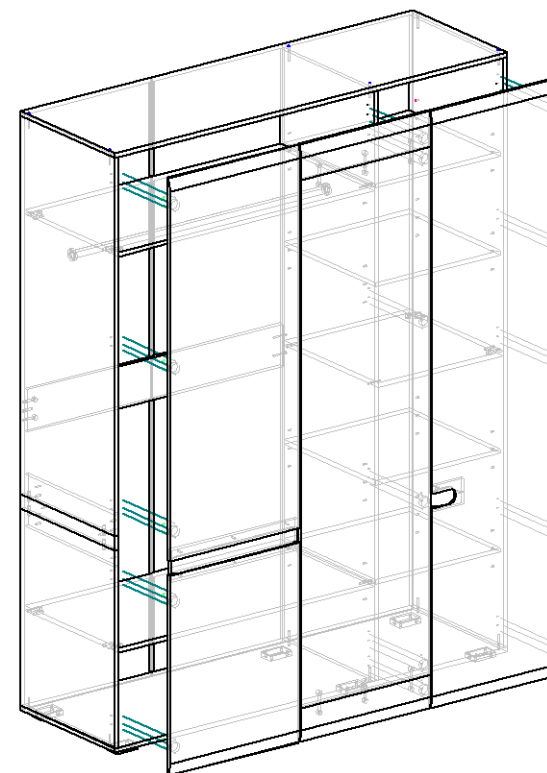

Если фасад наклонен вправо или влево относительно вертикали корпуса, нужно выправить наклон фасада в направлении А-А винтом 2.

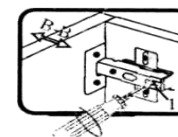

Если нижняя или верхняя часть фасада отстает от корпуса, нужно ослабить винт 1 и сдвинуть фасад в направлении В-В, а затем затянуть винт 1.

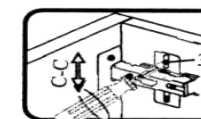

Если необходимо отрегулировать фасад по высоте, нужно ослабить винт 3, отрегулировать фасад в направлении С-С, а затем затянуть винт 3.

5. Сборка фасадов:

- Фасад со стеклом (15) стянуть с мдф планками (20, 4) при помощи двойной эксцентриковой стяжки.
- Фасады МДФ (2,3) соединить через планку (10) саморезом 4*30.
- К фасаду (1) саморезом 4*30 установить планку (13)
- На фасады прикрутить дверные петли при помощи саморезов 3,5*16.



Таблица 2 Комплектовочная ведомость на фурнитуры

| № | Наименование | Ед. изм | Кол-во |
|-----|---|---------|--------|
| 1. | Гвозди стр. 1,2*20 | шт | 160 |
| 2. | Демпфер самоклеяка | шт | 6 |
| 3. | Евровинт 6,3*50 цинк | шт | 20 |
| 4. | Заглушка к евровинту | шт | 20 |
| 5. | Заглушка под эксцентрик | шт | 20 |
| 6. | Стяжка эксцентрик | шт | 20 |
| 7. | Ключ под евровинт | шт | 1 |
| 8. | Петля накладная с доводчиком | шт | 10 |
| 9. | Петля полунакладная с доводчиком | шт | 6 |
| 10. | Опора (ножка прямоугольная) Н=023 D=020 | шт | 6 |
| 11. | Полкодержатель Г-образный малый, никель | шт | 16 |
| 12. | Заглушка CF01 5мм (для ДСП) | шт. | 32 |
| 13. | Саморез 3,5*16 | шт. | 98 |
| 14. | Саморез 4*30 | | 19 |
| 15. | Шкант 30*8 | шт. | 11 |
| 16. | Штангодержатель для овальной штанги | шт. | 2 |
| 17. | Двойной болт для эксцентриковой стяжки (7/2X34) образец | шт. | 6 |
| 18. | Ручка-кнопка 32мм ХРОМ PLYMOUTH | | 1 |
| 19. | Паспорт изделия | шт | 1 |

Внешний вид фурнитуры на картинке может отличаться от внешнего вида фурнитуры, идущей в комплекте

Инструкция по сборке.

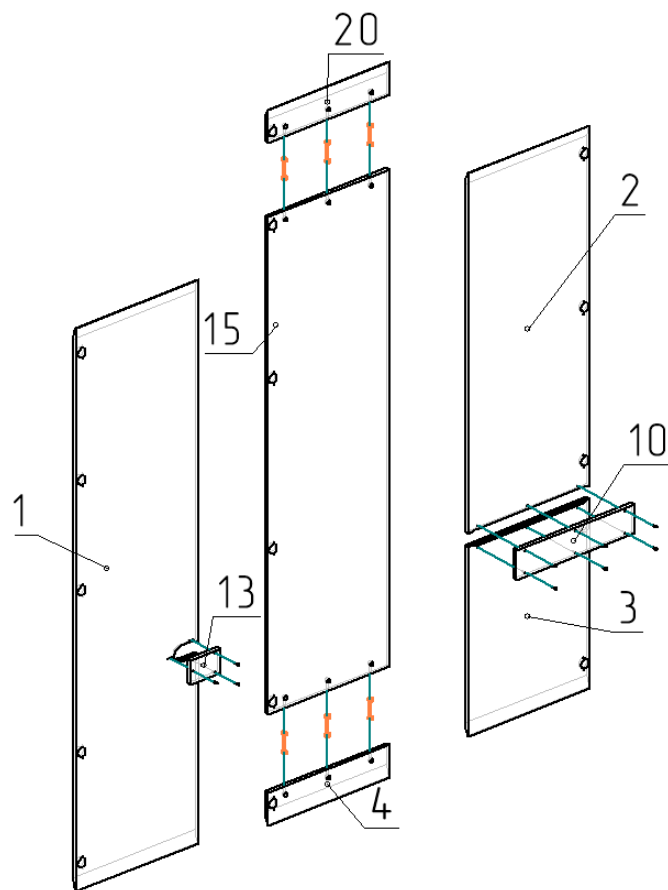
1. Собираем боковину шкафа:

Детали (18,19,12) соединить между собой через шкант, после чего планкой (11) стянуть между собой детали (18,19,12)

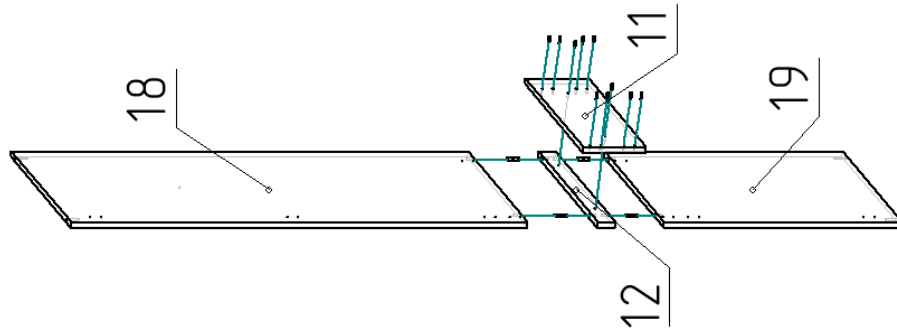

2. Сборка шкафа:

Скрепить горизонт (6) и распорную планку (9) с собранным боком при помощи эксцентриковой стяжки со шкантом и к стоевой (5) на евроинт 6,3*50. Далее к стоевой (5) установить горизонт (7) на евроинт 6,5*50. Заканчиваем этот этап установкой боковины (14) к горизонту (7) при помощи эксцентриковой стяжки со шкантом.

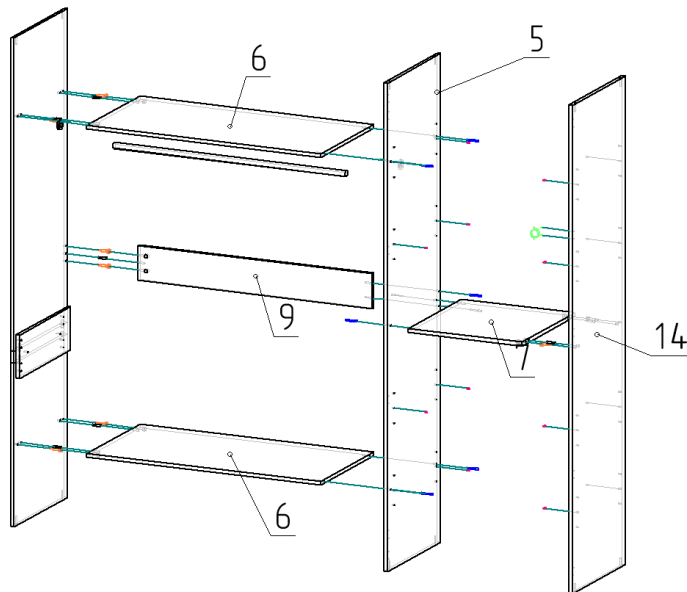

3. На дно установить (16) опоры с помощью саморезов 3,5*16. После чего к собранному каркасу шкафа установить крышу (17) и дно (16), элементы скрутить евроинтом 6,3*50.

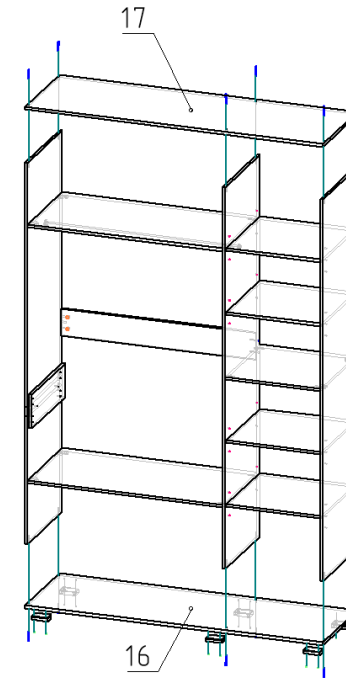

4. Проверяем диагональ и прибиваем задние стенки ДВП (21) гвоздями 1,2*20., предварительно вставив в них соединительный профиль для ДВП (24,23,).

