

### Правила эксплуатации и ухода за мебелью.

Сохранность эксплуатационных и эстетических качеств мебели зависит от соблюдения условий ее хранения, правил эксплуатации и ухода.

1. Мебель рекомендуется эксплуатировать в помещении с температурой +10°C и относительной влажностью воздуха 65±15%. Сырость и близкое расположение источников тепла вызывает ускорение старения защитно-декоративного покрытия, а также деформации мебельных щитов.
2. Следует оберегать мебель от механических повреждений, попадания на ее поверхность воды, растворителей, щелочей, кислот. При случайном попадании жидкостей немедленно вытереть облитое место мягкой тканью. Пыль с поверхности изделия удалять сухой фланелевой тканью.
3. Во избежание перекосов, двери изделия постоянно держать закрытыми. Затрудненное заправление или неплотное прилегание вследствие неровностей пола устраняют путем подкладывания мелких прокладок под корпус изделия с правой или левой стороны.

### Гарантии изготовителя.

1. Приобретая изделия мебели, убедитесь в полной комплектности изделия и отсутствии механических повреждений.
2. За механические повреждения, возникшие при транспортировке, хранении и эксплуатации, предприятие-изготовитель ответственности не несет.
3. Предприятие-изготовитель гарантирует покупателю сохранность всех качественных показателей, обусловленных ГОСТом, в течение 24 месяцев со дня продажи при соблюдении покупателем правил эксплуатации изделий мебели.
4. В случае обнаружения производственных дефектов или недочеты комплектующих элементов следует обратиться в магазин, где была приобретена мебель, с обязательным приложением товарного чека или на предприятие-изготовитель.
5. По дефектам, появившимся из-за несоблюдения покупателем правил эксплуатации и ухода за мебелью, претензии не принимаются.

### Рекомендации по сборке.

Перед началом сборки необходимо ознакомиться с инструкцией и убедиться в правильности полученных вами комплектующих деталей и наличии крепежной фурнитуры. Для сборки и установки изделия необходимо иметь отвертку с плоским и крестовым шлицем, молоток и при необходимости твердые прокладки. Во избежание повреждений деталей, сборку рекомендуется производить на упаковочной таре. Начинать сборку следует с установки крепежной и лицевой фурнитуры по отверстиям, сделанным на деталях. Затем установить все стяжки или, прилагаемую согласно приложению, фурнитуру на вертикальные стенки. После чего следует приступить к сборке каркаса изделия. Закончив сборку каркаса, проверить его прямоугольность по диагоналям, при их равенстве закрепить задние стенки.

**При правильной эксплуатации и уходе средний срок службы 5 лет.**

Адрес изготовителя: Россия, 440015, г. Пенза, ул. Совхоз "Победы", дом 12;

тел.: (841-2) 223-225, 223-226.

Упаковщик \_\_\_\_\_

Дата выпуска « \_\_\_\_ » \_\_\_\_\_ 20\_\_ г.

Подпись ОТК

Дата продажи « \_\_\_\_ » \_\_\_\_\_ 20\_\_ г.

Подпись

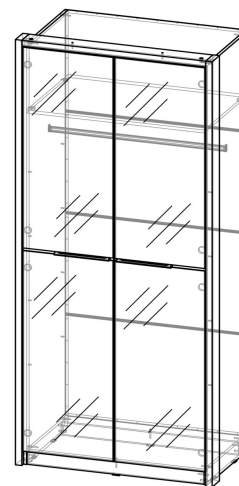

## Луна ШК-1218

Габаритные размеры (ВхШхГ), мм: 2330 x 980 x 600



ИП Гордеева Т.И.

Луна ШК-1218

Шкаф

Адрес производства: 440015, Россия, г. Пенза, ул. Совхоз "Победы", дом 12, (841-2) 223-225, 223-226

Юридический адрес: 440015, Россия, г. Пенза, ул. Северная, 26-15

Срок службы: 5 лет

Срок гарантии: 12 мес.

Упаковщик: \_\_\_\_\_

Дата выпуска: 10/31/2023

Дата продажи: \_\_\_\_\_

Соответствует требованиям

ЕАЭС N RU Д-РУ.АЖ22.В.08916/18

ГОСТ 16371-2014

Подпись: \_\_\_\_\_

Паспорт изделия

Шаг 1.

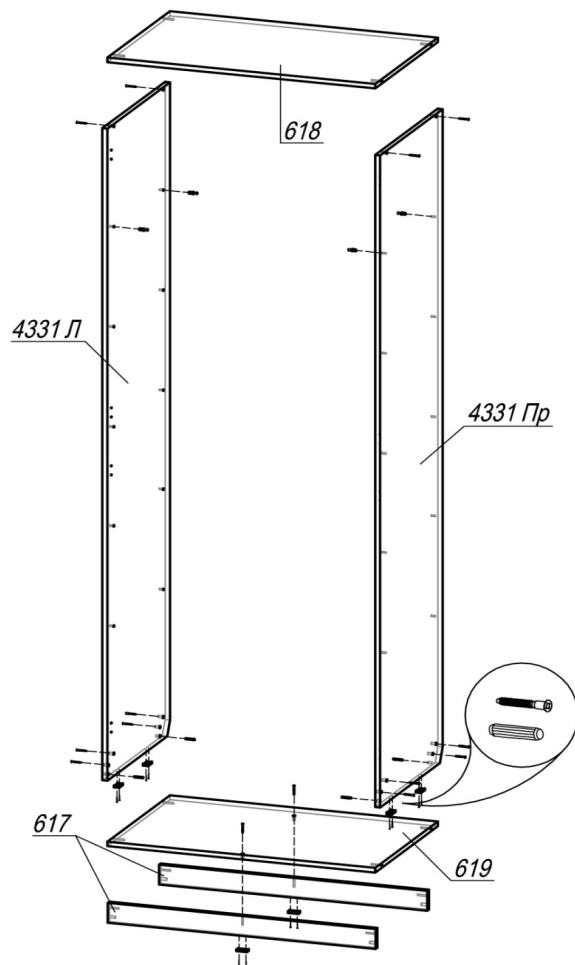

ШАГ 1. Подготовить бока и вязки к сборке: прибить гвоздями 2x20 подпятники к бокам 4331Л, 4331Пр и цокольным вязкам 617; в бока 4331Л и 4331Пр в отверстия  $\varnothing 5$ мм установить дюбель-полкодержатель (по 2 шт в бок) для крепления полки 620, в глухие отверстия  $\varnothing 8$ мм поставить по 2 шканта. Собрать вязки 617 и 619, используя евровинты. Соединить подготовленные бока 4331Л и 4331Пр с вязками 617, 618 и 619 посредством евровинтов.

**Внимание покупателя!**

1. Упрощенное изображение фурнитуры дано к каждому изделию.
2. Для фурнитуры в деталях сделаны отверстия.
3. Возможна замена фурнитуры и комплектующих на предприятии.
4. Ввиду непрерывного совершенствования изделия, возможны незначительные изменения в конструкции.
5. По истечении 6-ти месяцев проверять и подтягивать всю крепежную фурнитуру.

Место 4331					
4331Л	Бок	1	2296	568	
4331Пр	Бок	1	2296	568	
Место 4795					
4795	ЛДВП	4	912	554	
Место 618					
618	Вязка	1	884	568	
619	Вязка	1	884	568	
620	Вязка	1	884	568	
617	Цоколь	2	884	70	
	Брус соединительный	3	912 мм		
	Штанга овальная	1	876 мм		
Место 4302_2 зф					
в сборе	4302	Створка ДСП	2	2218	454
		Зеркало фацет	4	1100	450
Место 4793					
	4793	Планка-крышка 32 мм	1	916	100
	4834	Планка-бок 32 мм	2	2329	100
Фурнитура					

### Фурнитура

Эскиз	Наименование материала	Ед. изм.	Кол-во
	Гвоздь 2x20	шт	70
	Евровинт 6x50	шт	14
	Евроключ	шт	1
	Шкант 8x30	шт	6
	Шток быстрого монтажа 34 мм	шт	2
	Эксцентрик Minifix	шт	2
	Заглушка Ф5	шт	16
	Заглушка Ф8	шт	4
	Заглушка под евровинт	шт	14
	Заглушка самоклеющаяся	шт	2
	Стяжка-полкодержатель+дюбель 12,5 мм	шт	4
	Амортизатор силиконовый (для смягчения удара при закрытии створок)	шт	4
	Винт М4х25	шт	4
	Штангодержатель овальный	шт	2
	Саморез 3,5x45 (для крепления петель и планок 32 мм к бокам шкафа)	шт	18
	Шуруп 4x16 (для крепления петель к створкам и штангодержателей)	шт	20
	Подпятник	шт	6
	Ручка-скоба Валмакс FS-079 256 сатин	шт	2
	Петля для накладной двери	шт	8

6

### Шаг 2.

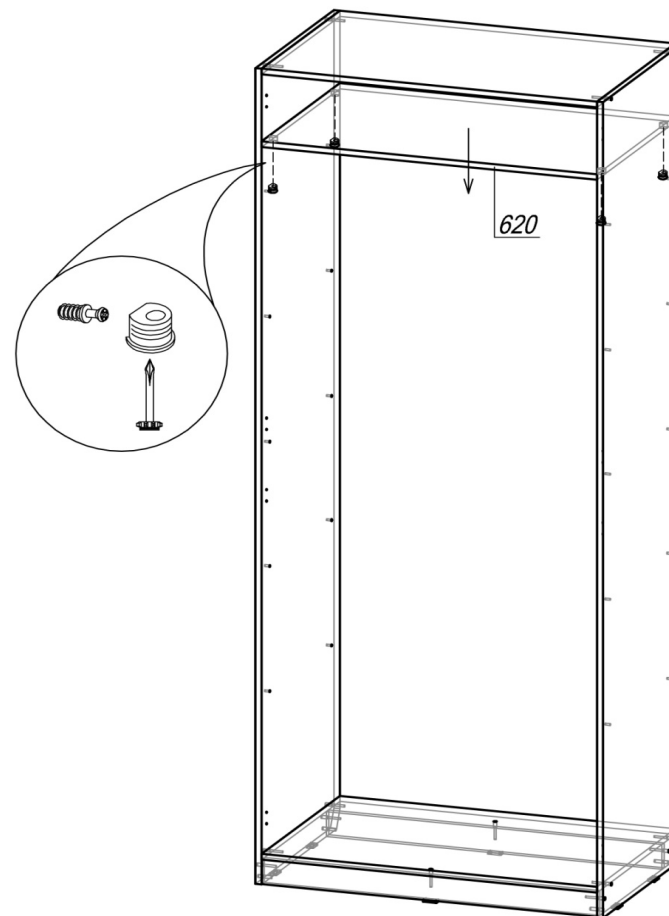

ШАГ 2. В полку 620 установить стяжку-полкодержатель (4 шт в деталь), вставить полку в шкаф и закрепить дюбели, затянув стяжки.

3

### Шаг 3.

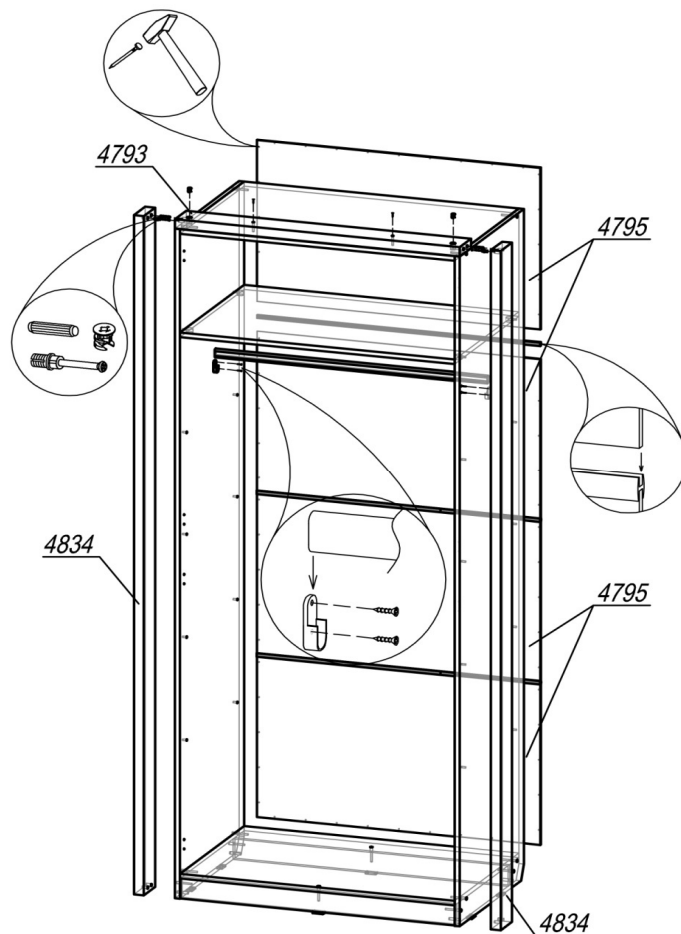

ШАГ 3. Сборка производится лицевой стороной вниз. Проверив рулеткой или рейкой равенство диагоналей, прибить гвоздями 2х20 заднюю стенку ЛДВП 4795 (1 деталь). Установить соединительный брус, следом задвинуть 2-ую деталь ЛДВП 4795 и прибить гвоздями. Аналогично поступить с 3-ей и 4-ой деталями ЛДВП 4795. Поднять шкаф и установить его на место. Шурупами 4х16 привернуть штангодержатели, поставить штангу. В планки 4834 вставить шток быстрого монтажа и шкант (по 1 шт). Соединить планки 4834 с верхней планкой 4793, установить эксцентрик Minifix (2 шт) и закрепить шток эксцентрика. Поставить конструкцию на шкаф. Саморезами 3,5х45 привернуть планку 4793 к вязке 618.

4

### Шаг 4.

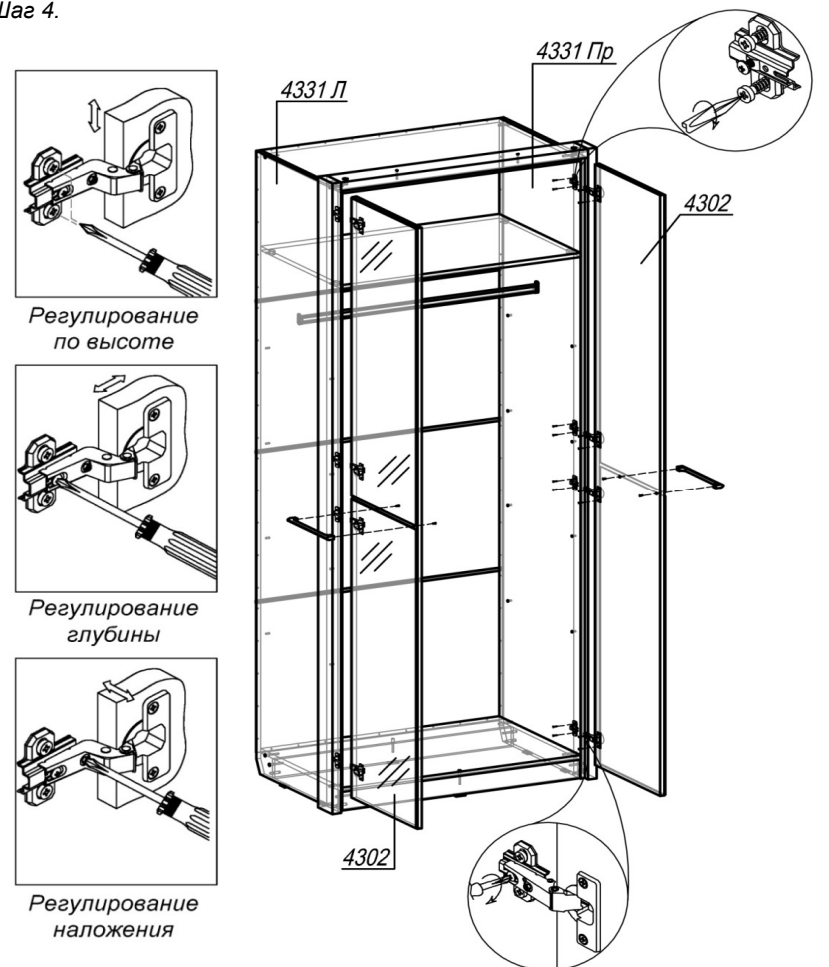

ШАГ 4. Разобрать петлю на две части (петля и ответная планка петли). Вторую часть петли (ответная планка) прикрепить саморезами 3,5х45 к бокам 4331Л и 4331Пр, одновременно закрепив планки 4834. Подготовить створки 4302, закрепив первую часть петли шурупами 4х16. Навесить створки на петли. Привернуть ручки винтами 4х25 к створкам. Закрывать евровинты и открытые отверстия соответствующими заглушками. При необходимости отрегулировать петли.

5