

Правила эксплуатации и ухода за мебелью.

Сохранность эксплуатационных и эстетических качеств мебели зависит от соблюдения условий ее хранения, правил эксплуатации и ухода.

1. Мебель рекомендуется эксплуатировать в помещении с температурой +10°C и относительной влажностью воздуха 65±15%. Сырость и близкое расположение источников тепла вызывает ускорение старения защитно-декоративного покрытия, а также деформации мебельных щитов.
2. Следует оберегать мебель от механических повреждений, попадания на ее поверхность воды, растворителей, щелочей, кислот. При случайном попадании жидкостей немедленно вытереть облитое место мягкой тканью. Пыль с поверхности изделия удалять сухой фланелевой тканью.
3. Во избежание перекосов, двери изделия постоянно держать закрытыми. Затрудненное записание или неплотное прилегание вследствие неровностей пола устраняют путем подкладывания мелких прокладок под корпус изделия с правой или левой стороны.

Гарантии изготовителя.

1. Приобретая изделия мебели, убедитесь в полной комплектности изделия и отсутствии механических повреждений.
2. За механические повреждения, возникшие при транспортировке, хранении и эксплуатации, предприятие-изготовитель ответственности не несет.
3. Предприятие-изготовитель гарантирует покупателю сохранность всех качественных показателей, обусловленных ГОСТом, в течение 24 месяцев со дня продажи при соблюдении покупателем правил эксплуатации изделий мебели.
4. В случае обнаружения производственных дефектов или недостачи комплектующих элементов следует обратиться в магазин, где была приобретена мебель, с обязательным приложением товарного чека или на предприятие-изготовитель.
5. По дефектам, появившимся из-за несоблюдения покупателем правил эксплуатации и ухода за мебелью, претензии не принимаются.

Рекомендации по сборке.

Перед началом сборки необходимо ознакомиться с инструкцией и убедиться в правильности полученных вами комплектующих деталей и наличии крепежной фурнитуры. Для сборки и установки изделия необходимо иметь отвертку с плоским и крестовым шлицем, молоток и при необходимости твердые прокладки. Во избежание повреждений деталей, сборку рекомендуется производить на упаковочной таре. Начинать сборку следует с установки крепежной и лицевой фурнитуры по отверстиям, сделанным на деталях. Затем установить все стяжки или, прилагаемую согласно приложению, фурнитуру на вертикальные стенки. После чего следует приступить к сборке каркаса изделия. Закончив сборку каркаса, проверить его прямоугольность по диагоналям, при их равенстве закрепить задние стенки.

При правильной эксплуатации и уходе средний срок службы 5 лет.

Адрес изготовителя: Россия, 440015, г. Пенза, ул. Союз "Победы", дом 12;
тел.: (841-2) 223-225, 223-226.

Упаковщик _____

Дата выпуска « ____ » _____ 20__ г.

Подпись ОТК

Дата продажи « ____ » _____ 20__ г.

Подпись

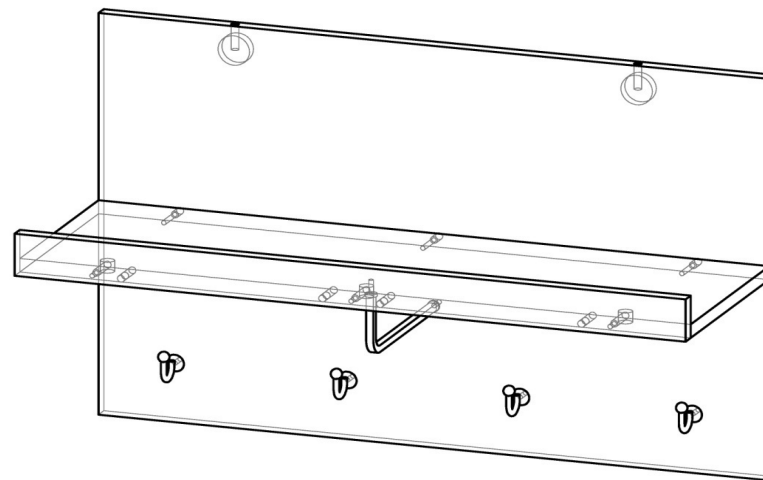

B-1501

Габаритные размеры (ВхШхГ), мм: 476 x 746 x 272

ИП Гордеева Т.И.

ПАННА-КОТТА B-1501

Вешалка

Адрес производства: 440015, Россия, г. Пенза, ул. Союз "Победы", дом 12, (841-2) 223-225, 223-226

Юридический адрес: 440015, Россия, г. Пенза, ул. Северная, 26-15

Срок службы: 5 лет

Срок гарантии: 12 мес.

Дата выпуска: 10/31/2023



Соответствует требованиям

ЕАЭС N RU Д-РУ.АЖ22.В.08916/18

ГОСТ 16371-2014

Паспорт изделия

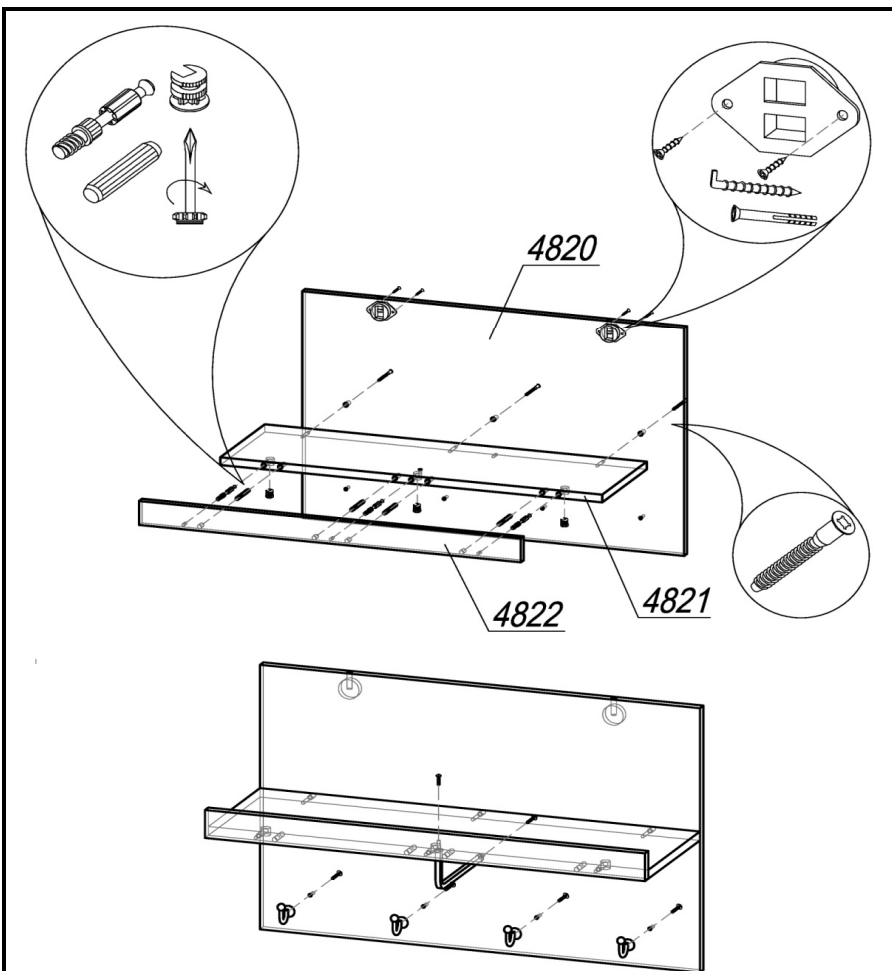

Установить в щит 4820 2 врезных навеса с помощью шурупов 4x16. Соединить вязку 4821 с щитом 4820 с помощью 3 евровинтов. Установить в планку 4822 3 штока эксцентрика (в глухие отверстия $\varnothing 5$ мм) и 4 шканта (в глухие отверстия $\varnothing 8$ мм). Соединив планку 4822 с вязкой 4821, установить эксцентрик Minifix (3 шт) и закрепить шток эксцентрика. Установить угловую штангу с помощью винтов 4x20. Привернуть крючки, используя винты 4x20 с шайбами. Навесить конструкцию на крючки, вмонтированные в стену.

Внимание покупателя!

1. Упрощенное изображение фурнитуры дано к каждому изделию.
2. Для фурнитуры в деталях сделаны отверстия.
3. Возможна замена фурнитуры и комплектующих на предприятии.
4. Ввиду непрерывного совершенствования изделия, возможны незначительные изменения в конструкции.
5. По истечении 6-ти месяцев проверять и подтягивать всю крепежную фурнитуру.

Место 4820					
4820	Щит	1	746	476	L1L1W1W1
4821	Вязка	1	746	240	W1W1
4822	Планка	1	746	50	L2L2W1W1
Фурнитура					

Фурнитура			
Эскиз	Наименование материала	Ед. изм.	Кол-во
	Врезной навес с крюком	шт	2
	Евровинт 6x50	шт	3
	Еврокрючок	шт	1
	Шкант 8x30	шт	4
	Шток эксцентрика 45 мм	шт	3
	Эксцентрик Minifix	шт	3
	Заглушка под евровинт	шт	3
	Заглушка под эксцентрик	шт	3
	Крючок KR 0150 SC хром матовый + винт 4x20	шт	4
	Шайба M6	шт	4
	Шуруп 4x16	шт	4
	Штанга угловая Валмакс FD-014 000 хром матовый + винт 4x20	шт	1
			2

ИП Гордеева Т.И.

ПАННА-КОТТА В-1501

Вешалка

Адрес производства: 440015, Россия, г. Пенза, ул. Союз "Победы", дом 12, (841-2) 223-225, 223-226

Юридический адрес: 440015, Россия, г. Пенза, ул. Северная, 26-15

Срок службы: 5 лет

Срок гарантии: 12 мес.

Дата выпуска: 10/31/2023



Соответствует требованиям

ЕАЭС N RU Д-РУ.АЖ22.В.08916/18

ГОСТ 16371-2014