

Мебель необходимо хранить и эксплуатировать в сухих и теплых помещениях, имеющих отопление и вентиляцию, при температуре от +5⁰ до +40⁰С при относительной влажности воздуха 50-60%.

Удаление пыли с поверхности мебели следует производить сухой мягкой тканью (фланель, миткаль). Не допускается применение соды, порошков и других материалов, не предназначенных для ухода за мебелью.

Поверхность изделия следует предохранять от попадания на неё влаги (во избежание разбухания), различных растворителей, кислот, щелочей и механических повреждений.

Помните, что сохранность и долговечность изделия зависит не только от её конструкции и качества материалов, но и от правильной эксплуатации и ухода за ней.

Гарантии изготовителя

Приобретая изделия мебели, убедитесь в полной комплектности набора и отсутствии механических повреждений комплектующих, облицовки и стеклянных элементов мебели.

Претензии от покупателей принимаются магазинами, продавшими товар, в течение 24 месяцев со дня приобретения мебели, с обязательным приложением товарного чека, этикетки и паспорта изделия.

Предприятие не рассматривает претензии, поступающие непосредственно от потребителей, без обращения в торговую организацию.

Предприятие не отвечает по дефектам, появившимся из-за несоблюдения покупателем правил эксплуатации, сборки, транспортировки и ухода за мебелью.

Предприятие не несет ответственности по повреждениям, возникшим в результате транспортировки мебели в собранном виде.

В процессе производства изготовитель считает возможным производить конструктивные и технологические изменения, направленные на улучшение качества мебели и удовлетворение спроса населения.

Дата комплектовки фурнитуры _____

Комплектовщик фурнитуры _____

УВАЖАЕМЫЙ ПОКУПАТЕЛЬ!

Благодарим за покупку и надеемся, что Вы примите во внимание наши рекомендации, и тогда мебель будет служить для Вас длительное время

Спальня «Светлана»

Шкаф 3-х створчатый комбинированный с зеркалом

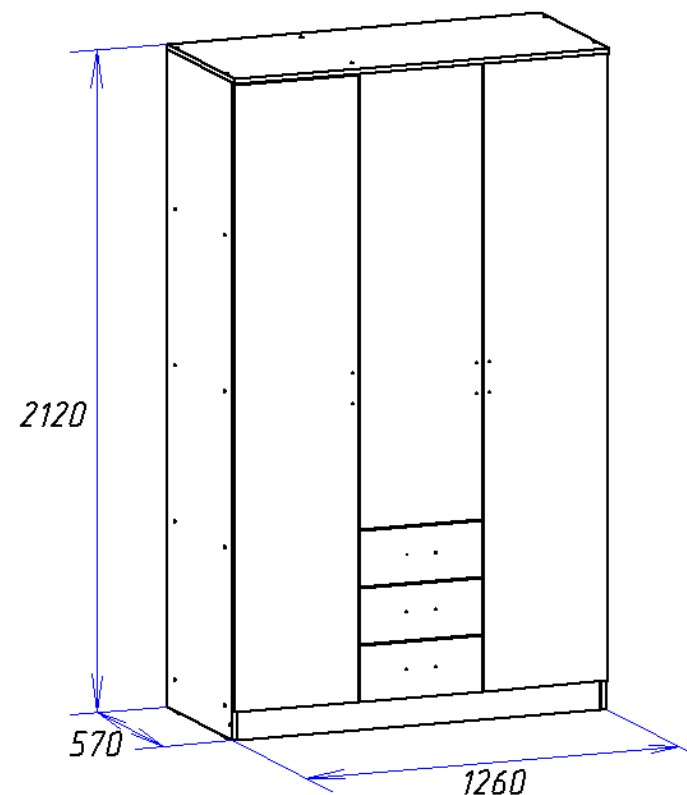

Паспорт

и инструкция по сборке и эксплуатации мебели

Общие технические указания по сборке

1. Освободить детали от упаковки.
2. Проверить наличие деталей и фурнитуры по комплектовочным ведомостям. **При обнаружении дефектов или некомплектности к сборке не приступать. Обратитесь к продавцу.**
3. Во избежание порчи деталей, сборку необходимо производить вдвоем в горизонтальном положении на ровном полу, покрытом тканью или бумагой.

Таблица 1 Детали ящиков

Наименование детали	Размеры, мм	Кол-во	№ по схеме	№ пакета
Боковина ящика	500*121	6	Я1, Я2	1
Панель ящика	338*121	3	Я3	1
Дно ящика (ДВП)	506*370	3	Я5	2
Фасад ящика	179*416	3	Я4	3

Таблица 2 Комплектовочная ведомость на узлы и детали Спальня «Светлана»
Шкаф 3-х створчатый комбинированный с зеркалом.

Наименование детали	Размеры, мм	Кол-во	№ по схеме	№ пакета
Крыша	1260*570	1	12	1
Горизонт	808*545	1	8	1
Горизонт	404*550	3	6	1
Дно	1228*550	1	4	1
Цоколь	1228*92	1	10	1
Цоколь	526*92	1	11	1
Планка	808*64	1	9	1
Горизонт	550*396	1	3	1
Столбовая	550*541	1	2	1
Скалка деревянная	808	1	---	1
Бок	2100*550	1	5	2
Бок	2100*550	1	7	2
Столбовая	1992*550	1	1	2
ДВП венге	2020*426	1	13	2
ДВП венге	2020*415	2	14	2
Профиль соединительный для ДВП	1450	1	---	2
Фасад	2004*416	2	15	3
Фасад с зеркалом	1455*416	1	16	3

7. При помощи накладных петель и саморезов 3,5*16 навешиваем фасады по наколам согласно схеме. На фасады устанавливаем ручки при помощи винтов (винты в комплекте с ручками). Устанавливаем собранные ящики. По наколам прикручиваем скалкодержатели и устанавливаем на них деревянную скалку

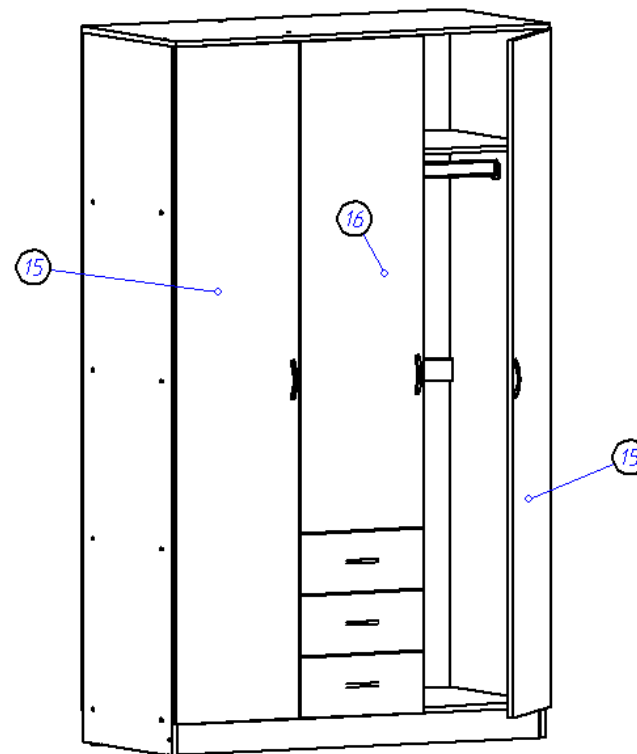

Производим регулировку фасадов согласно схемам, приведенным ниже.

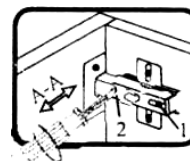

Если фасад наклонен вправо или влево относительно вертикали корпуса, нужно выправить наклон фасада в направлении А-А винтом 2.

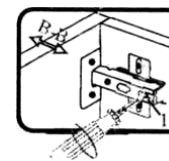

Если нижняя или верхняя часть фасада отстает от корпуса, нужно ослабить винт 1 и сдвинуть фасад в направлении В-В, а затем затянуть винт 1.

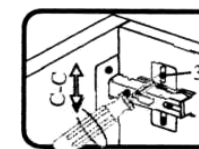

Если необходимо отрегулировать фасад по высоте, нужно ослабить винт 3, отрегулировать фасад в направлении С-С, а затем затянуть винт 3.

5. Переворачиваем корпус шкафа лицевой стороной вниз, уравниваем диагонали и гвоздями 1,2*20 прибиваем задние стенки ДВП (13,14). Прибиваем подпятники.

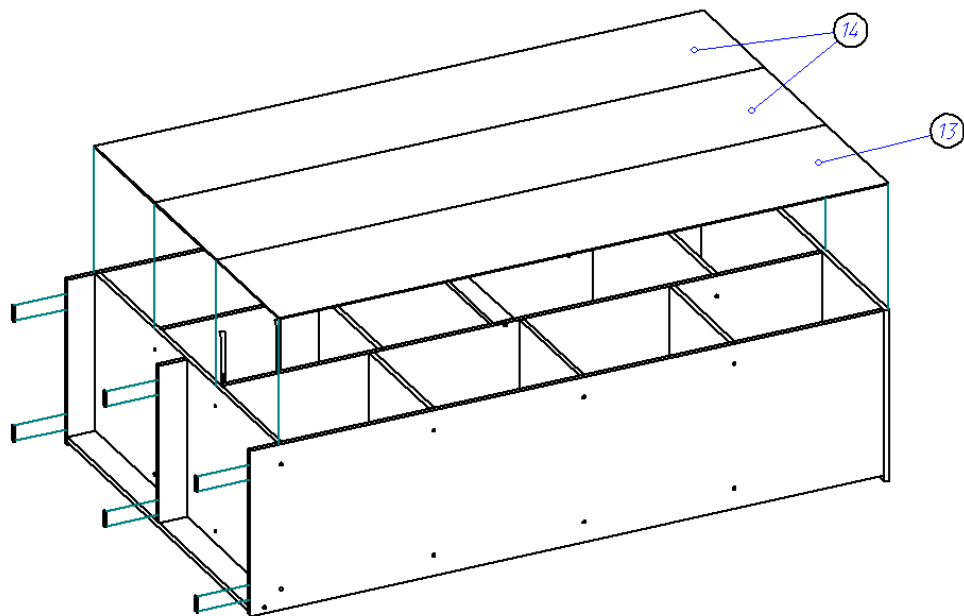

6. Соберем ящики. Евровинтами скрепляем бока ящика (Я.1, Я.2) и панель ящика (Я.3), прибиваем дно ящика ДВП (Я.5) (свес ДВП с незакромлённой стороны 6 мм). С помощью эксцентриковой стяжки крепим фасад (Я.4) к коробу ящика (ДВП попадает в паз фасада). Прикручиваем с помощью саморезов 3,5*16 направляющие на ящики.

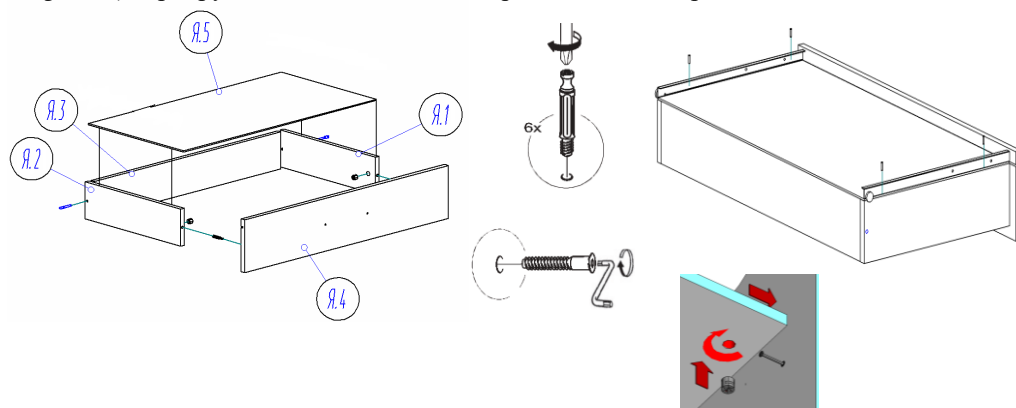

К фасадам ящиков, прикручиваем ручки (саморезы идут в комплекте с ручками).

Таблица 3 Комплектующая ведомость на фурнитуру

№	Номенклатура	Количество	
	Гвозди стр. 1,2*20	205	шт
	Евровинт 6,3*50 цинк	46	шт
	Заглушка к евровинту	46	шт
	Заглушка под эксцентрик	6	шт
	Зажим для стекла (кляймер) белый	10	шт
	Ключ под евровинт	1	шт
	Направляющие для ящиков 500мм	3	компл.
	Петля накладная	11	шт
	Подпятник в ассортименте	6	шт
	Ручка-скоба 96-148 мм С-17 металлик-венге (Для цвета Дуб молочный/Венге)	6	шт
	Ручка 96 мебельная (С-2) Золото (Для цвета Миланский орех и Орех Экко)	6	шт
	Ручка-скоба 96-148 мм С-17 металлик-металлик (Для цвета Ясень Шимо)	6	шт
	Саморез (4*16) 3,5*16	78	шт
	Саморез 3,0*20	10	шт
	Скалкодержатель пластик (бежевый)	2	шт
	Стяжка эксцентрик	6	шт
	Шайба под ручку	12	шт
	Паспорт изделия	1	шт

Внешний вид фурнитуры на картинке может отличаться от внешнего вида фурнитуры, идущей в комплекте

Внимание! Для надёжного крепления зеркала, используйте зажимы для стекла (кляймеры), входящие в комплект поставки фурнитуры!

Инструкция по сборке.

1. Саморезами 3,5*16 прикручиваем направляющие по наколам на стоевых (1,2), как показано на рисунке.

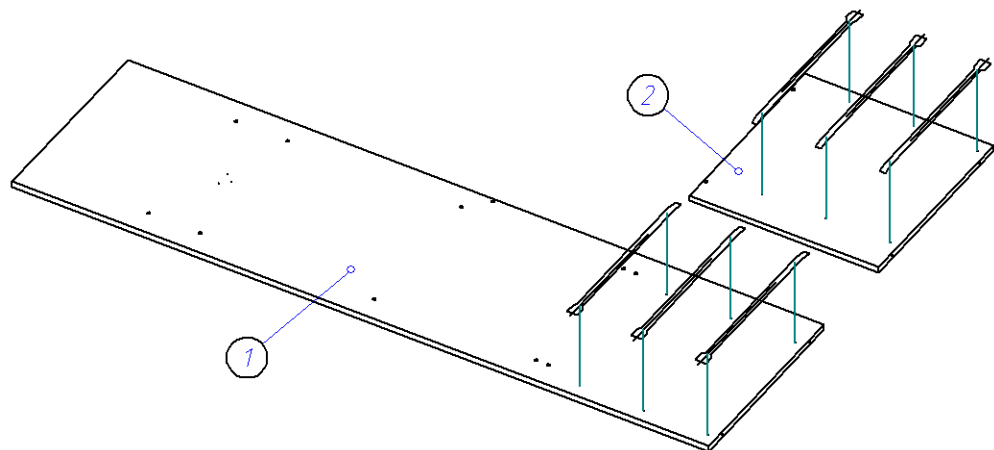

2. При помощи евровинтов 6,3*50 соединяем стоевые (1,2) с горизонтом (3), после чего к стоевым крепим дно (4).

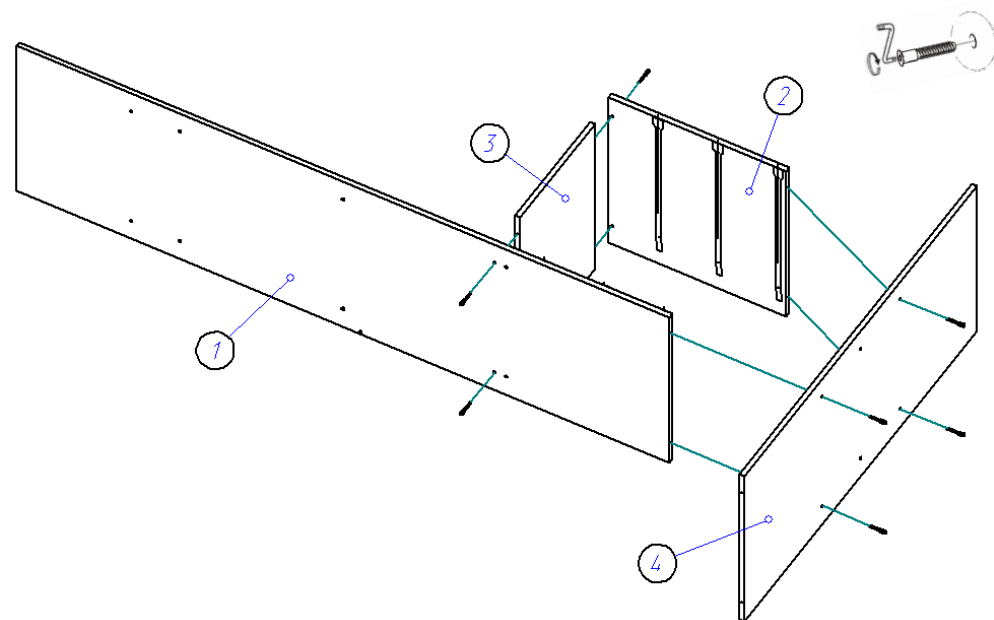

3. Евровинтами 6,3*50 к стоевой (1) крепим горизонты (6), после чего к горизонт (6) и дну (4) крепим бок (5). Далее к стоевой (1) крепим горизонт (8) и планку (9). После этого к горизонту (8), планке (9) и дну (4) крепим бок (7). К бокам (5,7) крепим цоколь (10), а ко дну (4) прикручиваем цоколь (11).

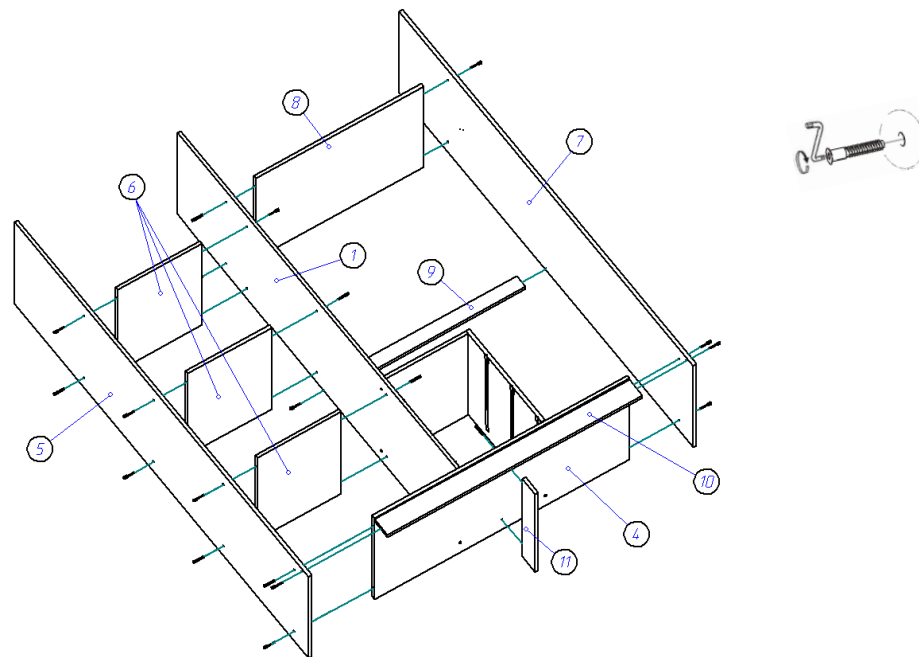

4. Далее евровинтами крепим крышу (12).

