

# Схема сборки Журнальный стол 900 Лофт

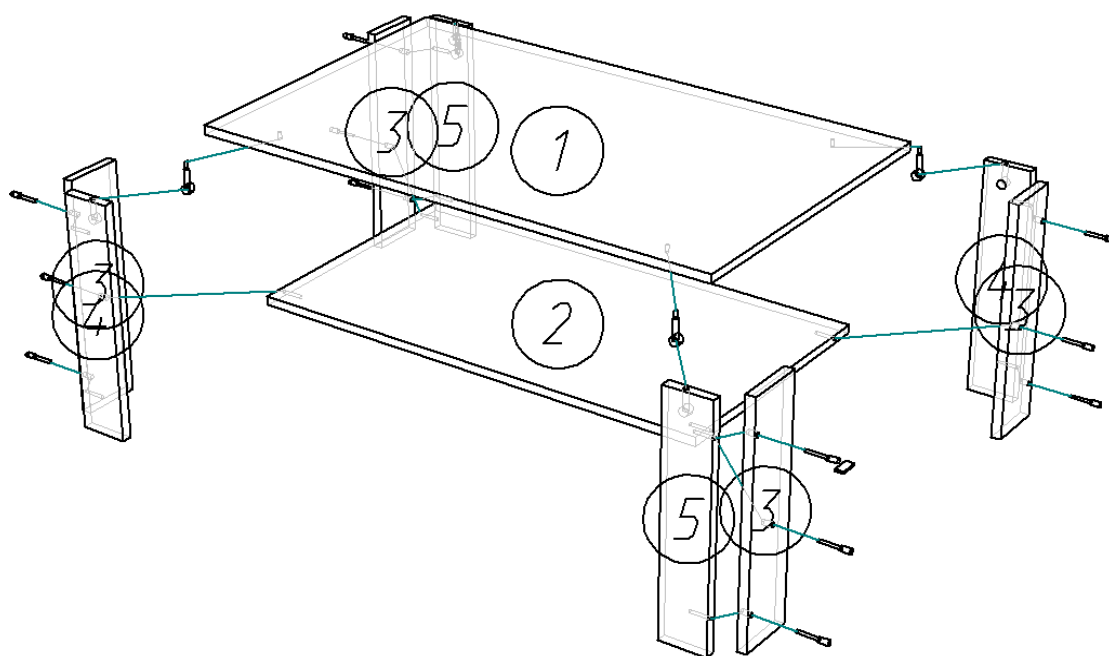

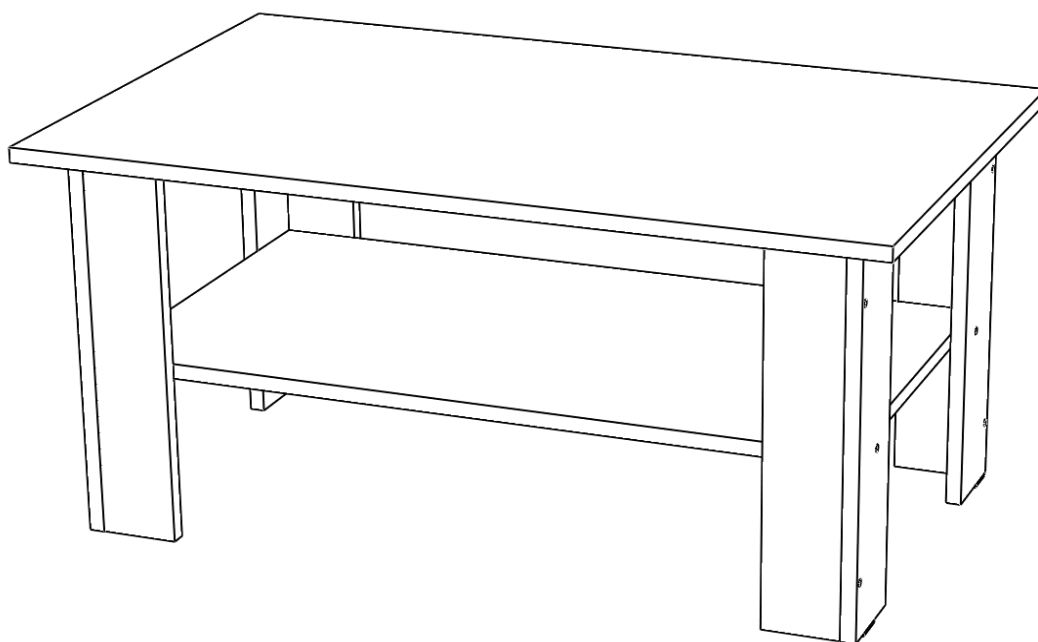



### Шаг 1

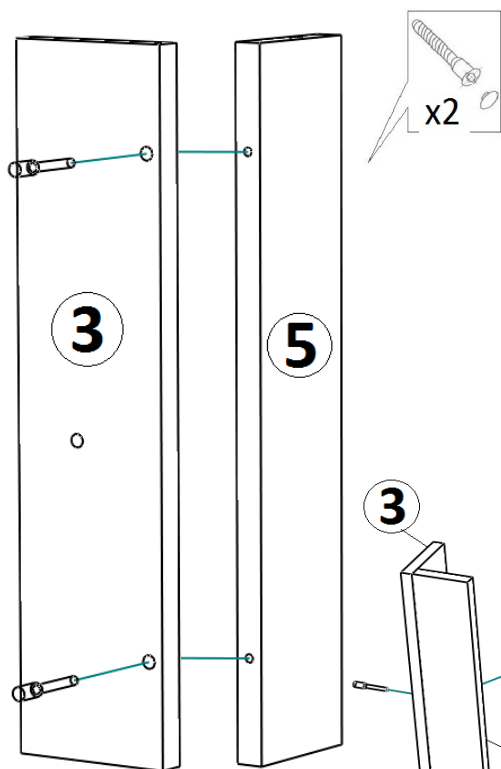

### Шаг 2

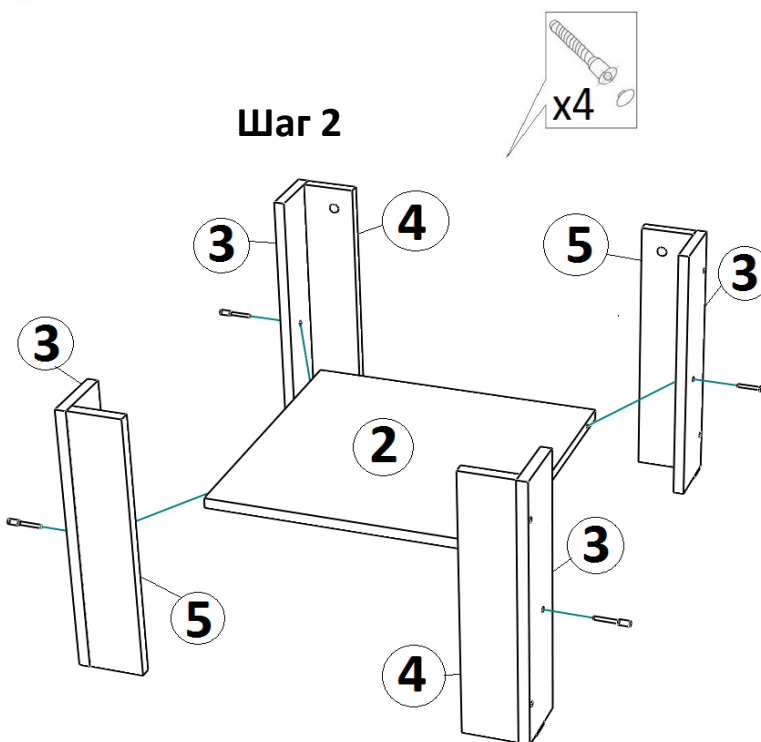

Стойки(поз.3 и поз.5) скрепляются евровинтами.При сборке ножек по верхнему краю стойки(поз.3 и поз.5) выравняются.Обращаем внимание,что ножки стола собираются из стоек(поз.3 и поз.4) и стоек(поз.3 и поз.5) (отверстия для эксцентрика внутри угла).

Каждая из ножек прикручивается к полке(поз.2) евровинтом.Собирается каркас.

### Шаг 3

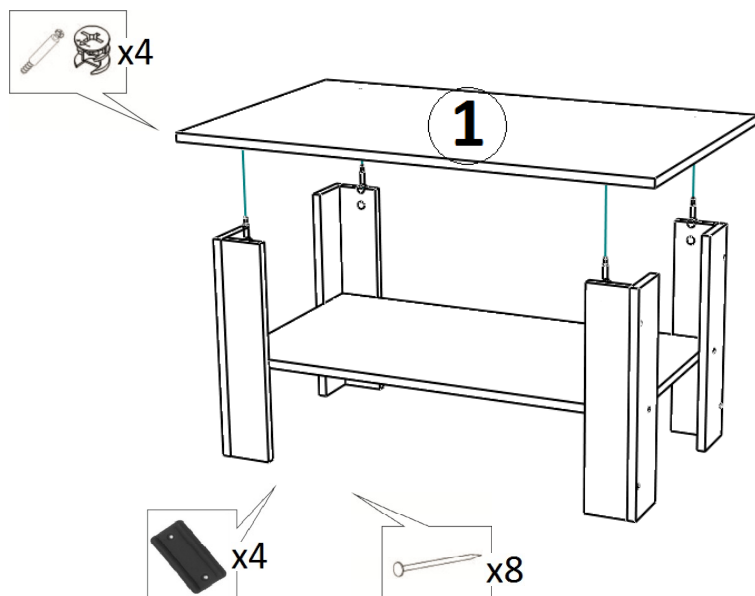

Штоки эксцентрика вкручиваются в крышку(поз.1).Крышка(поз.1) устанавливается на каркас,выравнивается и затягивается эксцентриком.К каждой ножке прибивается подпятник гвоздем 1,6x25.