

правила эксплуатации и ухода за мебелью.

Мебель необходимо хранить и эксплуатировать в сухих и теплых помещениях, имеющих отопление и вентиляцию, при температуре от +5⁰ до +40⁰С при относительной влажности воздуха 50-60%.

Удаление пыли с поверхности мебели следует производить сухой мягкой тканью (фланель, миткаль). Не допускается применение **СПИРТСОДЕРЖАЩИХ ЧИСТЯЩИХ СРЕДСТВ**, соды, порошков и других материалов, не предназначенных для ухода за мебелью.

Поверхность изделия следует предохранять от попадания на неё влаги (во избежание разбухания), различных растворителей, кислот, щелочей и механических повреждений.

Помните, что сохранность и долговечность изделия зависит не только от её конструкции и качества материалов, но и от правильной эксплуатации и ухода за ней.

Гарантии изготовителя

Приобретая изделия мебели, убедитесь в полной комплектности набора и отсутствии механических повреждений комплектующих, облицовки и стеклянных элементов мебели.

Претензии от покупателей принимаются магазинами, продавшими товар, в течение 24 месяцев со дня приобретения мебели, с обязательным приложением товарного чека, этикетки и паспорта изделия.

Предприятие не рассматривает претензии, поступающие непосредственно от потребителей, без обращения в торговую организацию.

Предприятие не отвечает по дефектам, появившимся из-за несоблюдения покупателем правил эксплуатации, сборки, транспортировки и ухода за мебелью.

Предприятие не несет ответственности по повреждениям, возникшим в результате транспортировки мебели в собранном виде.

В процессе производства изготовитель считает возможным производить конструктивные и технологические изменения, направленные на улучшение качества мебели и удовлетворение спроса населения.

Дата комплектовки фурнитуры _____

Комплектовщик фурнитуры _____

УВАЖАЕМЫЙ ПОКУПАТЕЛЬ!

Благодарим за покупку и надеемся, что Вы примите во внимание наши рекомендации, и тогда мебель будет служить для Вас длительное время

ИП Ботнарюк Лариса Владимировна

Юр.адрес:

308501, Белгородская обл.,

Белгородский р-н,

п. Дубовое, пер. Садовый, д.33

телефон-факс (4722) 402-430, 511-544

Коллекция Мальта тумба под обувь

Дуб приморский/Ясень Анкор

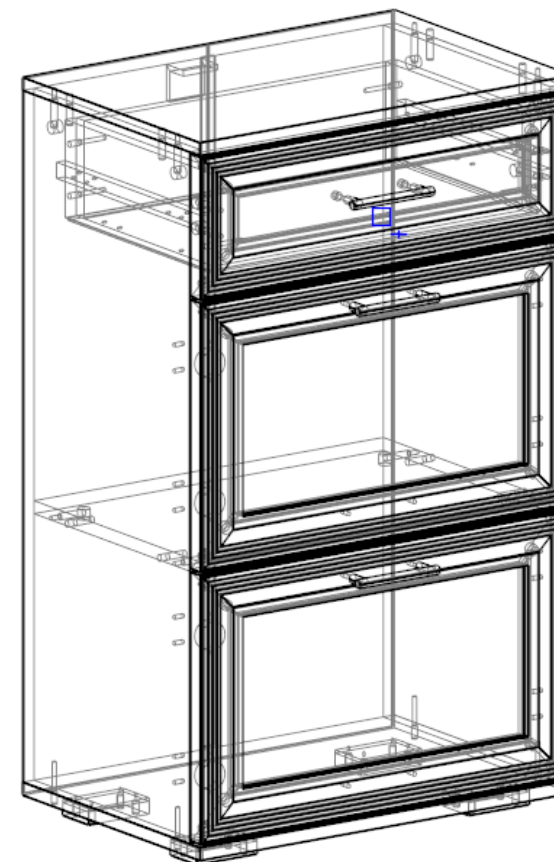

Паспорт

и инструкция по сборке и эксплуатации мебели

Общие технические указания по сборке

1. Освободить детали от упаковки.
2. Проверить наличие деталей и фурнитуры по комплектовочным ведомостям. При обнаружении дефектов или некомплектности к сборке не приступать. Обратитесь к продавцу.
3. Во избежание порчи деталей, сборку необходимо производить вдвоем в горизонтальном положении на ровном полу, покрытом тканью или бумагой.

Таблица 1 Комплектовочная ведомость на узлы и детали коллекции

ДВП

Поз.	Наименование	Длина	Ширина	Кол-во
11	Задняя стенка	882	267	2
12	Дно ящика	478	296	1

ЛДСП Дуб Приморский белый

Поз.	Наименование	Длина	Ширина	Кол-во
1	Бок пр.	854	346,5	1
2	Бок лев.	854	346,5	1
3	Крышка	541	368	1
4	Дно	541	368	1
5	Горизонт	508	346,5	1
6	Задняя панель ящика	450	121	1
7	Передняя панель ящика	450	121	1
8	Бок ящика	300,5	121	2

РАМКА

Поз.	Наименование	Длина	Ширина	Кол-во
9	Фасад	332	536	2
10	Фасад ящика	176	536	1

Соединительный профиль для ДВП

Поз.	Наименование	Длина	Ширина	Кол-во
20	Соединительный профиль для ДВП	851		1

- 4) Саморезами 3,5*16 крепим мебельные петли к фасадам (9). После чего фасады навешиваем на корпус тумбы и крепим евровинтом 6,3*13 на имеющиеся наколы в боковинах тумбы. Далее в фасадах необходимо досверлить сверлом диаметром 5 мм, отверстия под ручку. Ручку крепим идущим в комплекте винтом. Фасад ящика крепим при помощи эксцентриковой стяжки.

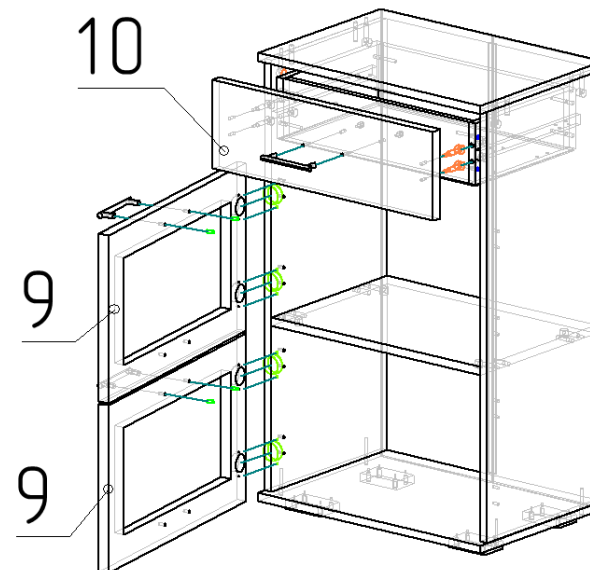

- 5) После того, когда тумба установлена в нужное место, необходимо произвести регулировку фасадов. (см. схему ниже). Закрепите тумбу к стене идущим в комплекте металлическим уголком с пластиковой заглушкой.

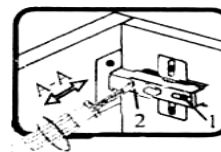

Если фасад наклонен вправо или влево относительно вертикали корпуса, нужно выправить наклон фасада в направлении А-А винтом 2.

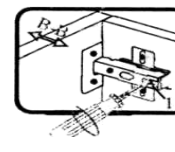

Если нижняя или верхняя часть фасада отстает от корпуса, нужно ослабить винт 1 и сдвинуть фасад в направлении В-В, а затем затянуть винт 1.

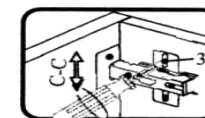

Если необходимо отрегулировать фасад по высоте, нужно ослабить винт 3, отрегулировать фасад в направлении С-С, а затем затянуть винт 3.

Инструкция по сборке.

1) К детали (4) прикручиваем опоры саморезами 3,5*16. Далее горизонт (5), при помощи эксцентриковой стяжки со шкантом, закрепите между боковинами (2, 1). После чего, эксцентриковой стяжкой со шкантом, закрепите крышу (3). Переверните тумбу лицевой стороной вниз. Проверьте диагональ. Прибейте гвоздями 1,2*20 заднюю стенку ДВП (11) предварительно установив между ними соединительный профиль для ДВП.

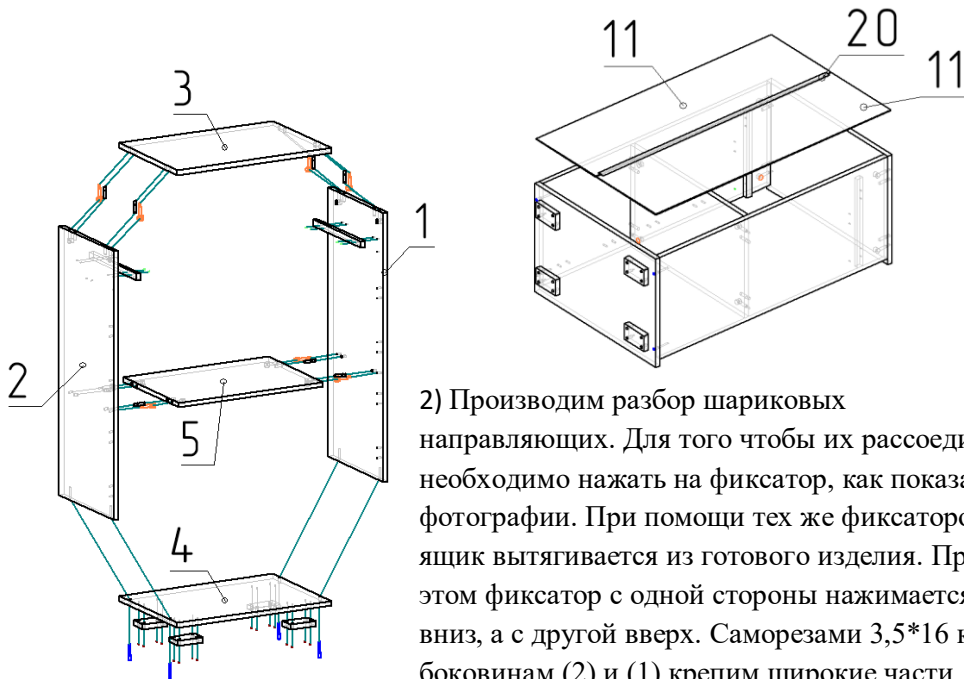

2) Производим разбор шариковых направляющих. Для того чтобы их рассоединить необходимо нажать на фиксатор, как показано на фотографии. При помощи тех же фиксаторов ящик вытягивается из готового изделия. При этом фиксатор с одной стороны нажимается вниз, а с другой вверх. Саморезами 3,5*16 к боковинам (2) и (1) крепим широкие части направляющих.

3) Детали ящика (6, 7, 8) собираем на евровинт 6,3*50. После чего саморезами 3,5*16 прикрепите к боковинам ящика другую часть направляющей. Дно ящика ДВП (12) прибаваем гвоздями 1*20.

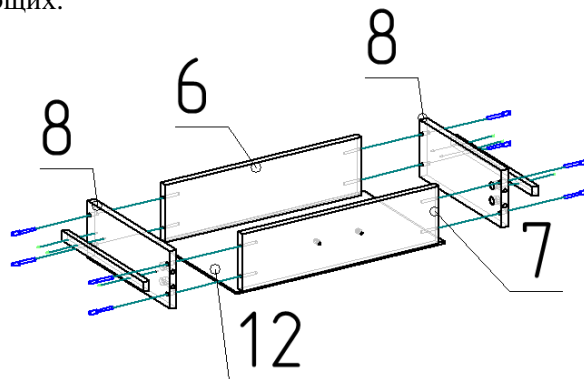

Таблица 2 Комплектовочная ведомость на фурнитуры

№	Наименование	Ед. изм.	Кол-во
1.	Ключ под евровинт	шт	1
2.	Винт М4*25 Хилтон	шт	6
3.	Демпфер самоклеяка	шт	6
4.	Евровинт 6,3*13	шт	8
5.	Заглушка CF01 5мм (для ДСП)	шт	12
6.	Евровинт 6,3*50 цинк	шт	12
7.	Заглушка к евровинту	шт	12
8.	Заглушка под эксцентрик	шт	12
9.	Стяжка эксцентрик	шт	12
10.	Направляющие шариковые для ящиков 300мм	компл	1
11.	Опора (ножка прямоугольная) Н=023 D=020 ЧЕРНАЯ	шт	4
12.	Петля накладная с доводчиком	шт	4
13.	Ручка ант.серебро замак RLG194Z.096 SA	шт	3
14.	Саморез 3,5*16	шт	34
15.	Шкант 30*8	шт	8
16.	Гвозди стр. 1,2*20	шт	40
17.	Стяжка межсекционная	шт	2
18.	Уголок с пластиковой накладкой L-стяжка белый	шт	1
19.	Саморез 5*50	шт	1
20.	Дюбель пластиковый Чапай (шпы-усы) 8,0*60	шт	1