

Правила эксплуатации и ухода за мебелью.

Мебель необходимо хранить и эксплуатировать в сухих и теплых помещениях, имеющих отопление и вентиляцию, при температуре от +5⁰ до +40⁰С при относительной влажности воздуха 50-60%.

Удаление пыли с поверхности мебели следует производить сухой мягкой тканью (фланель, миткаль). Не допускается применение **СПИРТСОДЕРЖАЩИХ ЧИСТЯЩИХ СРЕДСТВ**, соды, порошков и других материалов, не предназначенных для ухода за мебелью.

Поверхность изделия следует предохранять от попадания на неё влаги (во избежание разбухания), различных растворителей, кислот, щелочей и механических повреждений.

Помните, что сохранность и долговечность изделия зависит не только от её конструкции и качества материалов, но и от правильной эксплуатации и ухода за ней.

Гарантии изготовителя

Приобретая изделия мебели, убедитесь в полной комплектности набора и отсутствии механических повреждений комплектующих, облицовки и стеклянных элементов мебели.

Претензии от покупателей принимаются магазинами, продавшими товар, в течение 12 месяцев со дня приобретения мебели, с обязательным приложением товарного чека, этикетки и паспорта изделия.

Предприятие не рассматривает претензии, поступающие непосредственно от потребителей, без обращения в торговую организацию.

Предприятие не отвечает по дефектам, появившимся из-за несоблюдения покупателем правил эксплуатации, сборки, транспортировки и ухода за мебелью.

Предприятие не несет ответственности по повреждениям, возникшим в результате транспортировки мебели в собранном виде.

В процессе производства изготовитель считает возможным производить конструктивные и технологические изменения, направленные на улучшение качества мебели и удовлетворение спроса населения.

Дата комплектовки фурнитуры

Комплектовщик фурнитуры

УВАЖАЕМЫЙ ПОКУПАТЕЛЬ!

Благодарим за покупку и надеемся, что Вы примите во внимание наши рекомендации, и тогда мебель будет служить для Вас длительное время

МЕБЕЛЬНАЯ ФАБРИКА
МебельМАРКЕТ

Россия, 308036, г. Белгород,
б-р Юности, д.7, кв.487
ООО «Мебель Маркет»
www.mebelmarket31.ru
тел./факс: (4722) 40-24-45

Коллекция «Виктория»

Шкаф 4-х створчатый

Ясень Шимо светлый/Филадельфия

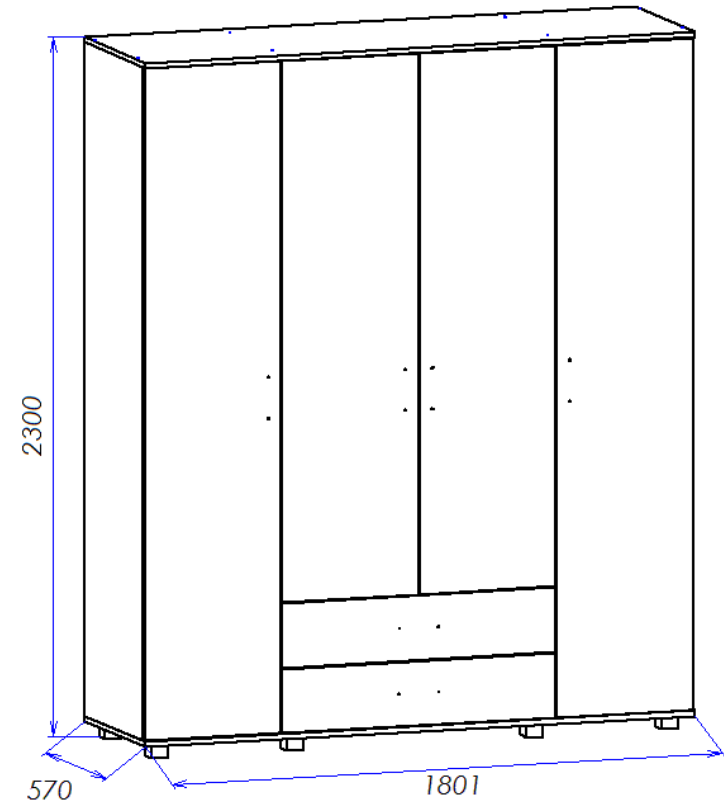
**Паспорт**

и инструкция по сборке и эксплуатации мебели

Общие технические указания по сборке

1. Освободить детали от упаковки.
2. Проверить наличие деталей и фурнитуры по комплекточным ведомостям. **При обнаружении дефектов или некомплектности к сборке не приступать. Обратитесь к продавцу.**
3. Во избежание порчи деталей, сборку необходимо производить вдвоем в горизонтальном положении на ровном полу, покрытом тканью или бумагой.

Таблица 1 Детали ящиков

Наименование детали	Размеры, мм	Кол-во	№ по схеме	№ пакета
Бок ящика	500*121	4	Я1, Я2	3
Панель ящика	826*121	2	Я3	3
Фальш-панель ящика	826*121	2	Я6	3
Дно ящика (ДВП)	856*499	2	Я5	3
Фасад ящика (рамка)	206*896	2	Я4	5

Таблица 2 Комплекточная ведомость на узлы и детали коллекции «Виктория» Шкаф 4-х створчатый.

Наименование детали	Размеры, мм	Кол-во	№ по схеме	№ пакета
Столбовая (все разные)	2198*550	2	1 левая, 2 правая,	1
		2	3 левая и правая	2
Дно	1801*551	1	4	3
Горизонт	884*549	2	5	4
Распорка	884*111	1	6	3
Горизонт (лев. и прав.)	426*549	4	7	4
Задняя стенка (ДВП)	2226*448	4	8	1, 2
Полка	425*549	4	9	4
Дверь (рамка, лев. и прав.)	2226*446	2	10	5
Дверь с зеркалом (рамка, лев. и прав.)	1806*446	2	11	6
Крыша	1801*551	1	12	3
Труба хром 25 мм	882	1	-	3
Профиль соединительный для ДВП	2000	1	-	1
Карниз	1801	1	13	7
Карниз (лев. и прав.)	550	2	14	7

6. Устанавливаем ящики в шкаф и крепим фасады по наколам согласно схеме. На фасады устанавливаем ручки при помощи саморезов (саморезы в комплекте с ручками) и шайб. Производим регулировку фасадов согласно схемам, приведенным ниже. В отверстия на боках (1,2) и стоевых (3) вставляем полкодержатели никель D5 и устанавливаем на них полки (9). Карнизы (13,14) саморезами 3,5*16 прикрутить к крыше (12).

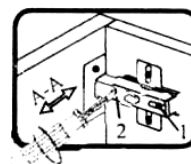
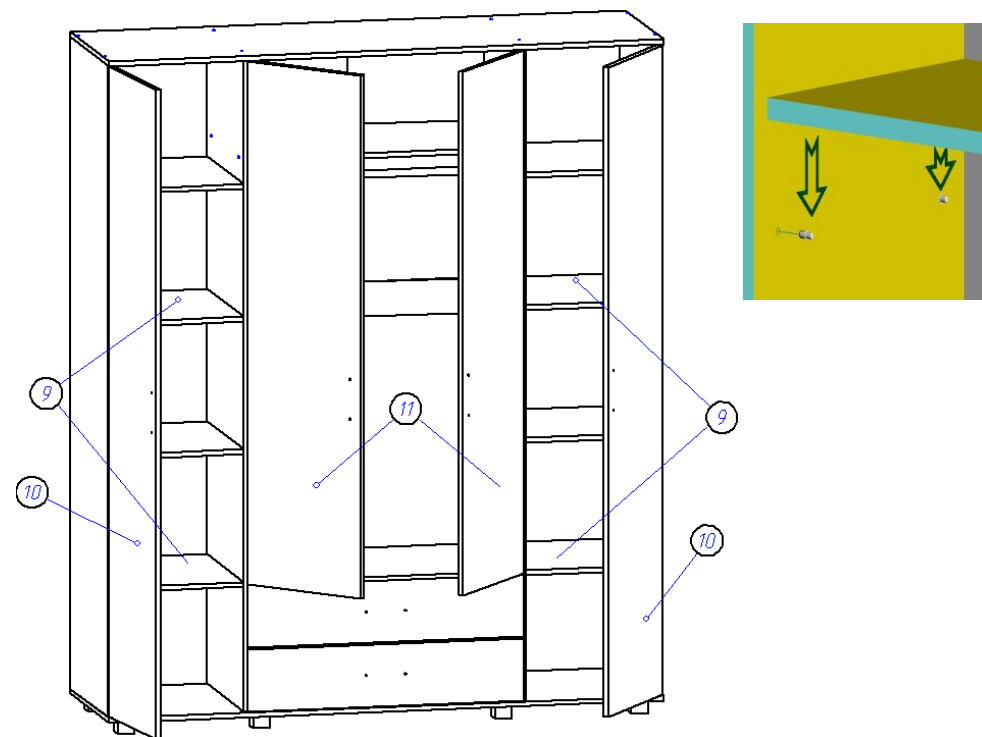

Если фасад наклонен вправо или влево относительно вертикали корпуса, нужно выправить наклон фасада в направлении А-А винтом 2.

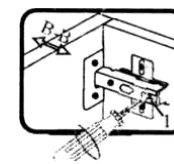

Если нижняя или верхняя часть фасада отстает от корпуса, нужно ослабить винт 1 и сдвинуть фасад в направлении В-В, а затем затянуть винт 1.

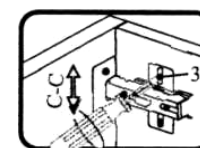

Если необходимо отрегулировать фасад по высоте, нужно ослабить винт 3, отрегулировать фасад в направлении С-С, а затем затянуть винт 3.

5. Собираем детали ящиков. Евровинтами 6,3*50 прикручиваем бока ящика к фальш-панели ящика и панели ящика, прибаваем гвоздями 1,2*20 дно ящика (ДВП). С помощью эксцентриковой стяжки крепим фасад ящика (Я5) к корпусу ящика. Саморезами 3,5*16 на боках ящика крепим направляющие.

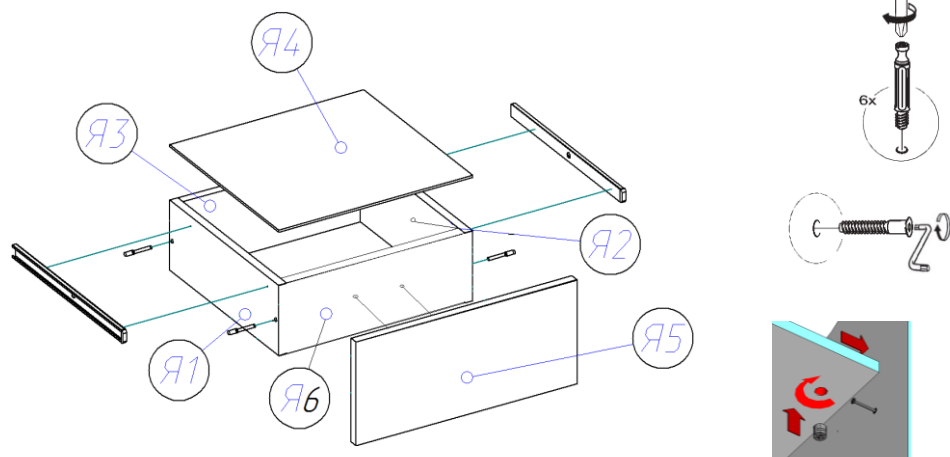

6. К фасадам (10) прикручиваем саморезами 3,5*16 петли для накладной двери, а к фасадам (11) для полунакладной.



Таблица 3 Комплектующая ведомость на фурнитуру

№	Наименование	Ед. изм.	Кол-во
1.	Гвоздь 1,2*20	шт	130
2.	Евровинт 6,3*50	шт	44
3.	Заглушка к евровинту	шт	44
4.	Ключ под евровинт	шт	1
5.	Опора (ножка квадратная) Н=023 D=020	шт	6
6.	Петля для накладной двери С ДОВОДЧИКОМ (ПРЕСТИЖ)	шт	8
	Петля для накладной двери БЕЗ ДОВОДЧИКА (ЭКОНОМ)	шт	8
7.	Петля для полунакладной двери С ДОВОДЧИКОМ (ПРЕСТИЖ)	шт.	8
8.	Петля для полунакладной двери БЕЗ ДОВОДЧИКА (ЭКОНОМ)	шт.	8
9.	Скалкодержатель хром	шт	2
10.	Полкодержатель никель 5мм	шт.	16
11.	Ручка-кнопка РК-009 бронза	шт	8
12.	Шкант 8*30	шт	8
13.	Стяжка эксцентриковая	шт	12
14.	Заглушка к эксцентрику	шт	12
15.	Саморез 3,5*16	шт	126
16.	Шайба под ручку	шт	8
17.	Направляющие для ящиков шариковые 500 мм	КОМПЛ	2
18.	Паспорт изделия	шт	1

Внешний вид фурнитуры на картинке может отличаться от внешнего вида фурнитуры, идущей в комплекте

Инструкция по сборке.

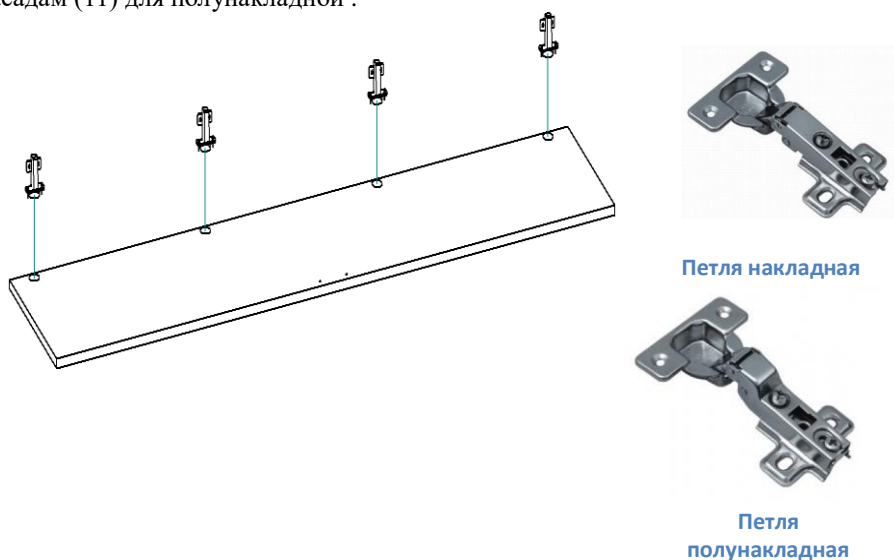
1. В отверстия на боках (1,2) устанавливаем штоки стяжек эксцентриковых и забиваем шканты 8*30. Важно: установка шкантов производится только на ровной твердой поверхности во избежание порчи детали. По наколам на стоевых (3) саморезами (4*16) 3,5*16 прикручиваются направляющих, и скалкодержатели.

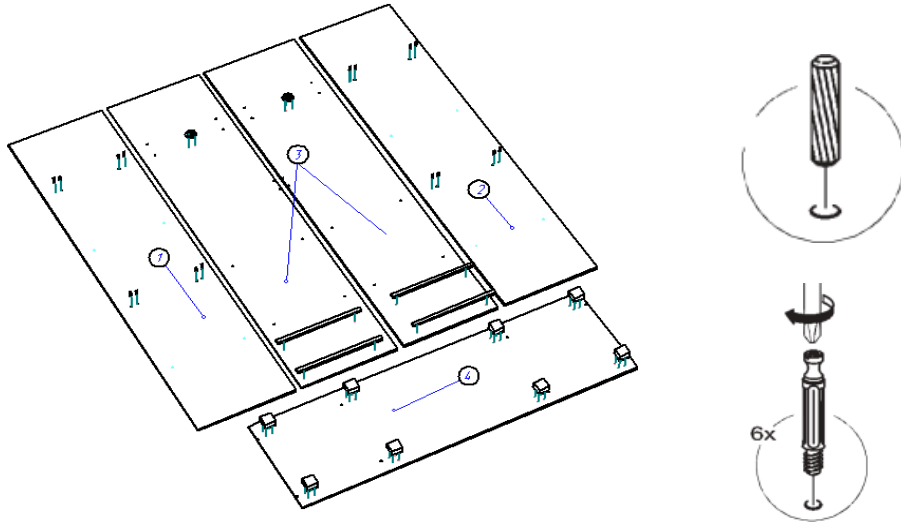

2. При помощи евроинтов 6,3*50 к стоевым (3) крепим горизонты (5,7) и распорку (8), одновременно вставляем трубу хром 25мм в скалкодержатели. **Шкаф необходимо собирать лицевой стороной в низ.**

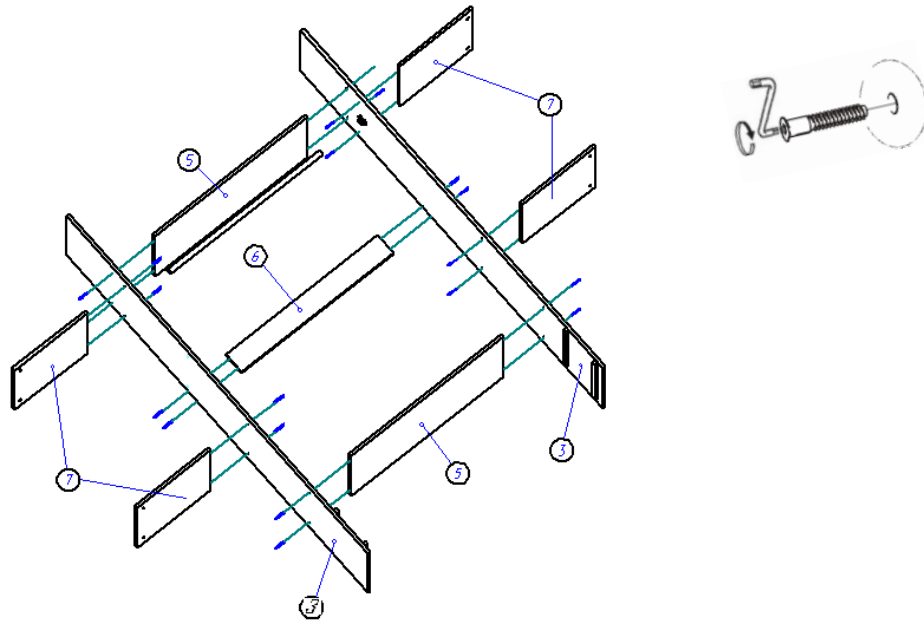

3. При помощи шкантов и стяжек эксцентриковых крепим бока (1,2) к горизонтам (7), а при помощи евроинтов 6,3*50 к бокам (1,2) и стоевым (3) крепим крышу (12) и дно (4).

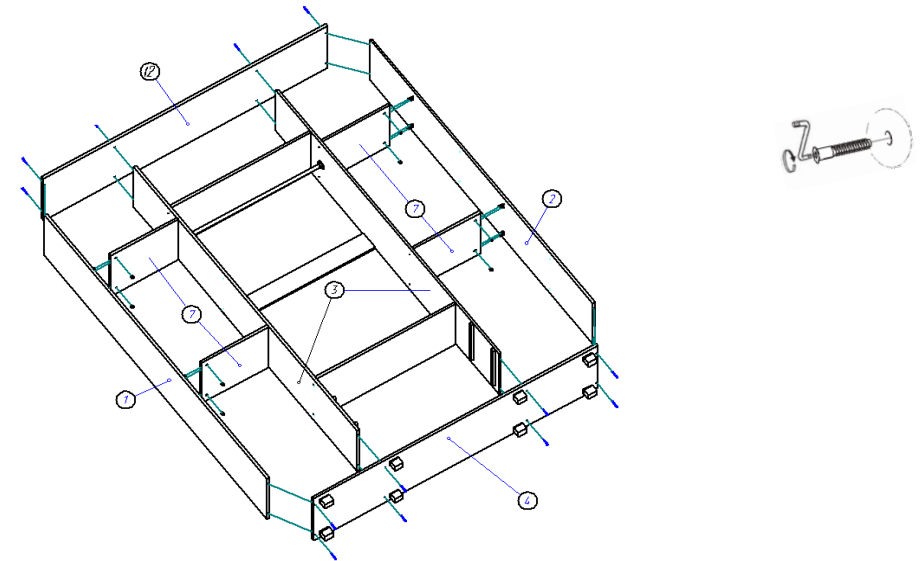

4. Проверяем диагональ и гвоздями 1,2*20 прибиваем задние стенки ДВП (8). Между листами ДВП устанавливается соединительный профиль.

