

Правила эксплуатации и ухода за мебелью.

Сохранность эксплуатационных и эстетических качеств мебели зависит от соблюдения условий ее хранения, правил эксплуатации и ухода.

1. Мебель рекомендуется эксплуатировать в помещении с температурой +10°C и относительной влажностью воздуха 65±15%. Сырость и близкое расположение источников тепла вызывает ускорение старения защитно-декоративного покрытия, а также деформации мебельных щитов.
2. Следует оберегать мебель от механических повреждений, попадания на ее поверхность воды, растворителей, щелочей, кислот. При случайном попадании жидкостей немедленно вытереть облитое место мягкой тканью. Пыль с поверхности изделия удалять сухой фланелевой тканью.
3. Во избежание перекосов, двери изделия постоянно держать закрытыми. Затрудненное закрывание или неплотное прилегание вследствие неровностей пола устраняют путем подкладывания мелких прокладок под корпус изделия с правой или левой стороны.

Гарантии изготовителя.

1. Приобретая изделия мебели, убедитесь в полной комплектности изделия и отсутствии механических повреждений.
2. За механические повреждения, возникшие при транспортировке, хранении и эксплуатации, предприятие-изготовитель ответственности не несет.
3. Предприятие-изготовитель гарантирует покупателю сохранность всех качественных показателей, обусловленных ГОСТом, в течение 24 месяцев со дня продажи при соблюдении покупателем правил эксплуатации изделий мебели.
4. В случае обнаружения производственных дефектов или недочеты комплектующих элементов следует обратиться в магазин, где была приобретена мебель, с обязательным приложением товарного чека или на предприятие-изготовитель.
5. По дефектам, появившимся из-за несоблюдения покупателем правил эксплуатации и ухода за мебелью, претензии не принимаются.

Рекомендации по сборке.

Перед началом сборки необходимо ознакомиться с инструкцией и убедиться в правильности полученных вами комплектующих деталей и наличии крепежной фурнитуры.

Для сборки и установки изделия необходимо иметь отвертку с плоским и крестовым шлицем, молоток и при необходимости твердые прокладки. Во избежание повреждений деталей, сборку рекомендуется производить на упаковочной таре.

Начинать сборку следует с установки крепежной и лицевой фурнитуры по отверстиям, сделанным на деталях. Затем установить все стяжки или, прилагаемую согласно приложению, фурнитуру на вертикальные стенки. После чего следует приступить к сборке каркаса изделия. Закончив сборку каркаса, проверить его прямоугольность по диагоналям, при их равенстве закрепить задние стенки.

При правильной эксплуатации и уходе средний срок службы 5 лет.

Адрес изготовителя: Россия, 440015, г. Пенза, ул. Совехоз "Победы", дом 12;

тел.: (841-2) 223-225, 223-226.

Упаковщик _____

Дата выпуска « ____ » _____ 20__ г.

Подпись ОТК

Дата продажи « ____ » _____ 20__ г.

Подпись

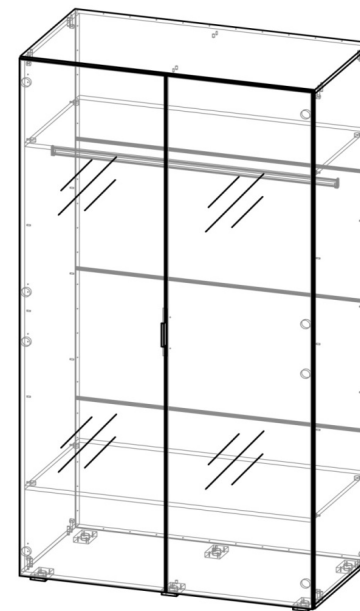

Лотос ШК-833

Габаритные размеры (ВхШхГ), мм: 2150 x 1112 x 592

ИП Гордеева Т.И.

Лотос ШК-833

Шкаф

Адрес производства: 440015, Россия, г. Пенза, ул. Совехоз "Победы", дом 12, (841-2) 223-225, 223-226

Юридический адрес: 440015, Россия, г. Пенза, ул. Северная, 26-15

Срок службы: 5 лет

Срок гарантии: 12 мес.

Дата выпуска: 23.09.2022



Соответствует требованиям

EAЭС N RU Д-РУ.АЖ22.В.08916/18

ГОСТ 16371-2014

Паспорт изделия

Шаг 1.

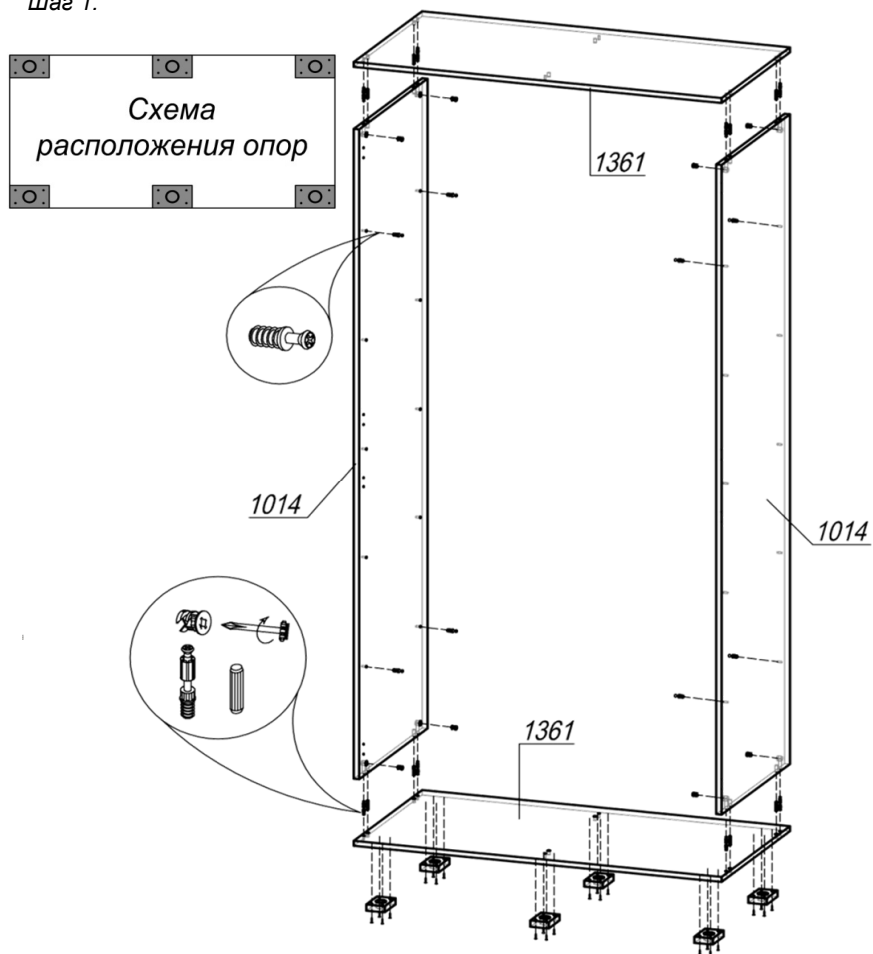

ВНИМАНИЕ! На первом этапе сборки конструкции осуществлять расположив детали на полу. Место должно быть ровным, чистым, достаточно просторным, чтобы не стеснять движений. Сборку лучше проводить вдвоём.

ШАГ 1. Подготовить крышки 1361 к сборке: к нижней крышке шкафа с обратной стороны шурупами 4x16 привернуть опоры L-20 (6 шт); установить шток эксцентрика (по 4 шт в деталь) в глухие отверстия Ø5мм и шкант (по 4 шт в деталь) в глухие отверстия Ø8мм. Далее в бока 1014 в верхние и нижние отверстия Ø5мм установить дюбель-полкодержатель (по 4 шт в бок) для крепления полок 5029. Затем, соединив крышки 1361 с боками 1014, установить эксцентрик MiniFix (8 шт) и закрепить шток эксцентрика.

2



Внимание покупателя!

1. Упрощенное изображение фурнитуры дано к каждому изделию.
2. Для фурнитуры в деталях сделаны отверстия.
3. Возможна замена фурнитуры и комплектующих на предприятии.
4. Ввиду непрерывного совершенствования изделия, возможны незначительные изменения в конструкции.
5. По истечении 6-ти месяцев проверять и подтягивать всю крепежную фурнитуру.

Место 1014				
1014	Бок	2	2098	568
Место 1361				
1361	Крышка	2	1112	568
Место 5029				
5029	Вязка	2	1080	568
	Штанга овальная	1	1073	
Место 5030				
5030	ЛДВП	4	1108	530
	Брус соединительный	3	1108	
Место 5031 з-ф				
5031	Створка ЛДСП	1	2126	552
в сборе	Зеркало фацет	1	2122	548
Место 5031 з-ф				
5031	Створка ЛДСП	1	2126	552
в сборе	Зеркало фацет	1	2122	548
Фурнитура				

7

Фурнитура

Эскиз	Наименование материала	Ед. изм.	Кол-во
	Гвоздь 2x20	шт	64
	Шкант 8x30	шт	8
	Шток эксцентрика 45 мм	шт	8
	Эксцентрик MiniFix	шт	8
	Заглушка под эксцентрик	шт	8
	Заглушка Ф8	шт	4
	Заглушка Ф5	шт	16
	Заглушка самоклеющаяся	шт	2
	Стяжка-полкодержатель+дюбель 12,5 мм	шт	8
	Амортизатор силиконовый (для смягчения удара при закрытии створок)	шт	4
	Стяжка межсекционная 5x32 (для стяжки модулей)	шт	2
	Штангодержатель овальный	шт	2
	Шуруп 4x16	шт	78
	Уголок пластм. 20x20	шт	2
	Саморез 4x16 прессшайба	шт	2
	Дюбель-гвоздь + Саморез 8x60	шт	2
	Ручка-профиль Валмакс PN (011) 01.16.128 сатин светлый	шт	1
	Петля для накладной двери	шт	12
	Опора регулируемая L-20	шт	6

6

Шаг 2.

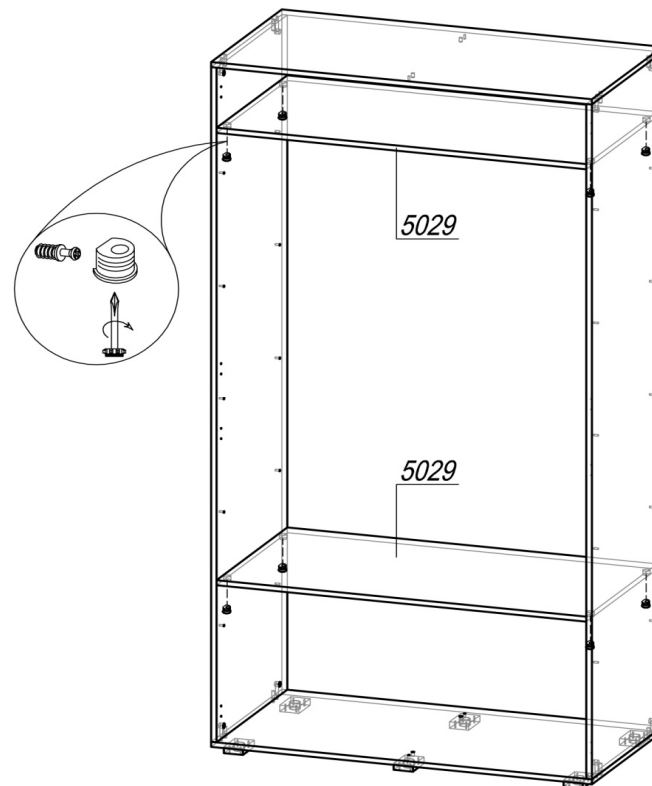

ШАГ 2. В полки 5029 установить стяжку-полкодержатель (по 4 шт), вставить полки в шкаф и закрепить дюбели, затянув стяжки.

3

Шаг 3.

Внимание!

Крепление к стене.

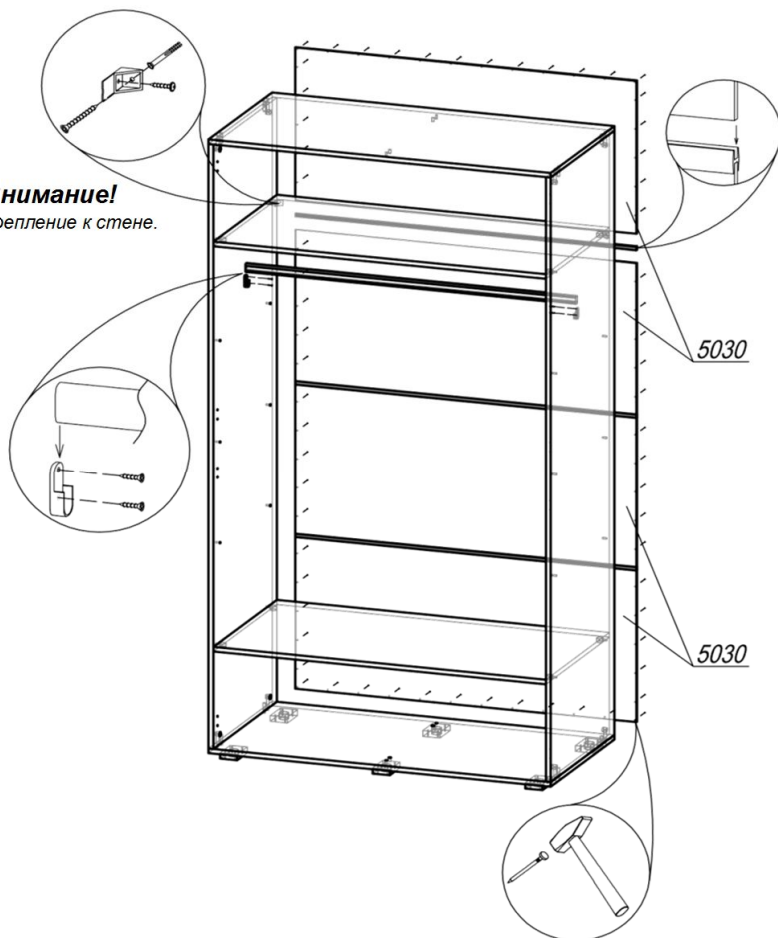

ШАГ 3. Сборка производится лицевой стороной вниз. Проверив рулеткой или рейкой равенство диагоналей, прибить гвоздями 2x20 заднюю стенку ЛДВП 5030 (1 деталь). Установить соединительный брус, следом задвинуть 2-ую деталь ЛДВП 5030 и прибить гвоздями. Аналогично поступить с 3-ей и 4-ой деталями ЛДВП 5030. Поднять шкаф и установить его на место. Шурупами 4x16 привернуть штангодержатели, поставить штангу. Под полкой прикрепить уголки пластиковые 20x20 саморезами с прессшайбой 4x16 к бокам 1014, предварительно смонтировав дюбели в стену. Используя саморезы, закрепить шкаф к стене через уголки и ЛДВП.

4

Шаг 4.

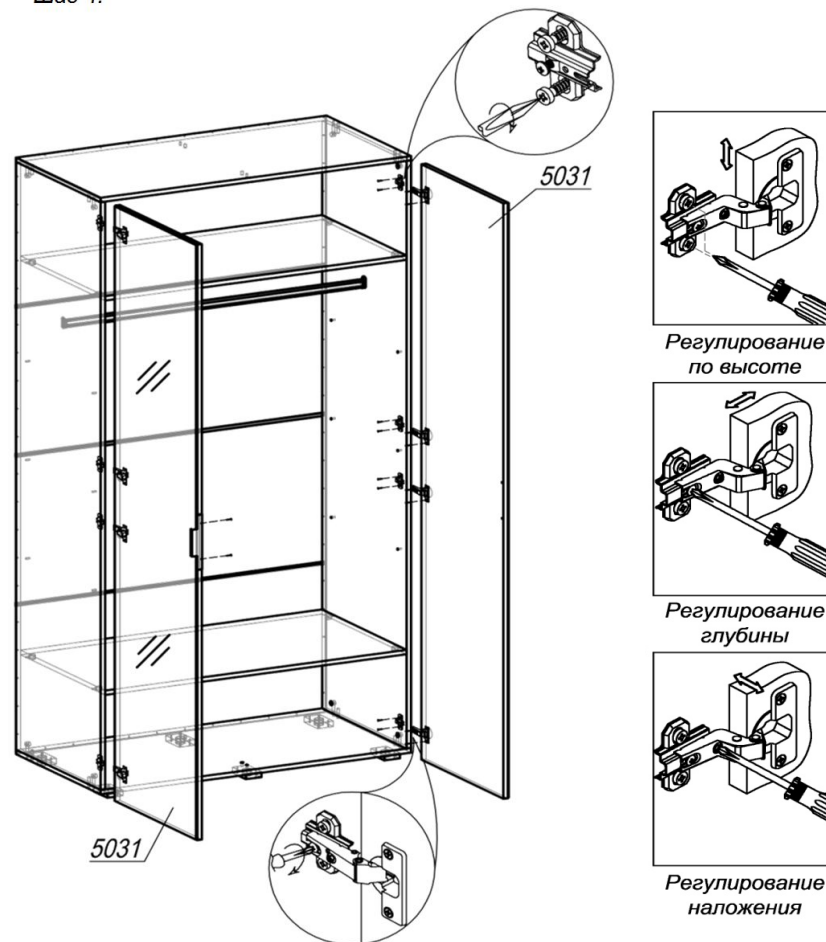

ШАГ 4. Разобрать петлю для накладной двери на две части (петля и ответная планка петли). Закрепить первую часть петли шурупами 4x16 на створках 5031. Вторую часть петли (ответная планка) прикрепить шурупами 4x16 к бокам 1014. Навесить створки на накладные петли. Привернуть ручку шурупами 4x16. Закрывать эксцентрики и открытые отверстия соответствующими заглушками.

При необходимости выровнять шкаф с помощью регулировки опор. Стяжка межсекционная 5x32 устанавливается в случае соединения шкафа с другими модулями между собой.

5