

Правила хранения, ухода и эксплуатации мебели

Для поддержания надлежащего внешнего вида и долговечности мебели рекомендуется соблюдать следующие правила:

1. Использовать мебель строго по назначению.
2. Мебель необходимо хранить и эксплуатировать в сухих и теплых помещениях, оборудованных отоплением и вентиляцией, при температуре не ниже +2 С и не выше +40 С и относительной влажности воздуха от 45 до 70%.
3. Не устанавливать мебель под прямые солнечные лучи, вблизи отопительных приборов, сырых или холодных стен, чтобы избежать ухудшения внешнего вида и эксплуатационных свойств.
4. Не допускать попадания на мебель нагревательных приборов, горячих предметов или воздуха, температура которых превышает +80 С, так как контакт с ними может привести к деформации мебельных материалов. Горячие предметы ставить на теплоизоляционные подставки.
5. Во избежание набухания щитов и отслоения мебельных материалов не допускать скопления воды на поверхности мебельных изделий.

Претензии по разбуханию элементов мебели не принимаются, так как это происходит только из-за неправильной эксплуатации мебели.

6. Беречь поверхность мебели от механических повреждений.
7. Уход за мебелью и лицевой фурнитурой осуществлять с помощью мягкой влажной ткани и специально предназначенных для мебели чистящих и полирующих средств. После чего протирать насухо.
8. Не использовать для удаления пятен с мебели средства, содержащие абразивные материалы, эфир, ацетон, бензин и другие растворители.
9. Во избежание порчи мебельной фурнитуры (петли, ручки и др.) следует хранить пищевые кислоты в закрытых сосудах.
10. Для открывания - закрывания дверей и выдвигаемых ящиков не следует прилагать чрезмерных усилий. Их надлежащая работа обеспечивается путем своевременной регулировки и смазки.
11. В случае перестановки мебели полностью освободить изделие от посторонних предметов, вынуть выдвигаемые ящики и съемные полки. Во избежание поломки опор перемещать изделие необходимо над уровнем пола. При необходимости отрегулировать опоры и петли на створках.

Гарантийные обязательства

1. Предприятие - изготовитель гарантирует сохранность качественных показателей мебели в течение гарантийного срока эксплуатации - 24 месяцев со дня продажи, при условии соблюдения потребителем правил, изложенных в данной инструкции.
2. Срок службы 10 лет.
3. Гарантийное обслуживание не распространяется на механические повреждения, возникшие при транспортировке, хранении или некачественной сборке-установке, а также на ущерб, нанесенный вследствие несчастных случаев или обстоятельств непреодолимой силы.
4. Гарантийное обслуживание не включает периодическое обслуживание и ремонт или замену деталей, вышедших из строя в связи с их естественным износом.
5. Гарантийное обслуживание не производится в случаях: утраты договора и документов об оплате; истечения гарантийного срока; несоблюдения потребителем выше указанных правил хранения, ухода и эксплуатации мебели; самостоятельного ремонта или вмешательства в конструкцию изделия.

Примечание

1. Предприятие оставляет за собой право замены лицевой и крепежной фурнитуры на более современную, без внесения изменений в данную инструкцию.
2. Производственными дефектами не являются: незначительное цветовое отличие элементов изделия от образцов, от приобретенной ранее мебели, элементов на замену или по дополнительным заказам.

Инструкция по сборке, эксплуатации и уходу МС "КВАДРО"

КОМОД К-3

Габаритные размеры 1100 x 1336 x 456
Короб ЛДСП, фасад ЛДСП

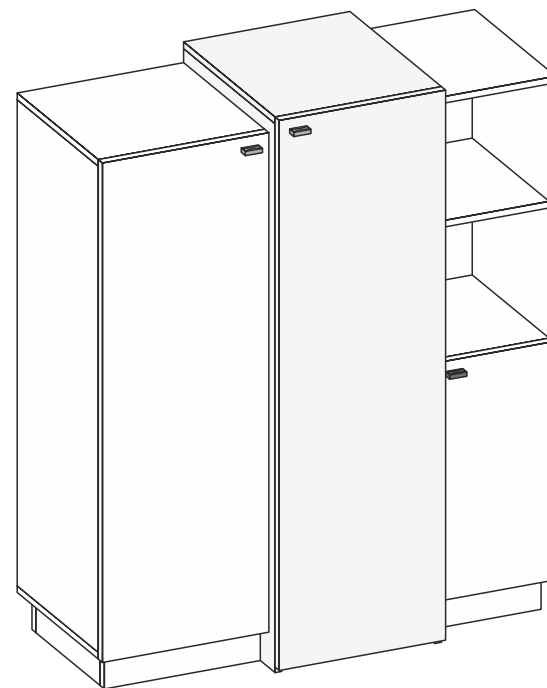

Мебельная фабрика ООО «ДИАЛ»

МС «КВАДРО» Комод К-3

Изготовлено в соответствии с ГОСТ 16371-2014.
Гарантия 24 месяца. Срок службы 10 лет. Дата изготовления на упаковке изделия.

Россия, г. Пенза, ул. Антонова, 3
тел.: 8 (8412) 69-86-30, 69-86-31
dial_meb@mail.ru www.dialmebel.ru



Инструкция по сборке



Внимательно изучить эскиз и инструкцию по сборке.

!!! Срок службы мебели зависит от качества сборки изделия, поэтому рекомендуем доверить сборку профессионалам !!!

!!! При использовании шурупов и гвоздей обратите внимание на то, чтобы они не оказались слишком длинными или короткими !!!

Сборка короба левой части изделия:

1. Соединить левую боковину (1) со стяжками (6) с помощью эксцентриков (рис.1).
2. К собранной части изделия монтировать нижнюю крышу (3), левую боковину (2) и заднюю стенку (13), используя еврошурупы (рис.1).
3. Верхнюю крышу (3) соединить с левой боковиной (1) и задней стенкой (13) эксцентриками, а с левой боковиной (2) еврошурупами (рис.1).
4. Сборка основания левой части изделия: Шурупами 3x16 прикрутить подпятники к стяжкам (10,11) и левой боковине (2). Соединить стяжки (10,11) эксцентриками, прикрепить к левой боковине (2) еврошурупами, затем к нижней крыше (3) уголками 2x20 и шурупами 4x16 (рис.1.2).

Сборка короба правой части изделия:

5. Соединить правую боковину (1), стяжки (7,8) и заднюю стенку (14) эксцентриками (рис.1).
6. К собранной части изделия монтировать нижнюю крышу (4) и правую боковину (2), используя еврошурупы (1) (рис.1).
7. Верхнюю крышу (4) соединить с правой боковиной (1) эксцентриками, а с правой боковиной (2) еврошурупами (1) (рис.1).
8. Сборка основания правой части изделия: Шурупами 3x16 прикрутить подпятники к стяжкам (10,12) и правой боковине (2). Соединить стяжки (10,12) эксцентриками, прикрепить к правой боковине (2) еврошурупами, затем к нижней крыше (4) уголками 2x20 и шурупами 4x16 (рис.1.2).

Сборка целого изделия:

9. Соединить боковины (2) со стяжками (9), используя эксцентрики (рис.1).
10. Вставить ХДФ (15) в пропилы боковин (2). Установить на боковины (2) крышу (5), используя эксцентрики. Замерить диагонали секции (они должны быть равны: +/- 2 мм), затем закрепить ХДФ (15) с помощью фиксаторов с шурупами и прибить гвоздями 2x20 к нижней стяжке (9) (рис.1).
11. Установить изделие на постоянное место. В зависимости от расположения створок (16,17,18) (правое или левое), досверлить необходимые отверстия Ø5 мм под ручки. Оставшиеся технические отверстия заглушить мебельными заглушками d5 (рис.1).
12. **Только после окончательной сборки изделия** навесить створки (16,17,18) на короб, используя петли и шурупы 4x16 (рис.1). Отрегулировать петли.
13. К створкам (16,17,18) прикрутить ручки винтами М4x22 (рис.1).

Необходимый инструмент

Евроключ 4.5	Отвертка крест.	Отвертка плоская	Молоток	Электродрель	Уровень строит.	Изм. рулетка

Используемая фурнитура

Эксцентрик 16 мм	Еврошуруп 7x50	Шуруп 3/4x16	Винт М4x22	Петля	Уголок 20x20	Фиксатор с шурупом
Ручка	Подпятник	Заглушка мебельная				



Рис.1



Рис.2
Крепление основания
Вид снизу

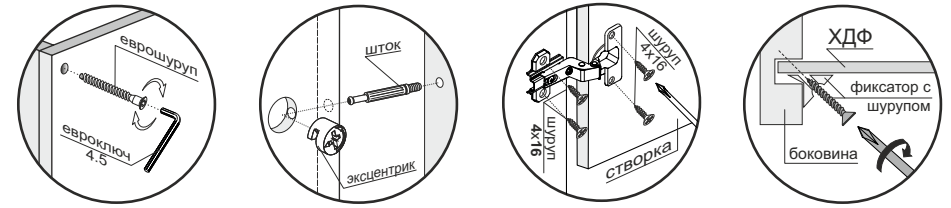
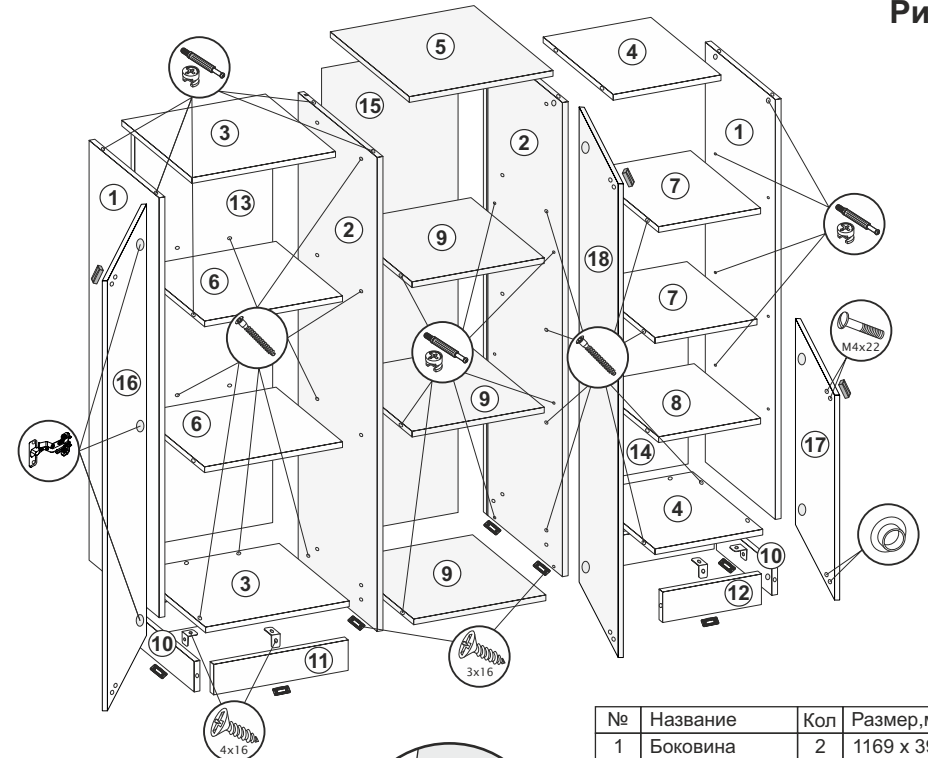
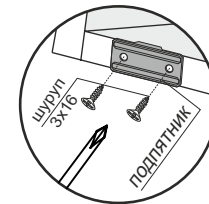
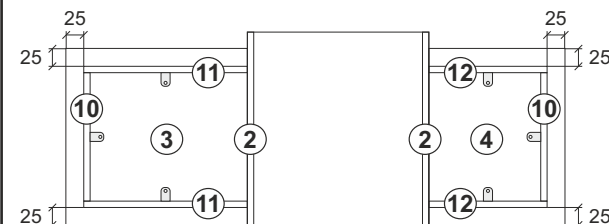

№	Название	Кол	Размер,мм
1	Боковина	2	1169 x 390
2	Боковина	2	1320 x 440
3	Крыша	2	400 x 390
4	Крыша	2	300 x 390
5	Крыша	1	440 x 400
6	Стяжка	2	383 x 373
7	Стяжка	2	283 x 390
8	Стяжка	1	283 x 373
9	Стяжка	3	420 x 366
10	Стяжка	2	308 x 85
11	Стяжка	2	375 x 85
12	Стяжка	2	275 x 85
13	Задняя стенка	1	1169 x 383
14	Задняя стенка	1	542 x 283
15	ХДФ	1	1317 x 380
16	Створка	1	1200 x 397
17	Створка	1	573 x 297
18	Створка	1	1326 x 398