

ГОСТ 16371-93

МебельМЕБЕЛЬНАЯ ФАБРИКА
MARKET

ООО «Мебель Стиль»
Россия, 308513, Белгородская обл.,
Белгородский р-н, с. Пушкарное,
ул. Народная, дом 60
тел./факс: (4722) 31-63-52
www.mebelmarket31.ru

Коллекция «Бруно»

Кровать с ящиками

Дуб сонома/Дуб сонома светлый

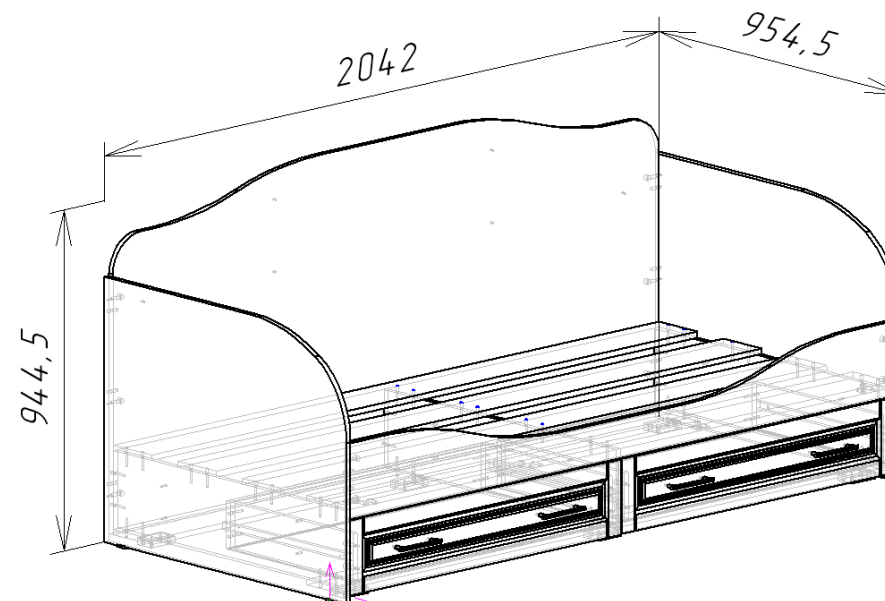

Паспорт

и инструкция по сборке и эксплуатации мебели

Общие технические указания по сборке

1. Освободить детали от упаковки.
2. Проверить наличие деталей и фурнитуры по комплектовочным ведомостям. **При обнаружении дефектов или некомплектности к сборке не приступать. Обратитесь к продавцу.**
3. Во избежание порчи деталей, сборку необходимо производить вдвоем в горизонтальном положении на ровном полу, покрытом тканью или бумагой.

Таблица 1 Детали ящиков

Наименование детали	Размеры, мм	Кол-во	№ по схеме	№ пакета
Боковина ящика (лев. и прав.)	151*500	4	18	1
Задняя стенка ящика	151*923	2	17	1
Фальш-панель ящика	151*923	2	22	1
Дно ящика (ДВП)	953*496	2	21	3
Фасад ящика (МДФ лев. и прав.)	209*1000	2	20	4

Таблица 2. Комплектовочная ведомость на узлы и детали коллекции «Бруно»
Кровать с ящиками.

Наименование детали	Размеры, мм	Кол-во	№ по схеме	№ пакета
Бок (лев. и прав.)	735*955	2	8,9	1
Стоевая	217*916	3	14,16,15	1
Панель	2010*151	6	12,11,13	2
Задняя панель	2010*925	1	7	3
Фронтальная панель	2010*210	1	10	3

Правила эксплуатации и ухода за мебелью.

Мебель необходимо хранить и эксплуатировать в сухих и теплых помещениях, имеющих отопление и вентиляцию, при температуре от +5⁰ до +40⁰С при относительной влажности воздуха 50-60%.

Удаление пыли с поверхности мебели следует производить сухой мягкой тканью (фланель, миткаль). Не допускается применение **СПИРТСОДЕРЖАЩИХ ЧИСТЯЩИХ СРЕДСТВ**, соды, порошков и других материалов, не предназначенных для ухода за мебелью.

Поверхность изделия следует предохранять от попадания на неё влаги (во избежание разбухания), различных растворителей, кислот, щелочей и механических повреждений.

Помните, что сохранность и долговечность изделия зависит не только от её конструкции и качества материалов, но и от правильной эксплуатации и ухода за ней.

Гарантии изготовителя

Приобретая изделия мебели, убедитесь в полной комплектности набора и отсутствии механических повреждений комплектующих, облицовки и стеклянных элементов мебели.

Претензии от покупателей принимаются магазинами, продавшими товар, в течение 24 месяцев со дня приобретения мебели, с обязательным приложением товарного чека, этикетки и паспорта изделия.

Предприятие не рассматривает претензии, поступающие непосредственно от потребителей, без обращения в торговую организацию.

Предприятие не отвечает по дефектам, появившимся из-за несоблюдения покупателем правил эксплуатации, сборки, транспортировки и ухода за мебелью.

Предприятие не несет ответственности по повреждениям, возникшим в результате транспортировки мебели в собранном виде.

В процессе производства изготовитель считает возможным производить конструктивные и технологические изменения, направленные на улучшение качества мебели и удовлетворение спроса населения.

Дата комплектовки фурнитуры _____

Комплектовщик фурнитуры _____

УВАЖАЕМЫЙ ПОКУПАТЕЛЬ!

Благодарим за покупку и надеемся, что Вы примите во внимание наши рекомендации, и тогда мебель будет служить для Вас длительное время

5. Вставляем ящики в кровать.



Таблица 3. Комплектовочная ведомость на фурнитуру

№	Наименование	Ед. изм.	Кол-во
1.	Гвоздь 1,2*20	шт	50
2.	Евровинт 6,3*50	шт	58
3.	Заглушка к евровинту	шт	58
4.	Заглушка под эксцентрик	шт	22
5.	Ключ под евровинт	шт	1
6.	Направляющие для ящиков шариковые 500 мм	компл	2
7.	Подпятник	шт	4
8.	Саморез 4*30	шт	20
9.	Ручка-скоба RS-017-128 бронза	шт	4
10.	Винт М4*15 (4*16)		8
11.	Саморез 3,5*16	шт	50
12.	Стяжка эксцентрик	шт	22
13.	Шкант 8*30	шт	14
14.	Шайба под ручку	шт	8
15.	Демпфер силиконовый	шт	4
16.	Опора (ножка прямоугольная) Н=023 D=020	шт	6
17.	Паспорт изделия	шт	1

Внешний вид фурнитуры на картинке может отличаться от внешнего вида фурнитуры, идущей в комплекте

Инструкция по сборке.

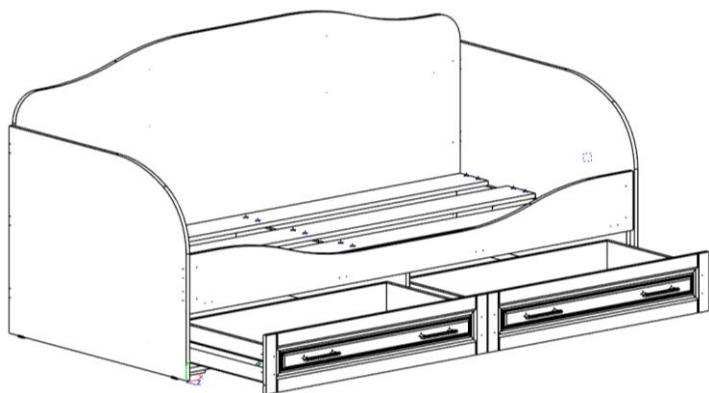
1. Вкручиваем штоки эксцентриковых стяжек и вставляем шканты 8*30 в соответствующие отверстия на боках (9,8) и распорке (10). Установку шкантов производить только на ровной твердой поверхности. Саморезами 3,5*16 прикручиваем к стоевым (15,16,14) широкие части шариковых направляющих.

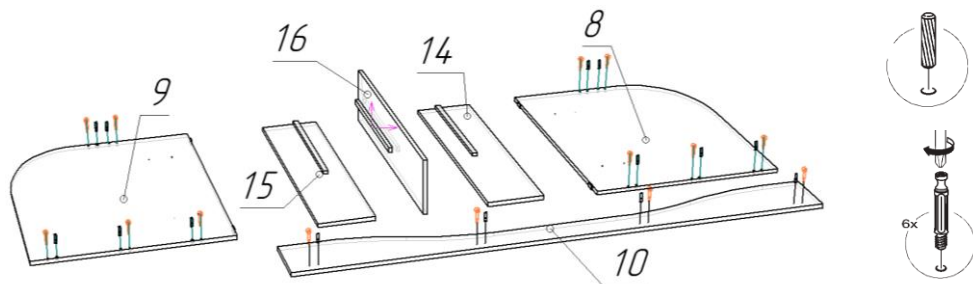

Производим разбор шариковых направляющих. Для того чтобы их рассоединить необходимо нажать на фиксатор, как показано на фотографии. При помощи тех же фиксаторов ящик вытягивается из готового изделия. При этом фиксатор с одной стороны нажимается вниз, а с другой вверх.



2. Евровинтами крепим стоевые (14,16,15) к панелям (13), к полученному каркасу крепим заднюю панель (7). После чего евровинтами крепим горизонтальные планки (12,11). Затем стяжками эксцентриковыми крепим фронтальную (10) и боковины (8,9) к корпусу.

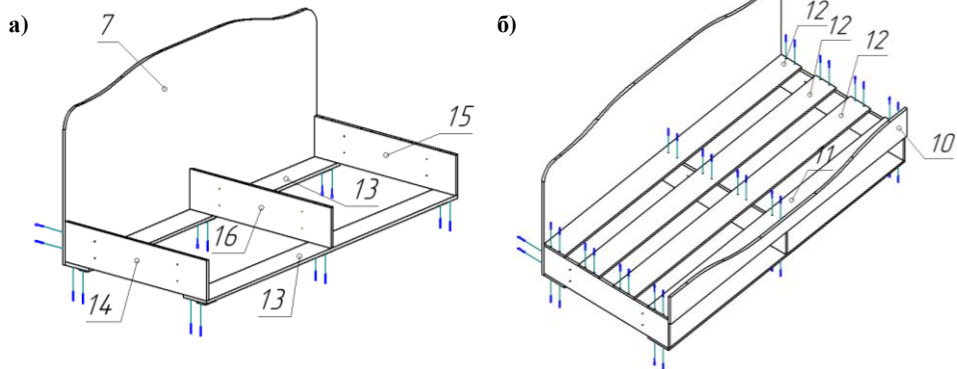

в)

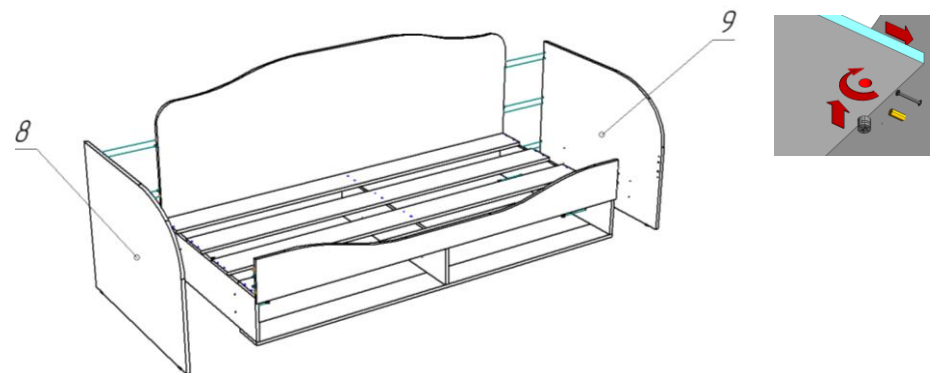

4. Собираем детали ящиков. Евровинтами 6,3*50 прикручиваем бока ящика (18) к задней стенке ящика (17) и фальш-панели (22). Прибиваем гвоздями 1,2*20 дно ящика (ДВП) (21). Прикручиваем ручки (подложить шайбу под винт ручки) С помощью эксцентриковой стяжки крепим фасад ящика (20) к корпусу ящика.

