

Правила эксплуатации и ухода за мебелью.

Сохранность эксплуатационных и эстетических качеств мебели зависит от соблюдения условий ее хранения, правил эксплуатации и ухода.

1. Мебель рекомендуется эксплуатировать в помещении с температурой +10°C и относительной влажностью воздуха 65±15%. Сырость и близкое расположение источников тепла вызывает ускорение старения защитно-декоративного покрытия, а также деформации мебельных щитов.
2. Следует оберегать мебель от механических повреждений, попадания на ее поверхность воды, растворителей, щелочей, кислот. При случайном попадании жидкостей немедленно вытереть облитое место мягкой тканью. Пыль с поверхности изделия удалять сухой фланелевой тканью.
3. Во избежание перекосов, двери изделия постоянно держать закрытыми. Затрудненное записание или неплотное прилегание вследствие неровностей пола устраняют путем подкладывания мелких прокладок под корпус изделия с правой или левой стороны.

Гарантии изготовителя.

1. Приобретая изделия мебели, убедитесь в полной комплектности изделия и отсутствии механических повреждений.
2. За механические повреждения, возникшие при транспортировке, хранении и эксплуатации, предприятие-изготовитель ответственности не несет.
3. Предприятие-изготовитель гарантирует покупателю сохранность всех качественных показателей, обусловленных ГОСТом, в течение 24 месяцев со дня продажи при соблюдении покупателем правил эксплуатации изделий мебели.
4. В случае обнаружения производственных дефектов или недочеты комплектующих элементов следует обратиться в магазин, где была приобретена мебель, с обязательным приложением товарного чека или на предприятие-изготовитель.
5. По дефектам, появившимся из-за несоблюдения покупателем правил эксплуатации и ухода за мебелью, претензии не принимаются.

Рекомендации по сборке.

Перед началом сборки необходимо ознакомиться с инструкцией и убедиться в правильности полученных вами комплектующих деталей и наличии крепежной фурнитуры. Для сборки и установки изделия необходимо иметь отвертки с плоским и крестовым шлицем, молоток и при необходимости твердые прокладки. Во избежание повреждений деталей, сборку рекомендуется производить на упаковочной таре. Начинать сборку следует с установки крепежной и лицевой фурнитуры по отверстиям, сделанным на деталях. Затем установить все стяжки или, прилагаемую согласно приложению, фурнитуру на вертикальные стенки. После чего следует приступить к сборке каркаса изделия. Закончив сборку каркаса, проверить его прямоугольность по диагоналям, при их равенстве закрепить задние стенки.

При правильной эксплуатации и уходе средний срок службы 5 лет.

Адрес изготовителя: Россия, 440015, г. Пенза, ул. Совхоз "Победы", дом 12;

тел.: (841-2) 233-044, 233-045.

Упаковщик _____

Дата выпуска « ____ » _____ 20__ г.

Подпись ОТК

Дата продажи « ____ » _____ 20__ г.

Подпись

АЯ-56

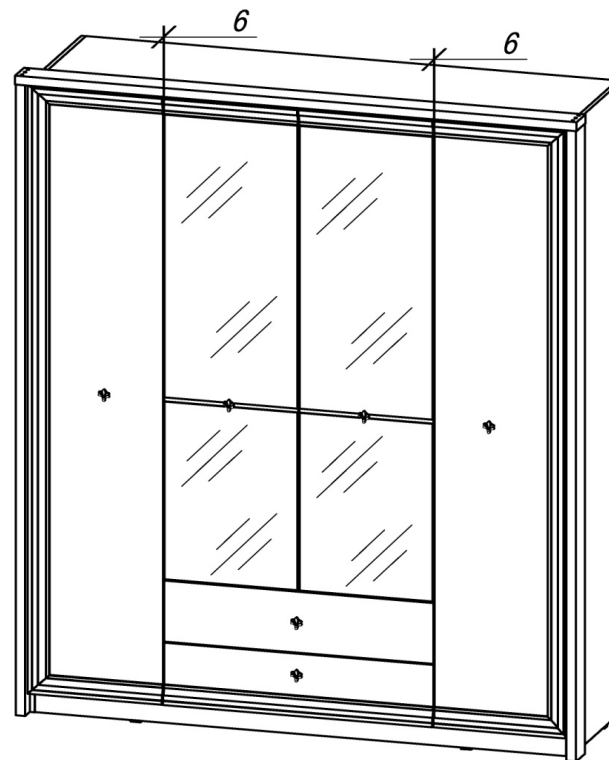

ШК-1714

Габаритные размеры (ВхШхГ), мм: 2330 x 1902 x 568

Паспорт изделия

Шаг 1.

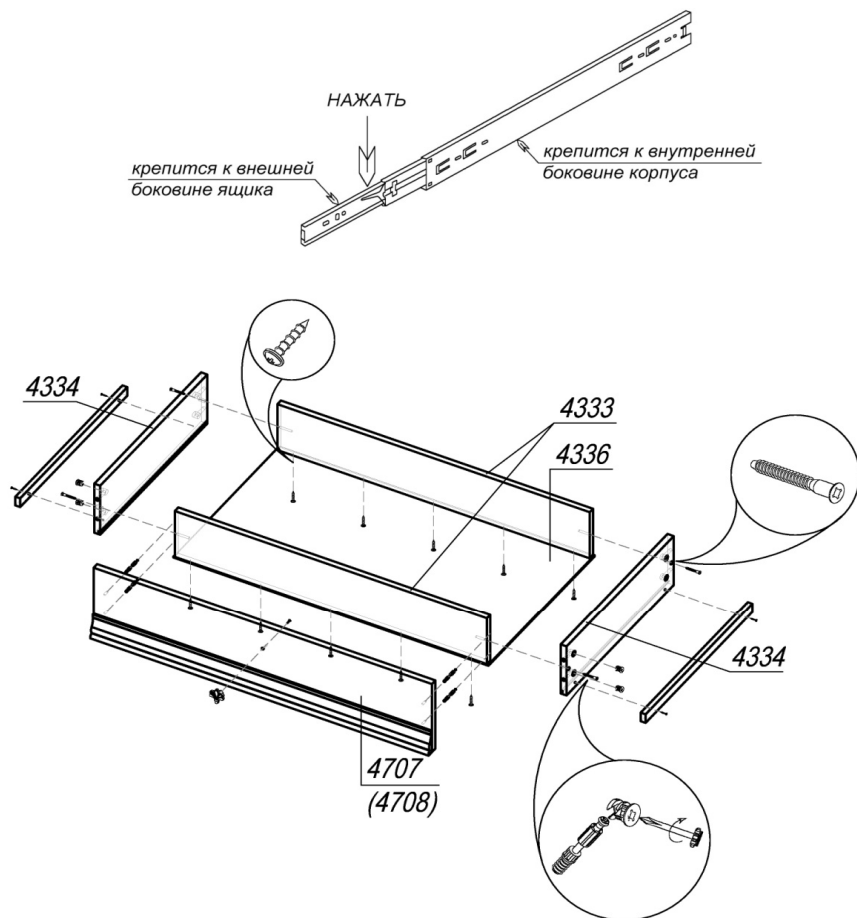

ШАГ 1. Перед началом сборки изделия подготовить направляющие полного выдвижения, разобрать их на две части. Для этого вытянуть внутреннюю планку до предела, нажать на деблокировочный рычаг и снять внутреннюю подвижную планку направляющих.

Внешняя неподвижная планка крепится к внутреннему боку корпуса, внутренняя подвижная - к внешнему боку ящика.

К бокам ящика 4334 прикрепить внутреннюю подвижную планку направляющих шурупами 4x13. С помощью евровинтов 6x50 соединить бока ящика 4334 с вязками ящика 4333. ЛДВП ящика 4336 вставить в пазы боков ящика и закрепить к вязкам ящика саморезами с прессшайбой 4x16. В накладку 4707 (4708) установить 4 штока эксцентрика. Привернуть ручку винтом 4x25.

Соединить накладку и собранный ящик, установить эксцентрик Minifix (по 2 шт в бок 4334) и закрепить шток эксцентрика

2

Внимание покупателя!

1. Упрощенное изображение фурнитуры дано к каждому изделию.
2. Для фурнитуры в деталях сделаны отверстия.
3. Возможна замена фурнитуры и комплектующих на предприятии.
4. Ввиду непрерывного совершенствования изделия, возможны незначительные изменения в конструкции.
5. По истечении 6-ти месяцев проверять и подтягивать всю крепежную фурнитуру.

Место №1 Бока 4332_2							
4331Л	Бок	1	2296	568	L1W1W1		
4331Пр	Бок	1	2296	568	L1W1W1		
4332	Бок	2	2194	568	L7L1		
Место №2 ЛДВП 4335							
4335	ЛДВП	4	1828	554			
Место №3 Вязки 634							
633	Вязка	1	1800	568	L1		
634	Вязка	1	1800	568	L1		
635	Цоколь	2	1800	70	L1		
632	Вязка	2	900	568	L1		
	Брус соединительный	3	1828				
	Штанга овальная	1	892				
Место №4 Вязки 612							
612	Вязка	5	568	434	W1		
Место №5 Вязки 612							
612	Вязка	5	568	434	W1		
Место №6 Ящики 4333							
4336	ЛДВПЯщ	2	850	496			
4333	ВязкаЯщ	4	842	150	L1		
4334	БокЯщ	4	500	160	L1L1	Паз 4x6-6	
Место №7 Фасады 4704_2							
4704	Створка ДСП	2	2218	454	L1L1W1W1	Профиль-накладка МДФ 448	
Место №8 Фасады 4706_зф							
в сборе	4706Л	Створка ДСП	1	1766	454	L1L1W1W1	Профиль-накладка МДФ 448
		Зеркало фацет	1	1030	450		
		Зеркало фацет	1	647	450		
в сборе	4706Пр	Створка ДСП	1	1766	454	L1L1W1W1	Профиль-накладка МДФ 448
		Зеркало фацет	1	1030	450		
	Зеркало фацет	1	647	450			
Место №9 Фасады 4707							
4707	Накладка	1	912	222	L1L1W1W1	ДСП+Профиль-накладка МДФ 448	
4708	Накладка	1	912	222	L1L1W1W1	ДСП	
Место №10 Планки 4307							
4307	Планка-крышка 32 мм	1	1902	100	L1L2W2W2		
4305	Планка-бок 32 мм	2	2296	100	L1L2		
Место №11 Фурнитура							

7

Фурнитура

Эскиз	Наименование материала	Ед. изм.	Расчетное количество
	Винт М4х25 потайной	шт	6
	Гвоздь 2х20	шт	96
	Евровинт 6х50	шт	26
	Евровинт 6х70	шт	2
	Евроключ	шт	1
	Заглушка Ф5	шт	3
	Заглушка под евровинт	шт	28
	Заглушка под эксцентрик	шт	16
	Направляющие шариковые ПВ L500	шт	2
	Петля для накладной двери с доводчиком	шт	8
	Петля для полунакладной двери с доводчиком Н601	шт	8
	Подпятник	шт	8
	Ручка-кнопка Боярд RC423СР	шт	6
	Саморез 4х16 прессшайба (для крепления ЛДВП к вязке ящика)	шт	20
	Саморез 4х32 (для крепления петель и планок 32 мм к бокам шкафа)	шт	20
	Стяжка-полкодержатель+дюбель 12,5 мм	шт	48
	Шкант 8х30	шт	8
	Штангодержатель овальный	шт	2
	Шток эксцентрика 45 мм	шт	16
	Шуруп 4х13 (для крепления направляющих)	шт	24
	Шуруп 4х25 (для крепления ответных планок полунакладных петель)	шт	16
	Подкладка 60х60х10 под ответную планку полунакладных петель	шт	8
	Шуруп 4х16 (для крепления петель и штангодержателей)	шт	36
	Эксцентрик Minifix	шт	16

6

Шаг 2.

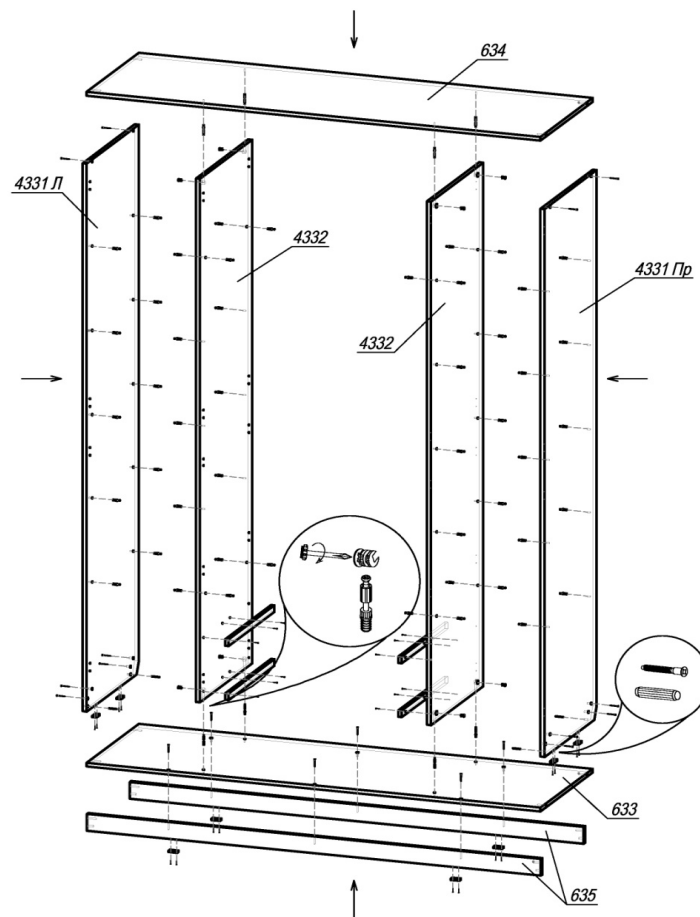

ШАГ 2. Подготовить бока и ящики к сборке: прибить гвоздями 2х20 подпятники к бокам 4331Л, 4331Пр и цокольным вязкам 635; в ящики 633 и 634 установить по 4 штока эксцентрика (в отверстия Ø5 мм); в бока 4331Л, 4331Пр и 4332 в отверстия Ø5мм установить дюбель-полкодержатель (по 10 шт в бока 4331Л(Пр), по 14 шт в бока 4332) для крепления полок 612 и 632; дополнительно в бока 4331Л и 4331Пр поставить по 2 шканта, а к бокам 4332 прикрепить внешнюю неподвижную планку направляющих шурупами 4х13.

Собрать ящики 633 и 635, используя евровинты. Соединить подготовленные бока 4331Л, 4331Пр и 4332 с ящиками 633, 634 и 635 посредством евровинтов, установить эксцентрик Minifix (8 шт) и закрепить шток эксцентрика.

3

Шаг 3.

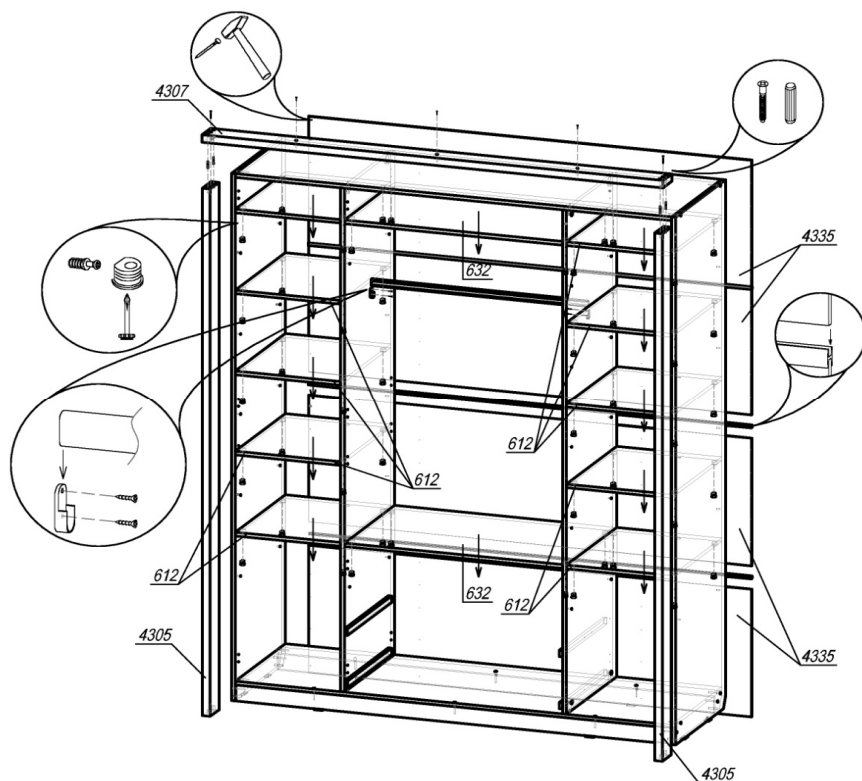

ШАГ 3. В полки 612 и 632 установить стяжку-полкодержатель (по 4 шт на каждую), вставить полки в шкаф и закрепить дюбеля, затянув стяжки. Далее сборка производится лицевой стороной вниз. Проверив рулеткой или рейкой равенство диагоналей, прибить гвоздями 2x20 заднюю стенку ЛДВП 4335 (1 деталь). Установить соединительный брус, следом задвинуть 2-ую деталь ЛДВП 4335 и прибить гвоздями. Аналогично поступить с 3-ей и 4-ой деталями ЛДВП 4335. Поднять шкаф и установить его на место. Шурупами 4x16 привернуть штангодержатели. Посредством шкантов и евровинтов 6x70 соединить планки 4307 и 4305 между собой и установить их на шкаф. Шурупами 4x32 закрепить планку 4307 на вязку 634.

4

Шаг 4.

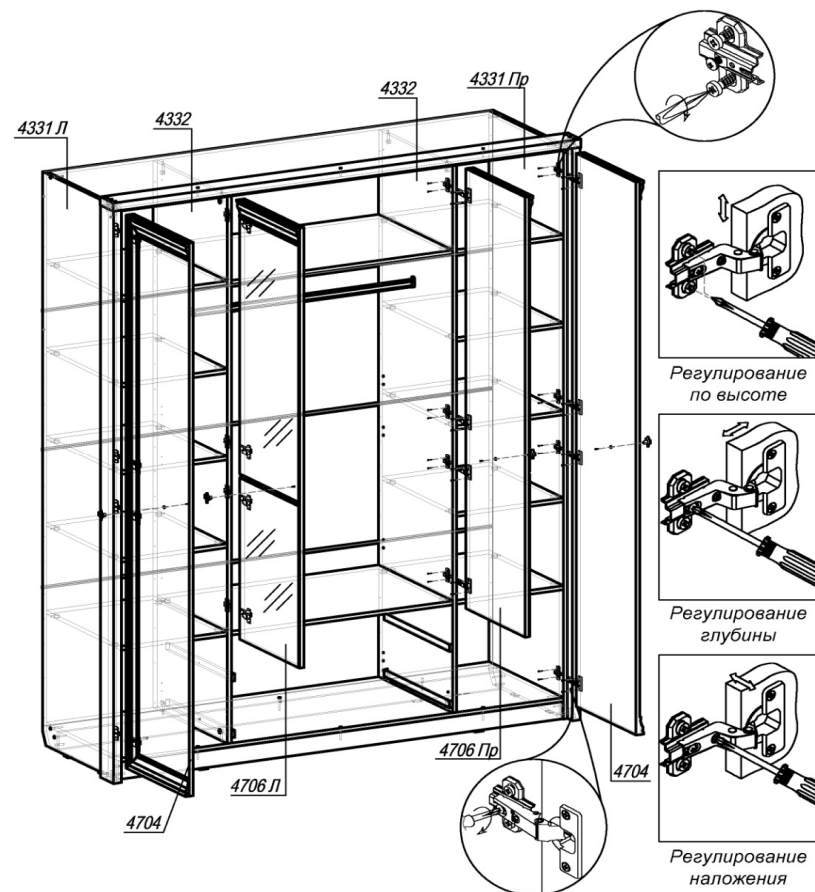

ШАГ 4. Разобрать петлю на две части (петля и ответная планка петли). Вторую часть петли (ответная планка) прикрепить шурупами 4x25 к бокам 4332 (с использованием подкладки), саморезами 4x32 к бокам 4331Л и 4331П, одновременно закрепив планки 4305. Подготовить створки 4704, 4706Л и 4706П, закрепив первую часть петли шурупами 4x16 (полунакладные петли установить на створки 4706Л и 4706П). Навесить створки на петли, обеспечить между створками зазор 6мм по бокам 4332 максимальным наложением крайних створок. Привернуть ручки винтами 4x25. Закрыть эксцентрики, евровинты и открытые отверстия соответствующими заглушками. При необходимости отрегулировать петли и направляющие.

Вставить собранные ящики в корпус, задвинуть их до фиксации деблокировочным рычагом. Для снятия ящика нажать на деблокировочные рычаги с двух сторон в противоположном направлении друг от друга.

5