

## Правила эксплуатации и ухода за мебелью.

ГОСТ 16371-93

Мебель необходимо хранить и эксплуатировать в сухих и теплых помещениях, имеющих отопление и вентиляцию, при температуре от +5<sup>0</sup> до +40<sup>0</sup>С при относительной влажности воздуха 50-60%.

Удаление пыли с поверхности мебели следует производить сухой мягкой тканью (фланель, миткаль). Не допускается применение соды, порошков и других материалов, не предназначенных для ухода за мебелью.

Поверхность изделия следует предохранять от попадания на неё влаги (во избежание разбухания), различных растворителей, кислот, щелочей и механических повреждений.

Помните, что сохранность и долговечность изделия зависит не только от её конструкции и качества материалов, но и от правильной эксплуатации и ухода за ней.

## Гарантии изготовителя

Приобретая изделия мебели, убедитесь в полной комплектности набора и отсутствии механических повреждений комплектующих, облицовки и стеклянных элементов мебели.

Претензии от покупателей принимаются магазинами, продавшими товар, в течение 24 месяцев со дня приобретения мебели, с обязательным приложением товарного чека, этикетки и паспорта изделия.

Предприятие не рассматривает претензии, поступающие непосредственно от потребителей, без обращения в торговую организацию.

Предприятие не отвечает по дефектам, появившимся из-за несоблюдения покупателем правил эксплуатации, сборки, транспортировки и ухода за мебелью.

Предприятие не несет ответственности по повреждениям, возникшим в результате транспортировки мебели в собранном виде.

**В процессе производства изготовитель считает возможным производить конструктивные и технологические изменения, направленные на улучшение качества мебели и удовлетворение спроса населения.**

Дата комплектовки фурнитуры \_\_\_\_\_

Комплектовщик фурнитуры \_\_\_\_\_

## **УВАЖАЕМЫЙ ПОКУПАТЕЛЬ!**

**Благодарим за покупку и надеемся, что Вы примите во внимание наши рекомендации, и тогда мебель будет служить для Вас длительное время**

**Мебель** МЕБЕЛЬНАЯ ФАБРИКА **МАРКЕТ**

Россия, 308513, Белгородская обл.,  
Белгородский р-н, с. Пушкарное,  
ул. Народная, д. 60  
ООО «Мебель Стиль»  
www.mebelmarket31.ru  
тел./факс: (4722) 31-63-52

# Прихожая «Ната-Лина»

## Тумба с зеркалом

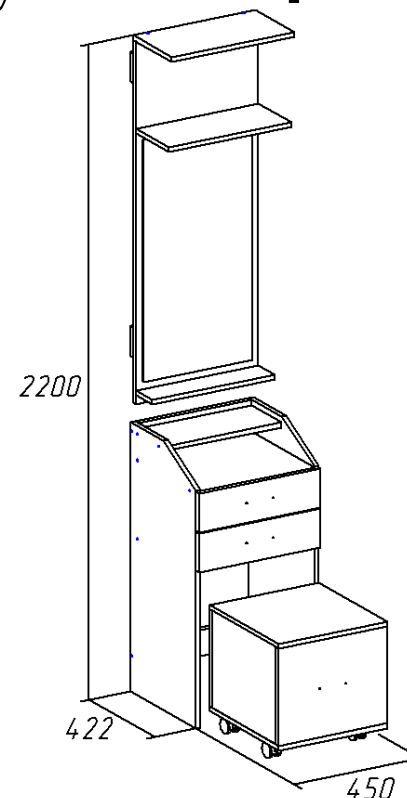

## Паспорт

и инструкция по сборке и эксплуатации мебели

## Общие технические указания по сборке

1. Освободить детали от упаковки.
2. Проверить наличие деталей и фурнитуры по комплектовочным ведомостям. При обнаружении дефектов или некомплектности к сборке не приступать. Обратитесь к продавцу.
3. Во избежание порчи деталей, сборку необходимо производить вдвоем в горизонтальном положении на ровном полу, покрытом тканью или бумагой.

Таблица 1. Комплектовочная ведомость на узлы и детали прихожей «Ната-Лина»,  
Тумба с зеркалом

Наименование детали	Размеры, мм	Кол-во	№ по схеме	№ пакета
Бок	901*401	2	6,7	1
Панель под зеркало	1215*450	1	1	1
Горизонт	418*401	1	8	1
Распорка	418*87	2	11	1
Горизонт	418*185	1	10	1
Горизонт	450*101	1	5	1
Крышка	450*237	1	3	1
Панель фронтальная	418*108	1	9	1
Дно ящика (ДВП)	390*355	2	Я5	1
Задняя стенка (ДВП)	274*446	1	12	1
Сиденье пуфа	400*420	1	18	2
Дно пуфа	401*421	1	17	2
Фасад пуфа	326*401	1	13	2
Панель пуфа	326*401	1	14	2
Бок пуфа	326*388	2	15,16	2
Панель ящика	81*350	2	Я3	2
Бок ящика	81*350	4	Я1, Я2	2
Горизонт	450*201	1	4	2
Фасад ящика	130*446	2	Я4	2
Панель фронтальная	101*450	2	2	2

7. Устанавливаем ящики в корпус тумбы. К панелям фронтальным (2) саморезами 4\*30 крепим подвесы, на которые затем вешается панель для зеркала. Само зеркало клеится к панели зеркала (1) при помощи скотча двухстороннего. **ОБЯЗАТЕЛЬНО** дополнительно крепим зеркало к дверной панели при помощи зажимов для стекла и саморезов 3\*20.

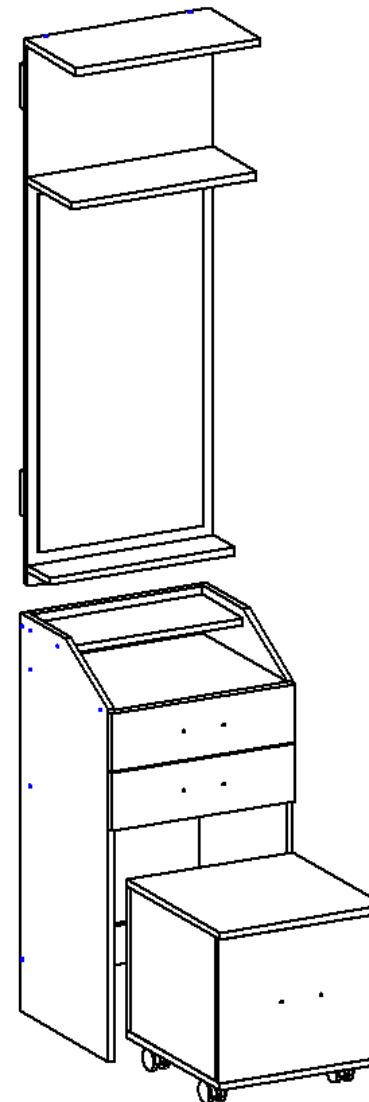

5. Саморезами 3,5\*16 по наколам ко дну пуфа (17) крепим опоры колесные. Затем евровинтами 6,3\*50 крепим дно к собранной ранее конструкции. Сиденье пуфа крепим к корпусу при помощи саморезов 3,5\*16 и картонных петель.

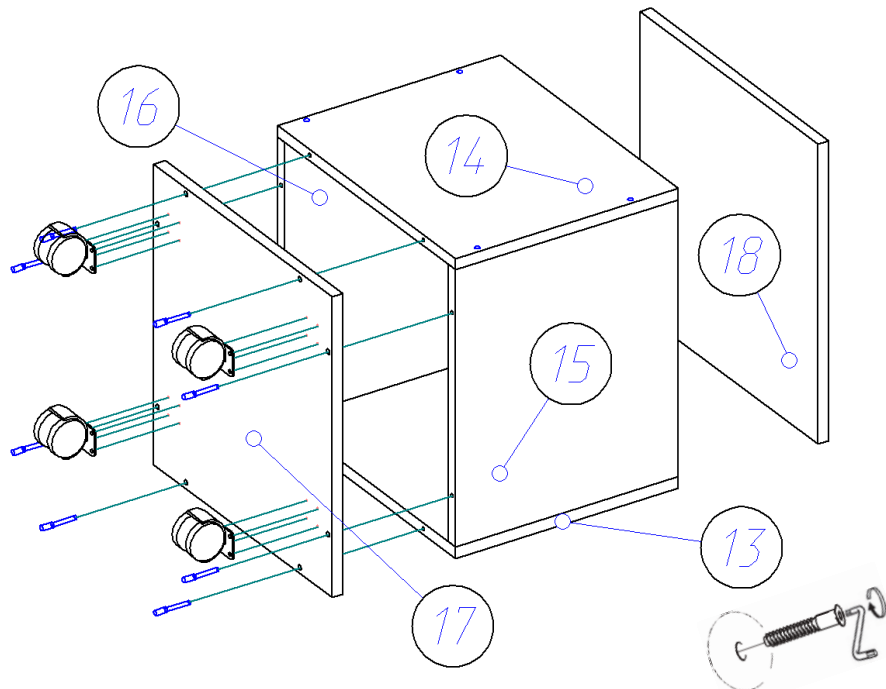

6. Соберем ящики по обобщенной схеме. Евровинтами скрепляем бока ящика (Я.1, Я.2) и панель ящика (Я.3), прибаваем дно ящика ДВП (Я.5) (свес ДВП с незакромлённой стороны 6 мм). С помощью эксцентриковой стяжки крепим фасад (Я.4) к корпусу ящика (ДВП попадает в паз фасада). Прикручиваем с помощью саморезов 3,5\*16 направляющие на ящики.



Таблица 2. Комплектующая ведомость на фурнитуру

№	Номенклатура	Количество	
1	Гвозди стр. 1,2*20	80	шт
2	Евровинт 6,3*50 цинк	39	шт
3	Заглушка к евровинту	39	шт
4	Заглушка под эксцентрик	8	шт
5	Ключ под евровинт	1	шт
6	Опора роликовая	4	шт
7	Петля картонная	2	шт
8	Подпятник	4	шт
9	Ручка-скоба 96-148 С-17 металл+венге	3	шт
10	Саморез (4*16) 3,5*16	50	шт
11	Стяжка межсекционная	2	шт
12	Стяжка эксцентрик	8	шт
13	Шайба под ручку	6	шт
14	Шканты 30*8	4	шт
15	Скотч для зеркал	2,2	м.пог.
16	Саморез 4*30	4	шт
17	Подвес на 2 шурупа	2	шт
18	Направляющие для ящиков РОЛИКОВЫЕ 350 мм	2	компл
19	Зажим для стекла	8	шт
20	Саморез 3*20	8	шт
21	Саморез 4*25	4	шт
22	Паспорт изделия	1	шт

**Внешний вид фурнитуры на картинке может отличаться от внешнего вида фурнитуры, идущей в комплекте**

## Инструкция по сборке.

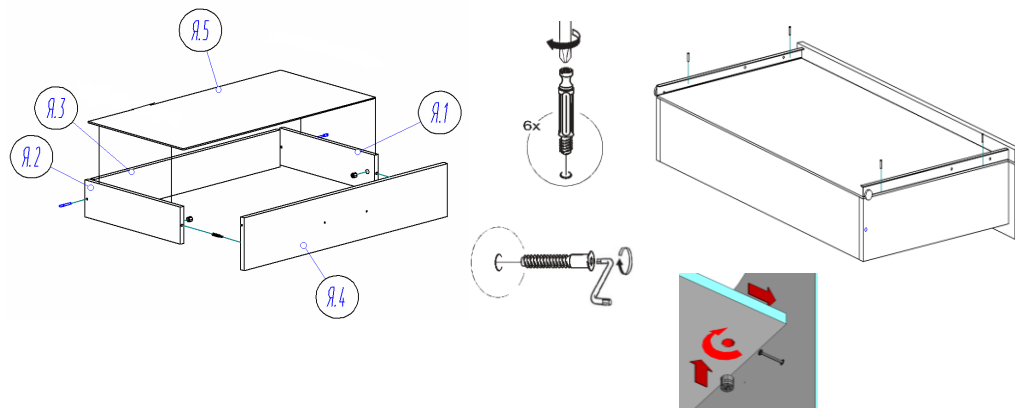
1. Саморезами 4\*25 по наколам к панели зеркала (1) крепим панели фронтальные (2), затем еврвинтами 6,3\*50 крепим горизонты (4,5) и крышку (3), как показано на схеме.

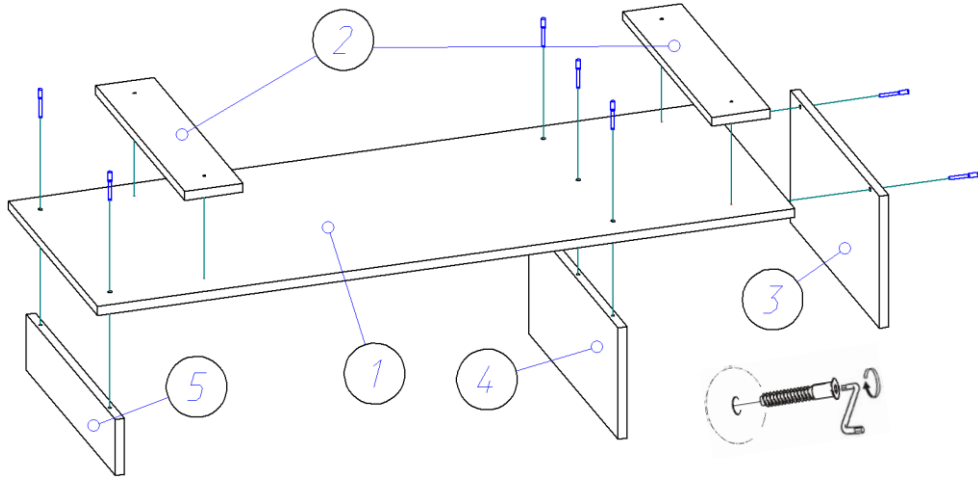

2. Еврвинтами 6,3\*50 к бокам (6,7) крепим распорки (11), горизонты (8,10) и панель фронтальную (9). Еврвинтами 6,3\*50 панель фронтальная (9) крепится к горизонталам (8,10). К бокам (6,7) гвоздями 1,2\*20 прибаваем подпятники и по наколам саморезами 3,5\*16 крепим элементы направляющих для ящиков.

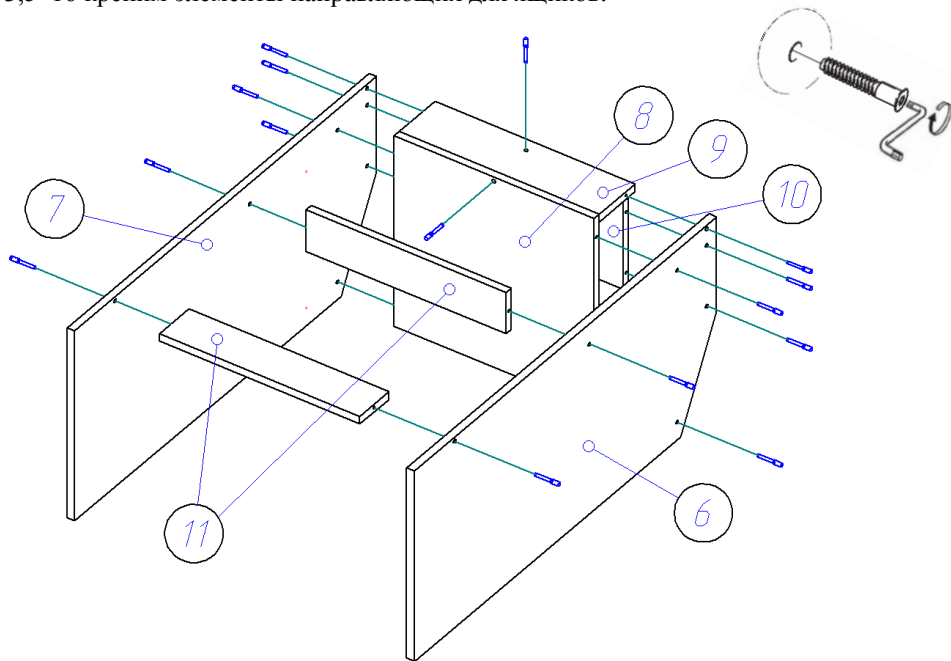

3. К полученной в предыдущем пункте конструкции гвоздями 1,2\*20 прибаваем заднюю стенку (ДВП) (12).

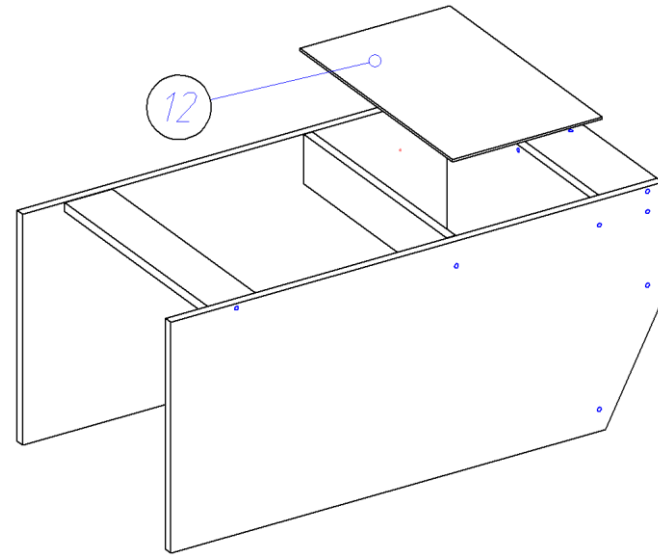

4. Собираем пуф. Для этого в отверстия на фасаде пуфа (13) вкручиваем штоки эксцентриковых стяжек и забиваем шканты 8\*30. Шканты следует забивать на ровной твердой поверхности для избегания порчи детали. После чего к фасаду (13) крепим бока пуфа (15,16) и еврвинтами к бокам крепим панель пуфа (14), как показано на схеме. К фасаду крепим кучку винтами, идущими в комплекте с ручкой.

