

Правила эксплуатации и ухода за мебелью.

Мебель необходимо хранить и эксплуатировать в сухих и теплых помещениях, имеющих отопление и вентиляцию, при температуре от +5⁰ до +40⁰С при относительной влажности воздуха 50-60%.

Удаление пыли с поверхности мебели следует производить сухой мягкой тканью (фланель, миткаль). Не допускается применение **СПИРТСОДЕРЖАЩИХ ЧИСТЯЩИХ СРЕДСТВ**, соды, порошков и других материалов, не предназначенных для ухода за мебелью.

Поверхность изделия следует предохранять от попадания на неё влаги (во избежание разбухания), различных растворителей, кислот, щелочей и механических повреждений.

Помните, что сохранность и долговечность изделия зависит не только от её конструкции и качества материалов, но и от правильной эксплуатации и ухода за ней.

Гарантии изготовителя

Приобретая изделия мебели, убедитесь в полной комплектности набора и отсутствии механических повреждений комплектующих, облицовки и стеклянных элементов мебели.

Претензии от покупателей принимаются магазинами, продавшими товар, в течение 12 месяцев со дня приобретения мебели, с обязательным приложением товарного чека, этикетки и паспорта изделия.

Предприятие не рассматривает претензии, поступающие непосредственно от потребителей, без обращения в торговую организацию.

Предприятие не отвечает по дефектам, появившимся из-за несоблюдения покупателем правил эксплуатации, сборки, транспортировки и ухода за мебелью.

Предприятие не несет ответственности по повреждениям, возникшим в результате транспортировки мебели в собранном виде.

В процессе производства изготовитель считает возможным производить конструктивные и технологические изменения, направленные на улучшение качества мебели и удовлетворение спроса населения.

Дата комплектовки фурнитуры _____

Комплектовщик фурнитуры _____

УВАЖАЕМЫЙ ПОКУПАТЕЛЬ!

Благодарим за покупку и надеемся, что Вы примите во внимание наши рекомендации, и тогда мебель будет служить для Вас длительное время

ИП Ботнарюк Лариса Владимировна
Юр.адрес:
308501, Белгородская обл.,
Белгородский р-н,
п. Дубовое, пер. Садовый, д.33
телефон-факс (4722) 402-430, 511-544

Коллекция Мальта Пенал с зеркалом (П/Л) Дуб приморский/Ясень Анкор

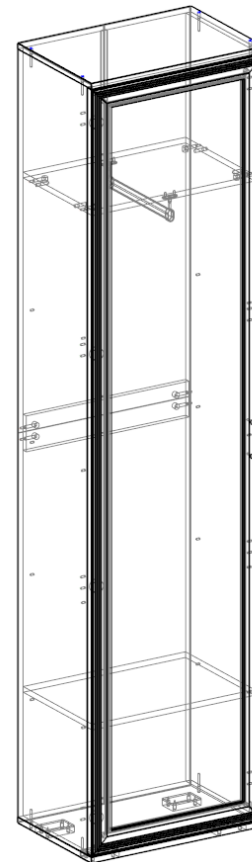

Паспорт

и инструкция по сборке и эксплуатации мебели

Общие технические указания по сборке

1. Освободить детали от упаковки.
2. Проверить наличие деталей и фурнитуры по комплекточным ведомостям. При обнаружении дефектов или некомплектности к сборке не приступать. Обратитесь к продавцу.
3. Во избежание порчи деталей, сборку необходимо производить вдвоем в горизонтальном положении на ровном полу, покрытом тканью или бумагой.

Таблица 2 Комплекточная ведомость на узлы и детали коллекции «Мальта» РАМКА

Поз.	Наименование	Длина	Ширина	Кол-во
1	Фасад с зеркалом	2156	536	1

Штанга хром овальная

Поз.	Наименование	Длина	Ширина	Кол-во
15	Штанга хром овальная	310,7		1

ЛДСП Дуб Приморский белый

Поз.	Наименование	Длина	Ширина	Кол-во
2	Бок пр.	2162	346,5	1
3	Бок лев.	2162	346,5	1
4	Дно	541	368	1
5	Крышка	541	368	1
6	Горизонт	508	346,5	1
7	Полка	507	345	1
8	Фронтальная панель	101	508	1

ДВП

Поз.	Наименование	Длина	Ширина	Кол-во
13	Задняя стенка	1094	267	2
14	Задняя стенка	1096	267	2

Соединительный профиль для ДВП

Поз.	Наименование	Длина	Ширина	Кол-во
16	Соединительный профиль для ДВП	1027		1
17	Соединительный профиль для ДВП	663		1
18	Соединительный профиль для ДВП	348		1

- 2) Саморезами 3,5*16 крепим мебельные петли к фасаду (1). После чего фасад навешиваем на корпус пенала и крепим евровинтом 6,3*13 на имеющиеся наколы в боковинах пенала. Ручку крепим идущим в комплекте винтом.

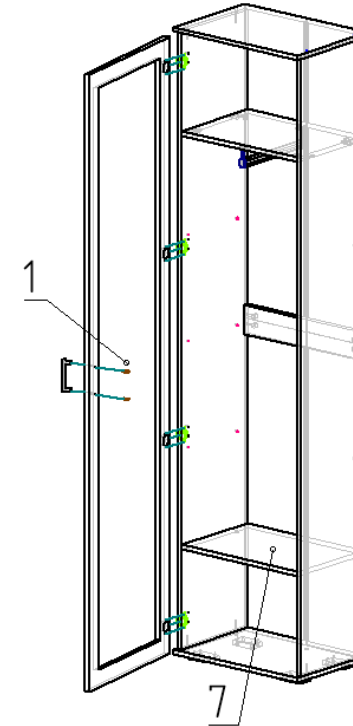

- 3) После того, когда шкаф установлен в нужное место, необходимо произвести регулировку фасадов. (см. схему ниже). Также шкаф рекомендуется закрепить к стене идущим в комплекте металлическим уголком с пластиковой заглушкой.

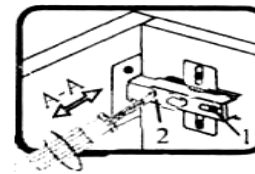

Если фасад наклонен вправо или влево относительно вертикали корпуса, нужно выправить наклон фасада в направлении А-А винтом 2.

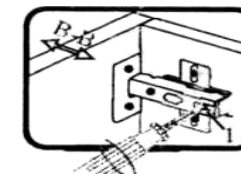

Если нижняя или верхняя часть фасада отстает от корпуса, нужно ослабить винт 1 и сдвинуть фасад в направлении В-В, а затем затянуть винт 1.

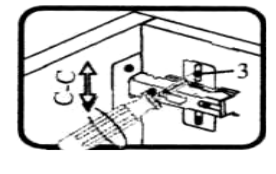

Если необходимо отрегулировать фасад по высоте, нужно ослабить винт 3, отрегулировать фасад в направлении С-С, а затем затянуть винт 3.

Инструкция по сборке.

1) К детали (4) при помощи саморезов 3,5*16 закрепите опоры. Далее установите на эксцентриковую стяжку со шкантом горизонт (6) и фронтальную планку (8) между боковинами (3) и (2). Евровинтами 6,3*50 закрепите крышу (5) и дно (4) к боковинам (3, 2). После чего лицевой стороной переверните шкаф к полу. Проверьте диагональ шкафа и прибейте гвоздями задние стенки ДВП (13) и (14) предварительно установив между ними соединительный профиль для ДВП (16, 17, 18). В имеющиеся отверстия в боковинах пенала, установите полкодержатели. После чего установите полки. Овальную штангу при помощи держателей закрепите к горизонту (6).

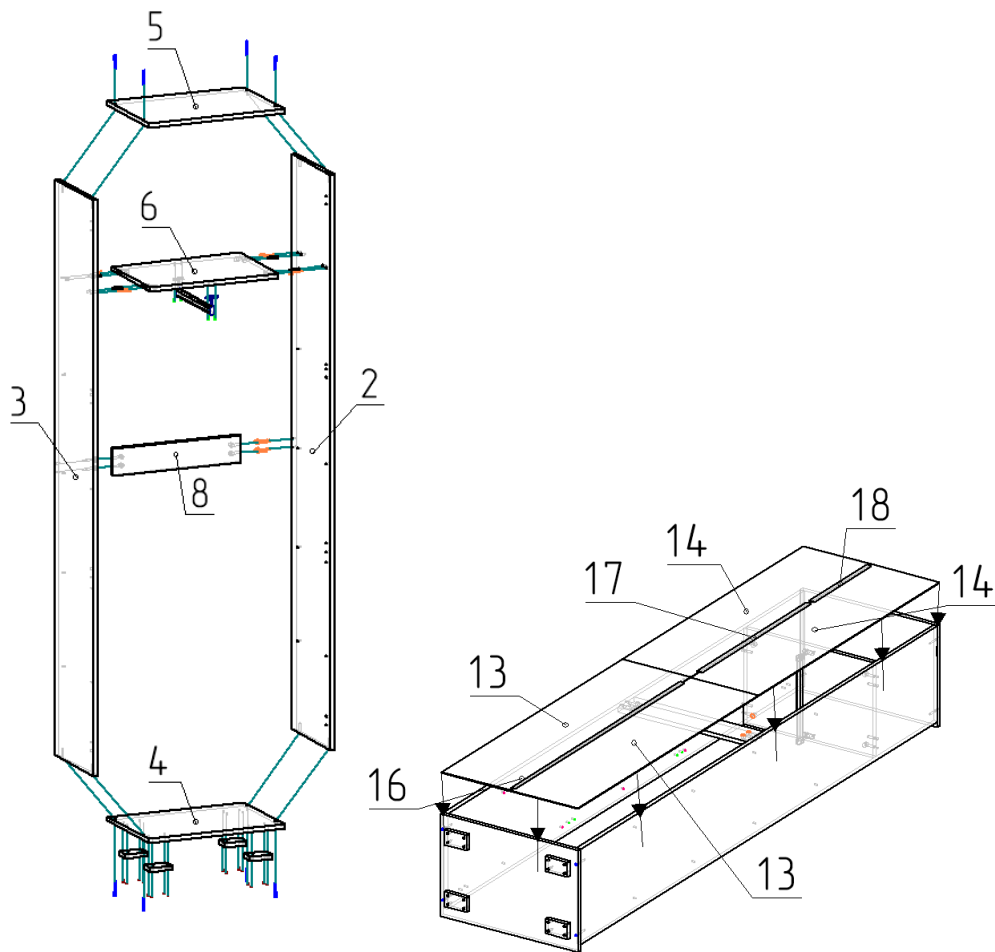

Таблица 2 Комплектующая ведомость на фурнитуру

№	Наименование	Ед. изм.	Кол-во	
1.	Ключ под евровинт	шт	1	
2.	Уголок с пластиковой накладкой L-стяжка белый	шт	1	
3.	Винт М4*25 Хилтон	шт	2	
4.	Демпфер самоклейка	шт	2	
5.	Евровинт 6,3*13	шт	12	
6.	Евровинт 6,3*50 цинк	шт	4	
7.	Заглушка CF01 5мм (для ДСП)	шт	8	
8.	Заглушка к евровинту	шт	4	
9.	Заглушка под эксцентрик	шт	8	
10.	Стяжка эксцентрик	шт	8	
11.	Опора (ножка прямоугольная) Н=023 D=020 ЧЕРНАЯ	шт	4	
12.	Саморез 3,5*16	шт	26	
13.	Петля накладная с доводчиком	шт	4	
14.	Ручка ант.серебро замк RLG194Z.096 SA	шт	1	
15.	Шкант 30*8	шт	4	
16.	Штангодержатель для овальной штанги закрытый	шт	2	
17.	Гвозди стр. 1,2*20	шт	60	
18.	Стяжка межсекционная	шт	2	
19.	Полкодержатель Г-образный малый, никель	шт	16	

Внешний вид фурнитуры на картинке может отличаться от внешнего вида фурнитуры, идущей в комплекте