

Правила эксплуатации и ухода за мебелью.

Сохранность эксплуатационных и эстетических качеств мебели зависит от соблюдения условий ее хранения, правил эксплуатации и ухода.

1. Мебель рекомендуется эксплуатировать в помещении с температурой +10°C и относительной влажностью воздуха 65±15%. Сырость и близкое расположение источников тепла вызывает ускорение старения защитно-декоративного покрытия, а также деформации мебельных щитов.
2. Следует оберегать мебель от механических повреждений, попадания на ее поверхность воды, растворов щелочей, кислот. При случайном попадании жидкостей немедленно вытереть облитое место мягкой тканью. Пыль с поверхности изделия удалять сухой фланелевой тканью.
3. Во избежание перекосов, двери изделия постоянно держать закрытыми. Затрудненное закрывание или неплотное прилегание вследствие неровностей пола устраняют путем подкладывания мелких прокладок под корпус изделия с правой или левой стороны.

Гарантии изготовителя.

1. Приобретая изделия мебели, убедитесь в полной комплектности изделия и отсутствии механических повреждений.
2. За механические повреждения, возникшие при транспортировке, хранении и эксплуатации, предприятие-изготовитель ответственности не несет.
3. Предприятие-изготовитель гарантирует покупателю сохранность всех качественных показателей, обусловленных ГОСТом, в течение 24 месяцев со дня продажи при соблюдении покупателем правил эксплуатации изделий мебели.
4. В случае обнаружения производственных дефектов или недостачи комплектующих элементов следует обратиться в магазин, где была приобретена мебель, с обязательным приложением товарного чека или на предприятие-изготовитель.
5. По дефектам, появившимся из-за несоблюдения покупателем правил эксплуатации и ухода за мебелью, претензии не принимаются.

Рекомендации по сборке.

Перед началом сборки необходимо ознакомиться с инструкцией и убедиться в правильности полученных вами комплектующих деталей и наличии крепежной фурнитуры. Для сборки и установки изделия необходимо иметь отвертку с плоским и крестовым шлицем, молоток и при необходимости твердые прокладки. Во избежание повреждений деталей, сборку рекомендуется производить на упаковочной таре. Начинать сборку следует с установки крепежной и лицевой фурнитуры по отверстиям, сделанным на деталях. Затем установить все стяжки или, прилагаемую согласно приложению, фурнитуру на вертикальные стенки. После чего следует приступить к сборке каркаса изделия. Закончив сборку каркаса, проверить его прямоугольность по диагоналям, при их равенстве закрепить задние стенки.

При правильной эксплуатации и уходе средний срок службы 5 лет.

Адрес изготовителя: Россия, 440015, г. Пенза, ул. Аустролина, 176Д;

тел.: (841-2) 223-225, 223-226.

Упаковщик _____

Дата выпуска « ____ » _____ 20__ г.

Подпись ОТК

Дата продажи « ____ » _____ 20__ г.

Подпись

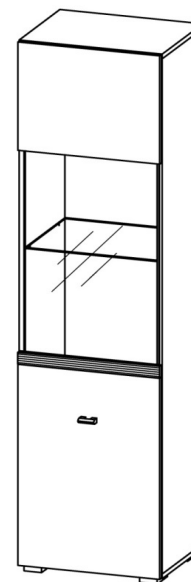

ШК-1506

Габаритные размеры (ВхШхГ), мм: 1797 x 458 x 378

ИП Гордеева Т.И.

ПАННА-КОТТА ШК-1506

Шкаф

Адрес производства: 440015, Россия, г. Пенза, ул. Совхоз "Победы", дом 12, (841-2) 223-225, 223-226

Юридический адрес: 440015, Россия, г. Пенза, ул. Северная, 26-15

Срок службы: 5 лет

Срок гарантии: 12 мес.

Дата выпуска: 10/19/2023

Соответствует требованиям

ЕАЭС N RU Д-РУ.АЖ22.В.08916/18

ГОСТ 16371-2014



Паспорт изделия

Шаг 1.

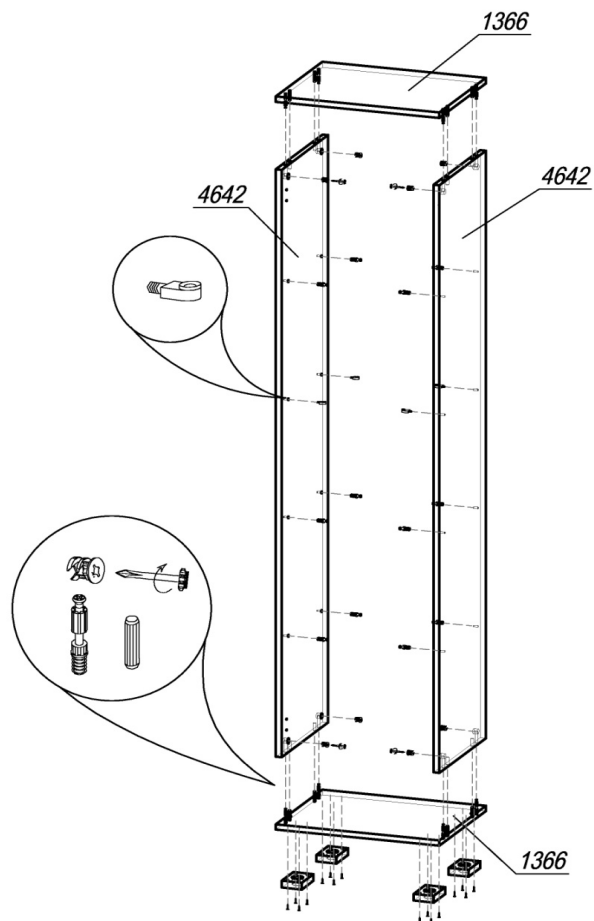

ВНИМАНИЕ! На первом этапе сборки конструкции осуществлять расположив детали на полу. Место должно быть ровным, чистым, достаточно просторным, чтобы не стеснять движений. Сборку лучше проводить вдвоём.

ШАГ 1. Подготовить крышки 1366 к сборке: установить шток эксцентрика (по 4 шт в деталь) в глухие отверстия $\varnothing 5\text{мм}$, а шкант (по 4 шт в деталь) в глухие отверстия $\varnothing 8\text{мм}$. Далее в бока 4642 в отверстия $\varnothing 5\text{мм}$ установить дюбель-полкодержатель (по 6 шт в бок 4642) для крепления полок 4637 и полкодержатель для стеклянных полок (по 2 шт в бок) для крепления стеклянных полок 4677. Затем, соединив крышки 1366 с боками 4642, установить эксцентрик Minifix (8 шт) и закрепить шток эксцентрика.

2

Внимание покупателя!

1. Упрощенное изображение фурнитуры дано к каждому изделию.
2. Для фурнитуры в деталях сделаны отверстия.
3. Возможна замена фурнитуры и комплектующих на предприятии.
4. Ввиду непрерывного совершенствования изделия, возможны незначительные изменения в конструкции.
5. По истечении 6-ти месяцев проверять и подтягивать всю крепежную фурнитуру.

Место 4642				
4642	Бок	2	1745	358
Место 4637_3				
1366	Крышка	2	458	358
4637	Вязка	3	426	350
Место 4677_1				
4677	Полка стекло 4 мм с европолировкой	1	424	350
Место 4644				
4644	ЛДВП в цвет корпуса	1	1773	454
Место 4665				
4661	Створка	1	454	367
4662-1	Вставка	1	454	40
4665	Створка	1	454	681
Место 4771				
4771	Стекло 4 мм фацет тонированное	1	764	422

7

Фурнитура

Эскиз	Наименование материала	Ед. изм.	Кол-во
	Гвоздь 2x20	шт	44
	Шкант 8x30	шт	8
	Шкант 8x50	шт	4
	Шток эксцентрика 45 мм	шт	11
	Эксцентрик Minifix	шт	11
	Заглушка под эксцентрик	шт	11
	Стяжка-полкодержатель+дюбель 12,5 мм	шт	12
	Полкодержатель для стеклянных полок	шт	4
	Амортизатор силиконовый (для смягчения удара при закрытии створки)	шт	2
	Винт М4x25	шт	2
	Hettich-Винт М5x12	шт	8
	Шайба пластиковая	шт	8
	СТ-Муфта Ø10x11	шт	8
	Шуруп 4x16	шт	32
	Ручка-скоба Валмакс FS-079 032 сатин	шт	1
	Петля для накладной двери	шт	4
	Опора регулируемая L-20	шт	4

Шаг 2.

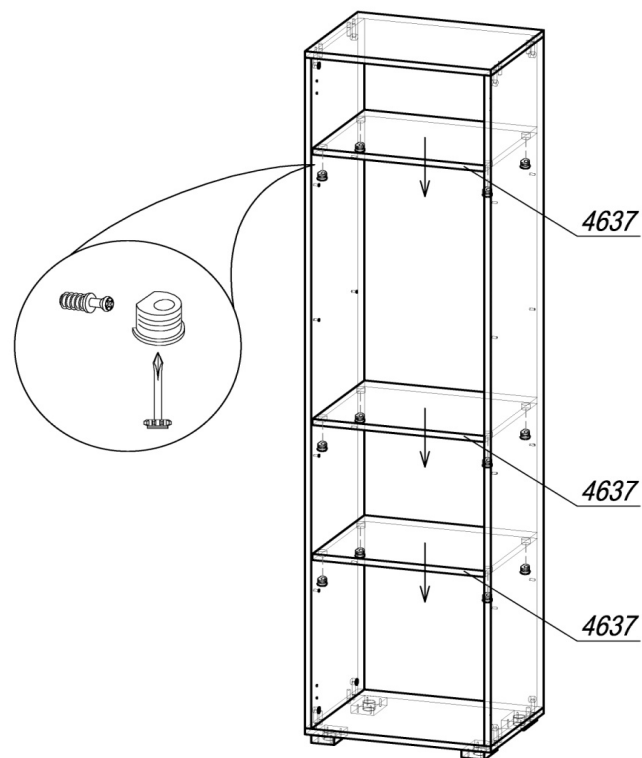

ШАГ 2. В полки 4637 установить стяжку-полкодержатель (по 4 шт на каждую), вставить полки в шкаф и закрепить дюбели, затянув стяжки.

Шаг 3.

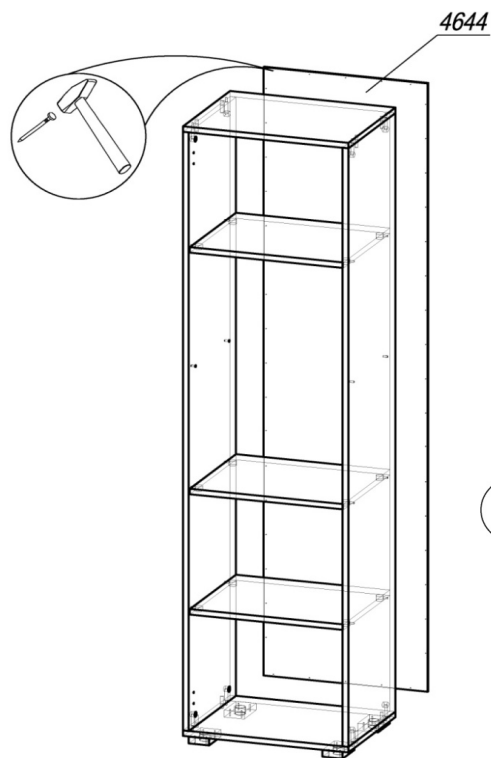

Шаг 4.

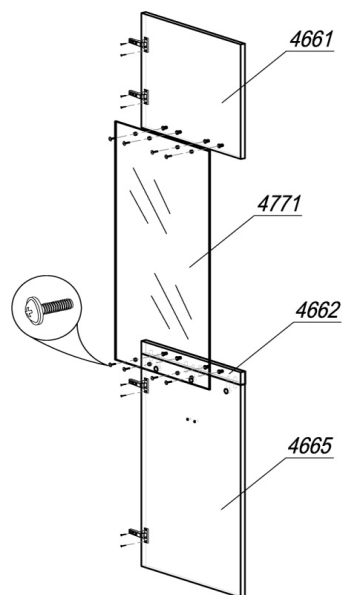

ШАГ 3. Сборка производится лицевой стороной вниз. Проверить рулеткой или рейкой равенство диагоналей, прибить гвоздями 2х20 заднюю стенку ЛДВП 4644. Поднять шкаф и установить его на место.

ШАГ 4. Подготовить составную створку: вбить СТ-Муфты в поз. 4661 и 4662; вставить в поз. 4662 3 штока эксцентрика (в отверстия $\varnothing 5$ мм), в поз. 4665 4 шканта 8х50 (в отверстия $\varnothing 8$ мм). Соединить деталь 4665 с поз. 4662, поставить эксцентрики Minifix (3 шт) и закрепить шток эксцентрика. Закрепить стекло с помощью Hettich-винтов M5х12 и шайб к верхней (4661) и нижней (4665 и 4662) частям створки. Разобрать петлю для накладной двери на две части (петля и ответная планка). Закрепить первую часть петли шурупами 4х16 на створке.

4

Шаг 5.

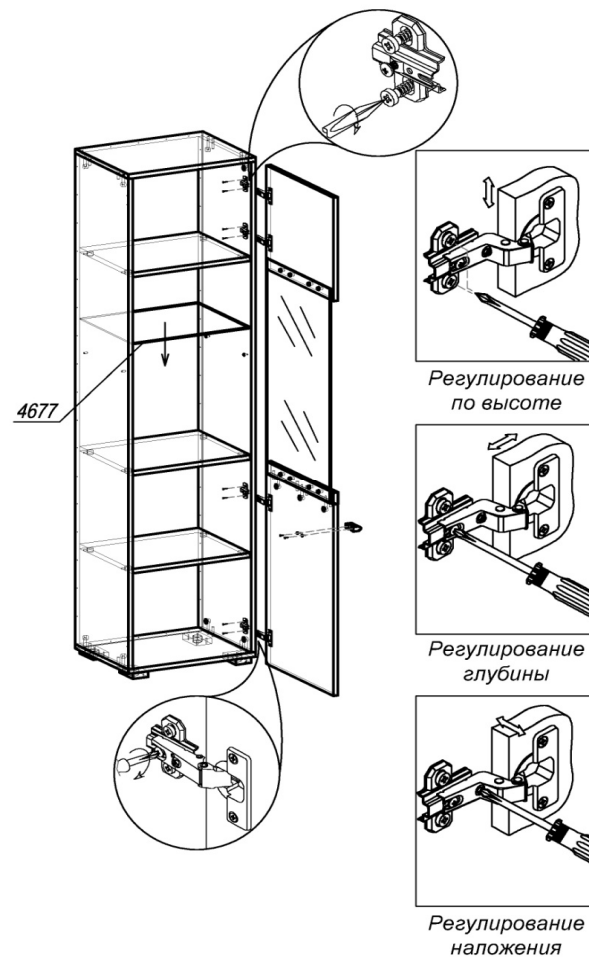

ШАГ 5. Вторую часть петли (ответная планка) прикрепить шурупами 4х16 к боку 4642. Навесить створку на накладные петли. Привернуть ручку винтами 4х25. Закрывать эксцентрики заглушками. Вставить стеклянную полку 4677. Убедитесь, что шкаф стоит ровно.

5

ИП Гордеева Т.И.

ПАННА-КОТТА ШК-1506

Шкаф

Адрес производства: 440015, Россия, г. Пенза, ул. Союз "Победы", дом 12, (841-2) 223-225, 223-226

Юридический адрес: 440015, Россия, г. Пенза, ул. Северная, 26-15

Срок службы: 5 лет

Срок гарантии: 12 мес.

Дата выпуска: 10/19/2023



Соответствует требованиям

ЕАЭС N RU Д-РУ.АЖ22.В.08916/18

ГОСТ 16371-2014