

Правила эксплуатации и ухода за мебелью.

Мебель необходимо хранить и эксплуатировать в сухих и теплых помещениях, имеющих отопление и вентиляцию, при температуре от +5⁰ до +40⁰С при относительной влажности воздуха 50-60%.

Удаление пыли с поверхности мебели следует производить сухой мягкой тканью (фланель, миткаль). Не допускается применение соды, порошков и других материалов, не предназначенных для ухода за мебелью.

Поверхность изделия следует предохранять от попадания на неё влаги (во избежание разбухания), различных растворителей, кислот, щелочей и механических повреждений.

Помните, что сохранность и долговечность изделия зависит не только от её конструкции и качества материалов, но и от правильной эксплуатации и ухода за ней.

Гарантии изготовителя

Приобретая изделия мебели, убедитесь в полной комплектности набора и отсутствии механических повреждений комплектующих, облицовки и стеклянных элементов мебели.

Претензии от покупателей принимаются магазинами, продавшими товар, в течение 24 месяцев со дня приобретения мебели, с обязательным приложением товарного чека, этикетки и паспорта изделия.

Предприятие не рассматривает претензии, поступающие непосредственно от потребителей, без обращения в торговую организацию.

Предприятие не отвечает по дефектам, появившимся из-за несоблюдения покупателем правил эксплуатации, сборки, транспортировки и ухода за мебелью.

Предприятие не несет ответственности по повреждениям, возникшим в результате транспортировки мебели в собранном виде.

В процессе производства изготовитель считает возможным производить конструктивные и технологические изменения, направленные на улучшение качества мебели и удовлетворение спроса населения.

Дата комплектовки фурнитуры _____

Комплектовщик фурнитуры _____

УВАЖАЕМЫЙ ПОКУПАТЕЛЬ!

Благодарим за покупку и надеемся, что Вы примите во внимание наши рекомендации, и тогда мебель будет служить для Вас длительное время

ГОСТ 16371-93

МебельМЕБЕЛЬНАЯ ФАБРИКА
MARKET

Россия, 308501, Белгородская обл.,
г.Белгород, ул.Пушкина д.12 эт.5
кв.162

ООО «Селена»

www.mebelmarket31.ru

тел./факс: (4722) 40-24-45

Стенка «Флокс 1»

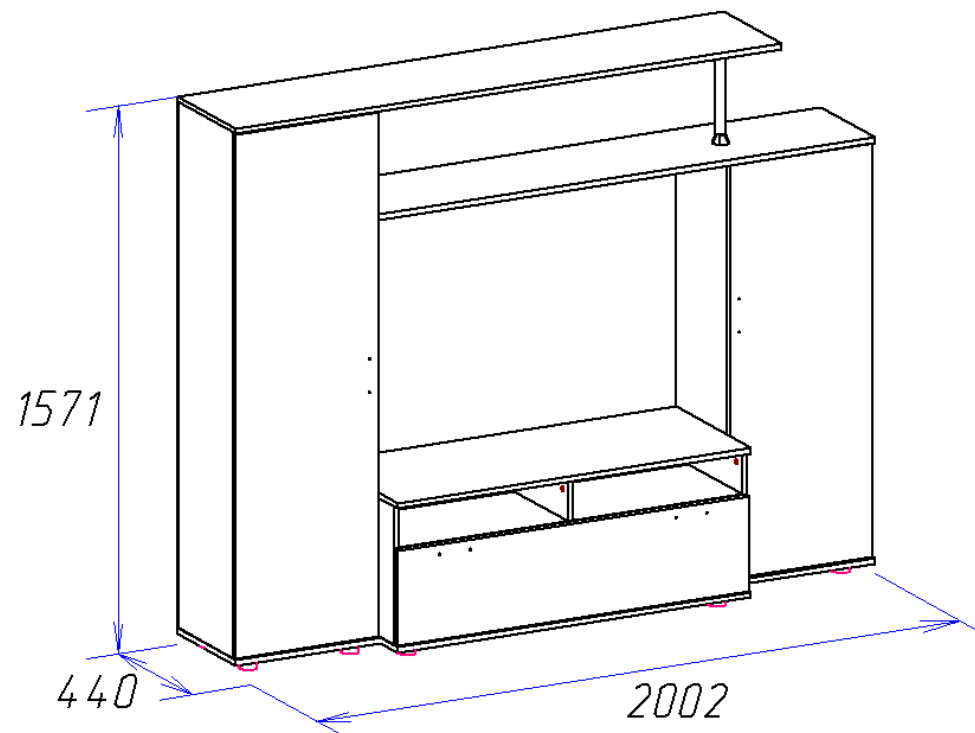

Паспорт

и инструкция по сборке и эксплуатации мебели

Общие технические указания по сборке

1. Освободить детали от упаковки.
2. Проверить наличие деталей и фурнитуры по комплекточным ведомостям. При обнаружении дефектов или некомплектности к сборке не приступать. Обратитесь к продавцу.
3. Во избежание порчи деталей, сборку необходимо производить вдвоем в горизонтальном положении на ровном полу, покрытом тканью или бумагой.

Таблица 1. Комплекточная ведомость на узлы и детали стенки «Флокс 1»

Наименование детали	Размеры, мм	Кол-во	№ по схеме	№ пакета
Бок (лев и прав)	1512*320	2	1,2	1
Крыша	1702*340	1	5	1
Горизонт	1551*320	1	6	1
Бок (лев и прав)	1194*300	2	3,4	1
Полка	417*320	2	23	1
Полка	417*300	2	24	1
Горизонт	418*320	1	8	1
Горизонт	418*300	1	9	1
Дно	451*340	1	10	1
Дно	451*320	1	11	1
Крышка	1101*440	1	7	2
Бок (лев и прав)	398*321	2	12,13	2
Горизонт	1068*320	1	14	2
Дно	1101*340	1	16	2
Стойкая	321*120	1	15	2
Фасад	1506*446	1	20	2
Фасад	1188*446	1	21	2
Фасад	1096*273	1	22	2
Задняя стенка (ДВП Венге)	769*446	2	17	2
Задняя стенка (ДВП Венге)	610*446	2	18	2
Задняя стенка (ДВП Венге)	1096*290	1	19	2
Труба пластик 28мм	300	1	---	1

7. Евровинтами 6,3*50 скрепляем полученные корпуса пеналов и тумбы, при этом в заглушки для т.с. необходимо установить пластиковую трубу.

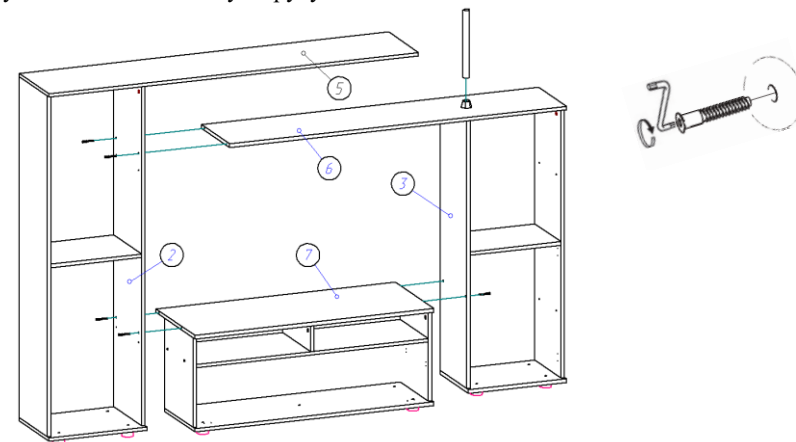

8. При помощи накладных петель и саморезов 3,5*16 навешиваем двери (20) и (21). Фасад (22) устанавливается при помощи вкладных петель и барных кронштейнов (кронштейны крепятся при помощи саморезов 4*25 и 3,5*16). В отверстия на боках устанавливаем полкодержатели и кладем на них полки (23) и (24). Прикручиваем ручки (крепежные винты идут в комплекте).

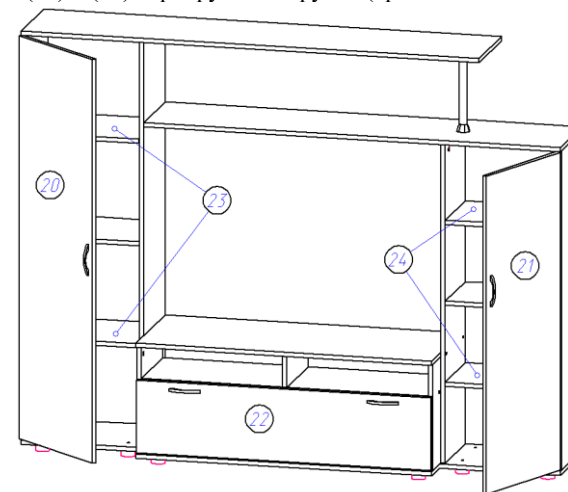

Производим регулировку фасадов (20), (21) и (22) согласно представленным схемам.

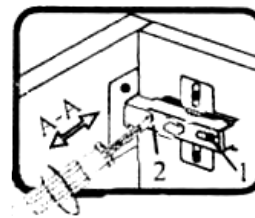

Если фасад наклонен вправо или влево относительно вертикали корпуса, нужно выправить наклон фасада в направлении А-А винтом 2.

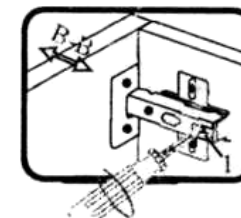

Если нижняя или верхняя часть фасада отстает от корпуса, нужно ослабить винт 1 и сдвинуть фасад в направлении В-В, а затем затянуть винт 1.

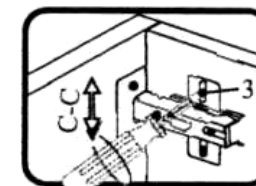

Если необходимо отрегулировать фасад по высоте, нужно ослабить винт 3, отрегулировать фасад в направлении С-С, а затем затянуть винт 3.

5. Евровинтами 6,3*50 к бокам (12) и (13) прикручиваем дно (16). В отверстия на дне устанавливаем опоры «американки». К бокам (12), (13) и стоевой (15) при помощи стяжек эксцентров и шкантов крепим крышку (7).

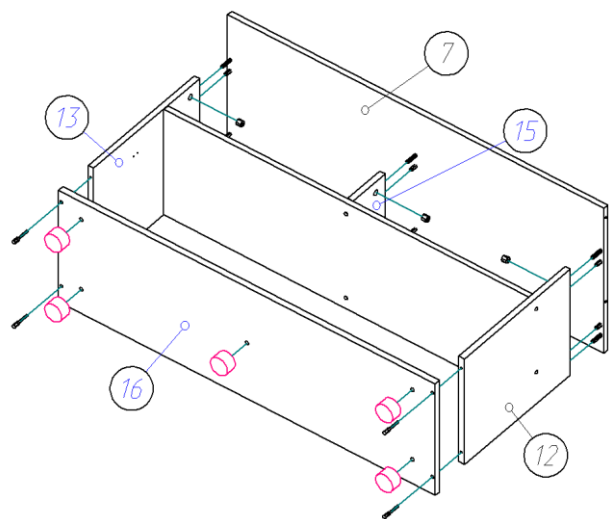

6. Переворачиваем собранные конструкции лицевой стороной вниз, выравниваем диагонали и гвоздями 1,2*20 прибиваем задние стенки ДВП (17), (18) и (19).











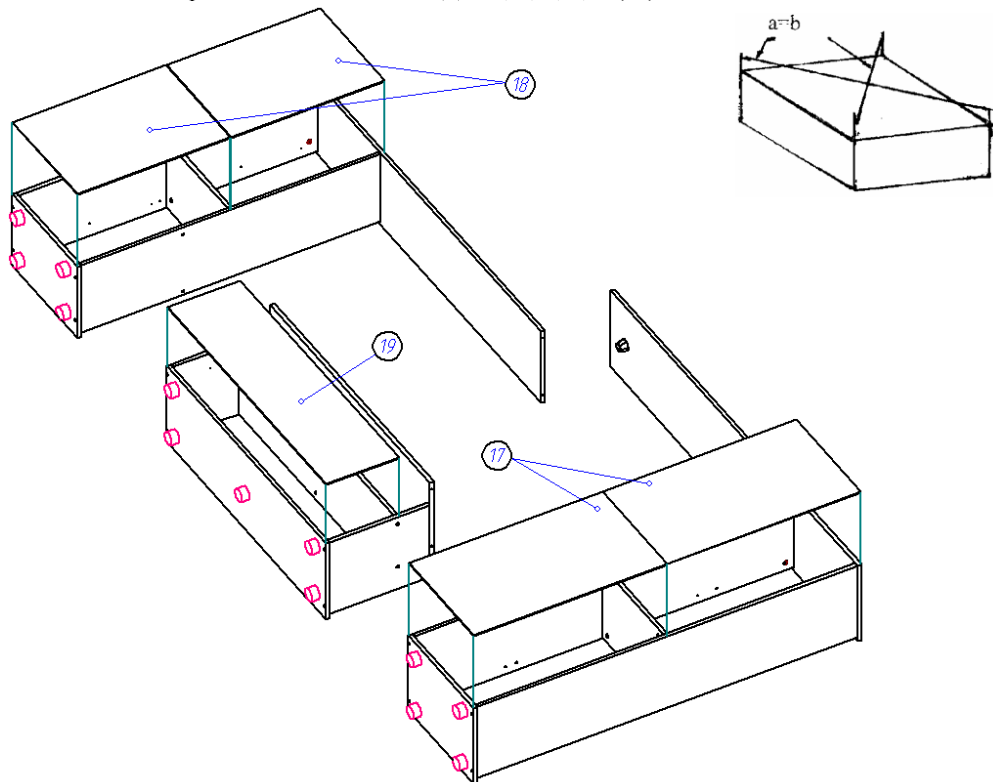











Таблица 2. Комплектующая ведомость на фурнитуру

№	Номенклатура	Ед. изм.	Кол-во
1	Барный кронштейн 	шт	2
2	Гвозди стр. 1,2*20 	шт	130
3	Евровинт 6,3*13 	шт	2
4	Евровинт 6,3*50 цинк 	шт	24
5	Заглушка к евровинту 	шт	24
6	Заглушка под эксцентрик 	шт	22
7	Ключ под евровинт 	шт	1
8	Опора "Американка" 	шт	13
9	Саморез 4*25 	шт	8
10	Саморез (4*16) 3,5*16 	шт	36
11	Ручка С-17 96-148 	шт	4
12	Шайба к евровинту (М-6) 	шт	2
13	Шайба для ручек 	шт	8
14	Полкодержатель никель 5мм 	шт	16
15	Заглушка нижняя для т.с. 	шт	2
16	Петля накладная 	шт	6
17	Петля вкладная 	шт	2
18	Стяжка эксцентрик 	шт	22
19	Шканты 30*8 	шт	22
20	Инструкция по сборке	шт	1

Внешний вид фурнитуры на картинке может отличаться от внешнего вида фурнитуры, идущей в комплекте

Инструкция по сборке

1. Сборку начнем с установки штоков стяжек эксцентриков и шкантов 8*30 в отверстия на боках (1), (2), (3), (4), крыше (5), горизонте (6) и крышке (7). Установку шкантов производить только на ровной твердой поверхности.

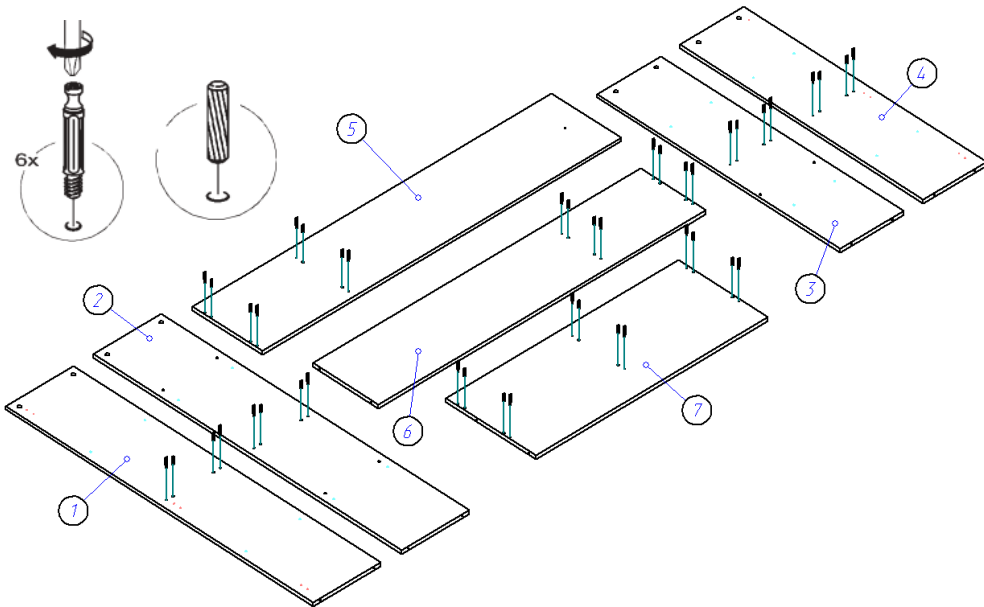

2. При помощи стяжек эксцентриков и шкантов соединяем бока (1), (2) с горизонтом (8) и бока (3), (4) с горизонтом (9).

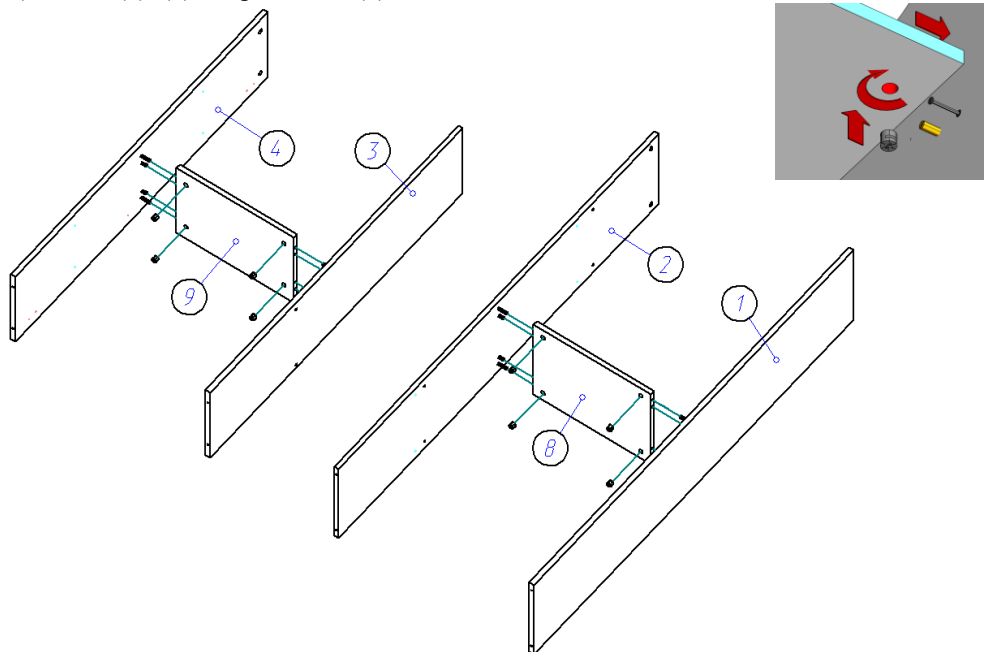

3. Евровинтами 6,3*50 к бокам (1), (2), (3) и (4) прикручиваем днища (10) и (11), в отверстия на которых устанавливаем опоры «американки». Далее с помощью стяжек эксцентриков и шкантов крепим крышу (5) и горизонт (6). Используя евровинты 6,3*13 и шайбы к евровинтам, на крыше (5) и горизонте (6) закрепляем заглушки для т.с.

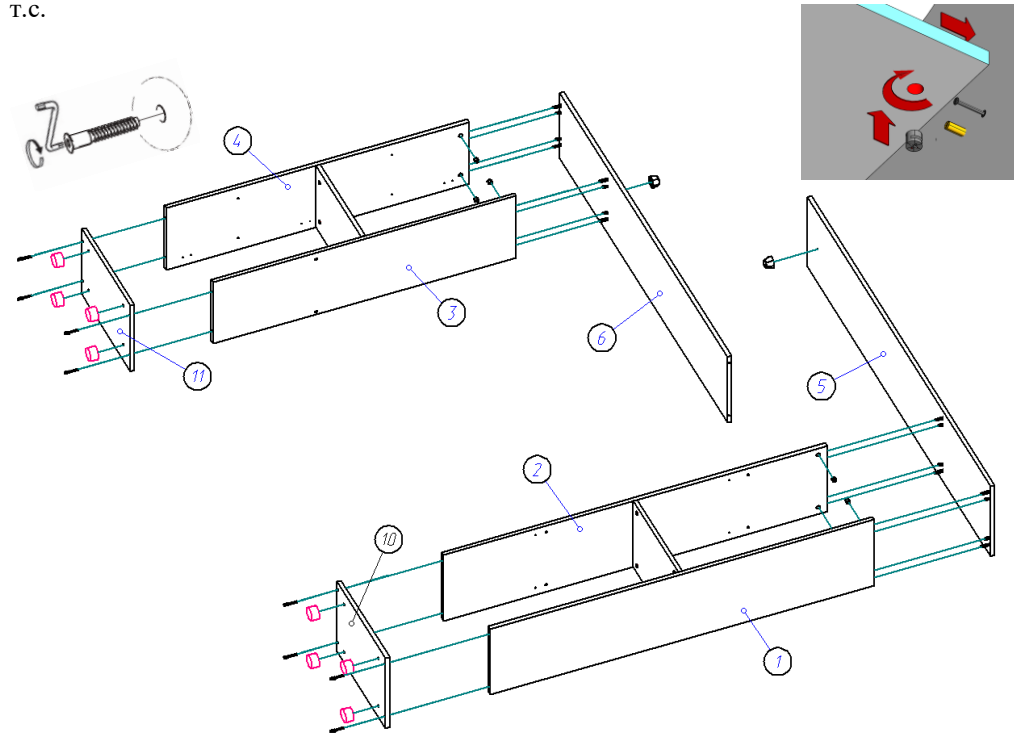

4. Соберем теперь корпус тумбы. Для этого евровинтами 6,3*50 скрепляем бока (12) и (13) с горизонтом (14). К горизонту (14) прикручиваем стоевую (15).

