

Правила хранения, ухода и эксплуатации мебели

Для поддержания надлежащего внешнего вида и долговечности мебели рекомендуется соблюдать следующие правила:

1. Использовать мебель строго по назначению.
2. Мебель необходимо хранить и эксплуатировать в сухих и теплых помещениях, оборудованных отоплением и вентиляцией, при температуре не ниже +2 С и не выше +40 С и относительной влажности воздуха от 45 до 70%.
3. Не устанавливать мебель под прямые солнечные лучи, вблизи отопительных приборов, сырых или холодных стен, чтобы избежать ухудшения внешнего вида и эксплуатационных свойств.
4. Не допускать попадания на мебель нагревательных приборов, горячих предметов или воздуха, температура которых превышает +80 С, так как контакт с ними может привести к деформации мебельных материалов. Горячие предметы ставить на теплоизоляционные подставки.
5. Во избежание набухания щитов и отслоения мебельных материалов не допускать скопления воды на поверхности мебельных изделий.

Претензии по разбуханию элементов мебели не принимаются, так как это происходит только из-за неправильной эксплуатации мебели.

6. Беречь поверхность мебели от механических повреждений.
7. Уход за мебелью и лицевой фурнитурой осуществлять с помощью мягкой влажной ткани и специально предназначенных для мебели чистящих и полирующих средств. После чего протирать насухо.
8. Не использовать для удаления пятен с мебели средства, содержащие абразивные материалы, эфир, ацетон, бензин и другие растворители.
9. Во избежание порчи мебельной фурнитуры (петли, ручки и др.) следует хранить пищевые кислоты в закрытых сосудах.
10. Для открывания - закрывания дверей и выдвигаемых ящиков не следует прилагать чрезмерных усилий. Их надлежащая работа обеспечивается путем своевременной регулировки и смазки.
11. В случае перестановки мебели полностью освободить изделие от посторонних предметов, вынуть выдвигаемые ящики и съемные полки. Во избежание поломки опор перемещать изделие необходимо над уровнем пола. При необходимости отрегулировать опоры и петли на створках.

Гарантийные обязательства

1. Предприятие - изготовитель гарантирует сохранность качественных показателей мебели в течение гарантийного срока эксплуатации - 24 месяцев со дня продажи, при условии соблюдения потребителем правил, изложенных в данной инструкции.
2. Срок службы 10 лет.
3. Гарантийное обслуживание не распространяется на механические повреждения, возникшие при транспортировке, хранении или неквалифицированной сборке-установке, а также на ущерб, нанесенный вследствие несчастных случаев или обстоятельств непреодолимой силы.
4. Гарантийное обслуживание не включает периодическое обслуживание и ремонт или замену деталей, вышедших из строя в связи с их естественным износом.
5. Гарантийное обслуживание не производится в случаях: утраты договора и документов об оплате; истечения гарантийного срока; несоблюдения потребителем выше указанных правил хранения, ухода и эксплуатации мебели; самостоятельного ремонта или вмешательства в конструкцию изделия.

Примечание

1. Предприятие оставляет за собой право замены лицевой и крепежной фурнитуры на более современную, без внесения изменений в данную инструкцию.
2. Производственными дефектами не являются: незначительное цветовое отличие элементов изделия от образцов, от приобретенной ранее мебели, элементов на замену или по дополнительным заказам.

Инструкция по сборке, эксплуатации и уходу МС "КЛЕО"

СТОЛ Ст-1

Габаритные размеры 1300 x 840 x 566
Короб ЛДСП, фасад ЛДСП

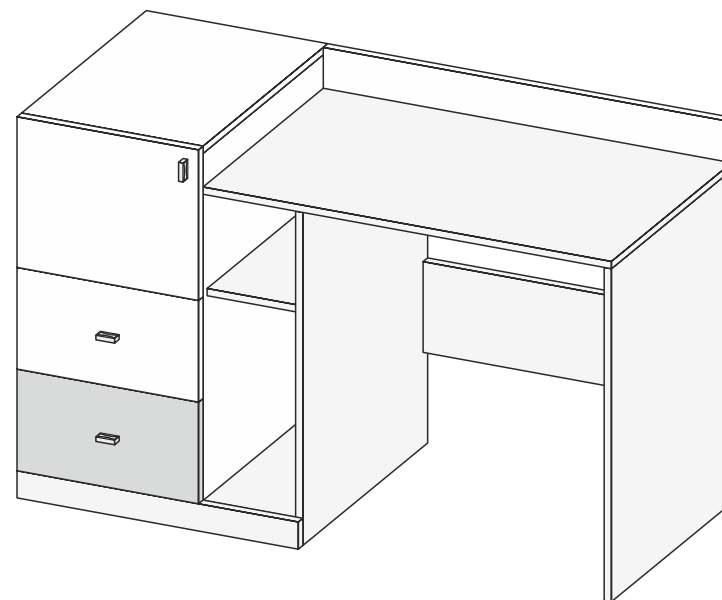

Мебельная фабрика ООО «ДИАЛ»

МС «КЛЕО» Стол Ст-1

Изготовлено в соответствии с ГОСТ 16371-2014.
Гарантия 24 месяца. Срок службы 10 лет. Дата изготовления на упаковке изделия.

Россия, г. Пенза, ул. Антонова, 3
тел.: 8 (8412) 69-86-30, 69-86-31
dial_meb@mail.ru www.dialmebel.ru



Инструкция по сборке

Внимательно изучите эскиз и инструкцию по сборке.

Сборку производить в горизонтальном положении лицевой частью вниз.

!!! Срок службы мебели зависит от качества сборки изделия, поэтому рекомендуем доверить сборку профессионалам !!!

!!! При использовании шурупов и гвоздей обратите внимание на то, чтобы они не оказались слишком длинными или короткими !!!

- Шурупами 3x16 прикрутить подпятники к боковинам (1,2,3) (рис.1).
- К боковине (1) и поперечине (4) прикрутить направляющие шурупами 4x16 (рис.1).
- Сборка левой части изделия:** Соединить боковину (1) и стяжки (7,8) с помощью шкантов и эксцентриков. Затем к собранной части изделия монтировать поперечину (4) и заднюю стенку (10), используя еврошурупы (рис.1).
- Сборка правой части изделия:** Соединить боковины (2,3), крышу (6) и стяжку (9) с помощью шкантов и эксцентриков, затем скрепить боковину (2) со стяжкой (9) еврошурупами (рис.1).
- Сборка целого изделия:** Соединить стяжку (7) с боковиной (2) шкантами и эксцентриками, затем еврошурупами стянуть крышу (6) с поперечиной (4) и боковину (2) с задней стенкой (10) (рис.1).
- Вставить заднюю стенку из ХДФ (15) в пропилы боковины (1), поперечины (4) и стяжки (7). Затем на боковину (1) и поперечину (4) установить крышу (5), используя эксцентрики. Замерить диагонали секции (они должны быть равны: +/- 2 мм) и закрепить ХДФ (15) с помощью фиксаторов с шурупами (рис.1).
- Еврошурупами соединить планку (11) с поперечиной (4) и крышей (6) (рис.1).
- Перевернуть изделие лицевой частью вверх. Установить цоколь (17) на стяжку (7) с помощью шкантов и эксцентриков, затем зафиксировать с боковинами (1,2), прикрутив уголки 20x20 шурупами 4x16 (рис.1).
- Установить изделие на постоянное место. Если изделие стоит вплотную с другими секциями, то рекомендуем соединить боковины рядом стоящих секций межсекционными стяжками, предварительно просверлив в них отверстия Ø 5 мм.
- Вставить в боковину (2) и поперечину (4) полкодержатели с фиксатором и установить на них полку (12) (рис.1).
- Только после окончательной сборки изделия** навесить створку (19) на короб стола, используя петли и шурупы 4x16 (рис.1). Отрегулировать петли.
- К створке (19) прикрутить ручку шурупами 4x30 (рис.1).
- Сборка выдвижного ящика:** Соединить детали ящика (13,14) еврошурупами. Замерить диагонали получившихся ящиков и прибить ХДФ (16) гвоздями 2x20 (рис.2).
- К створкам (18) прикрутить ручки шурупами 4x30. Установить створки (18) на собранные ящики с помощью эксцентриков (рис.2).
- Прикрутить ответные части направляющих по центру деталей ящика (13) шурупами 4x16.
- Вставить выдвижные ящики в собранный стол.

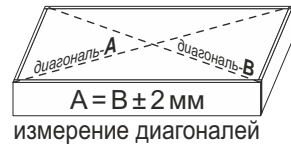
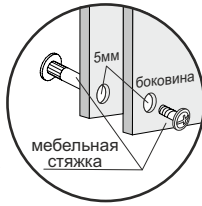

Используемая фурнитура

Гвоздь 2x20	Эксцентрик 16 мм	Еврошуруп 7x50	Шуруп 3/4x16	Шуруп 4x30	Фиксатор с шурупом	Мебельная стяжка	Шкант	Полкодержат. с фиксатором
Петля	Направляющ. 500 мм	Уголок 20x20	Ручка	Подпятник	Заглушка мебельная			



Рис.1

№	Название	Кол.	Размер, мм
1	Боковина левая	1	824 x 550
2	Боковина центр.	1	734 x 550
3	Боковина правая	1	734 x 550
4	Поперечина	1	765 x 550
5	Крыша левая	1	402 x 550
6	Крыша правая	1	900 x 550
7	Стяжка нижняя	1	588 x 550
8	Стяжка верхняя	1	368 x 530
9	Стяжка	1	663 x 200
10	Задняя стенка	1	675 x 204
11	Планка	1	900 x 90
12	Полка	1	512 x 204
13	Деталь ящика	4	500 x 200
14	Деталь ящика	4	311 x 200
15	ХДФ	1	779 x 382
16	ХДФ	2	498 x 340
17	Цоколь	1	620 x 60
18	Створка ящика	1	221 x 397
19	Створка	1	328 x 397



Рис.2

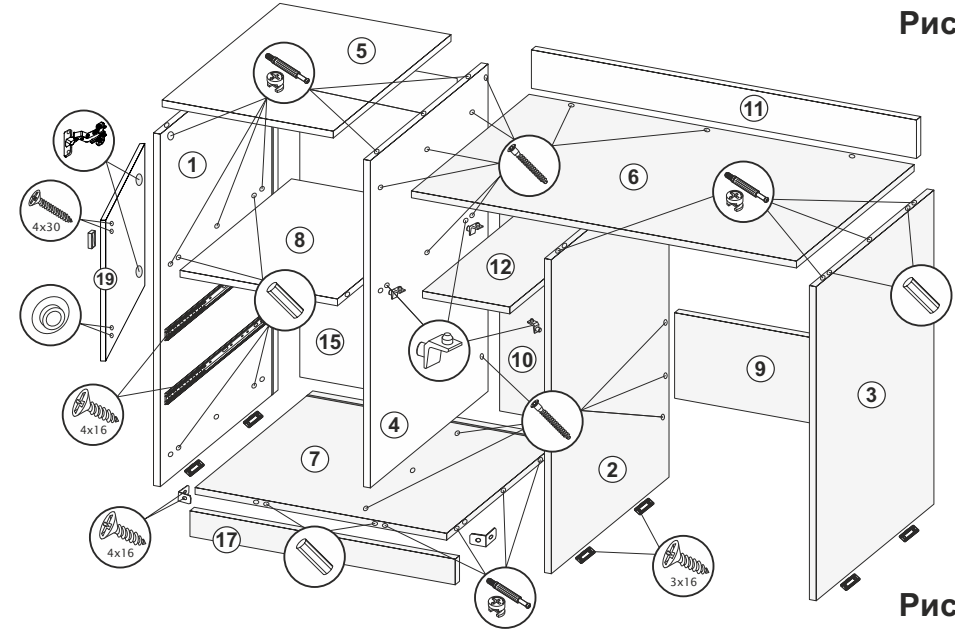
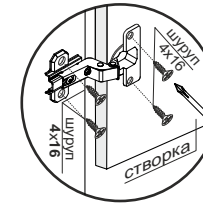
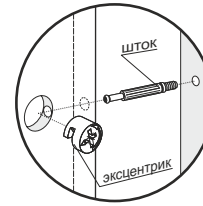
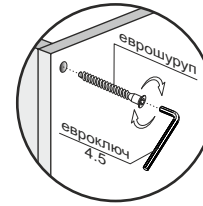
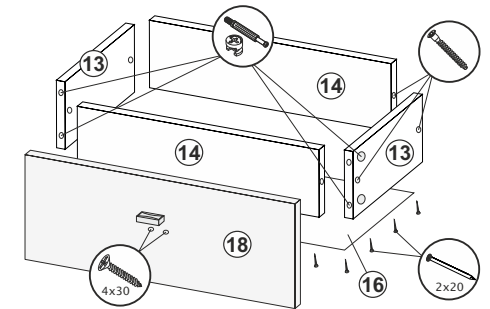