

### Правила эксплуатации и ухода за мебелью.

Мебель необходимо хранить и эксплуатировать в сухих и теплых помещениях, имеющих отопление и вентиляцию, при температуре от +5<sup>0</sup> до +40<sup>0</sup>С при относительной влажности воздуха 50-60%.

Удаление пыли с поверхности мебели следует производить сухой мягкой тканью (фланель, миткаль). Не допускается применение **СПИРТСОДЕРЖАЩИХ ЧИСТЯЩИХ СРЕДСТВ**, соды, порошков и других материалов, не предназначенных для ухода за мебелью.

Поверхность изделия следует предохранять от попадания на неё влаги (во избежание разбухания), различных растворителей, кислот, щелочей и механических повреждений.

Помните, что сохранность и долговечность изделия зависит не только от её конструкции и качества материалов, но и от правильной эксплуатации и ухода за ней.

### Гарантии изготовителя

Приобретая изделия мебели, убедитесь в полной комплектности набора и отсутствии механических повреждений комплектующих, облицовки и стеклянных элементов мебели.

Претензии от покупателей принимаются магазинами, продавшими товар, в течение 24 месяцев со дня приобретения мебели, с обязательным приложением товарного чека, этикетки и паспорта изделия.

Предприятие не рассматривает претензии, поступающие непосредственно от потребителей, без обращения в торговую организацию.

Предприятие не отвечает по дефектам, появившимся из-за несоблюдения покупателем правил эксплуатации, сборки, транспортировки и ухода за мебелью.

Предприятие не несет ответственности по повреждениям, возникшим в результате транспортировки мебели в собранном виде.

**В процессе производства изготовитель считает возможным производить конструктивные и технологические изменения, направленные на улучшение качества мебели и удовлетворение спроса населения.**

Дата комплектовки фурнитуры \_\_\_\_\_

Комплектовщик фурнитуры \_\_\_\_\_

### **УВАЖАЕМЫЙ ПОКУПАТЕЛЬ!**

Благодарим за покупку и надеемся, что Вы примите во внимание наши рекомендации, и тогда мебель будет служить для Вас длительное время

ИП Ботнарюк Лариса Владимировна

Юр.адрес:

308501, Белгородская обл.,

Белгородский р-н,

п. Дубовое, пер. Садовый, д.33

телефон-факс (4722) 402-430, 511-544

## **Коллекция Мальта Кровать 1400 с подъемным мех.**

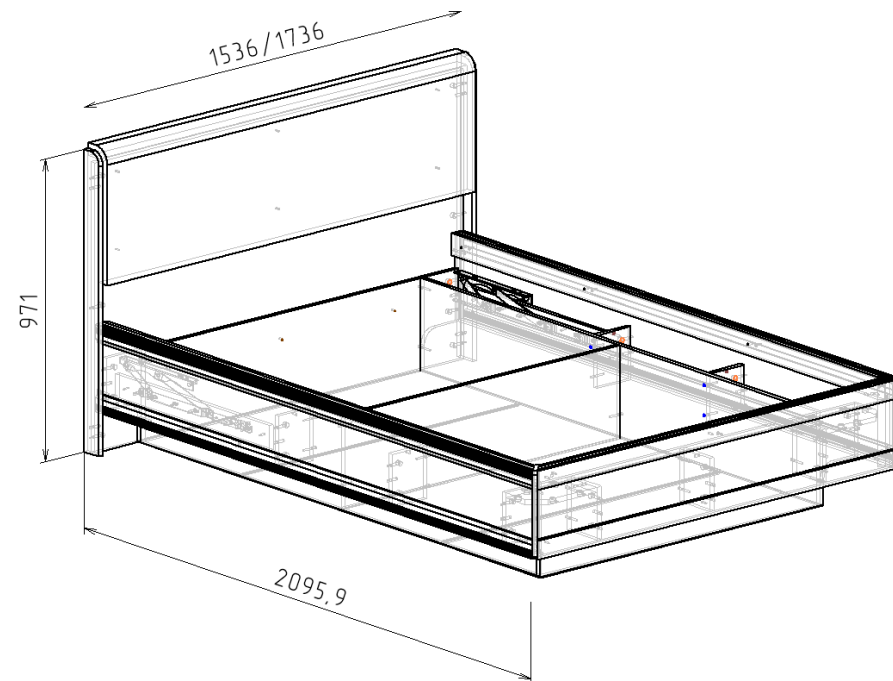

## **Паспорт**

и инструкция по сборке и эксплуатации мебели

## Общие технические указания по сборке

1. Освободить детали от упаковки.
2. Проверить наличие деталей и фурнитуры по комплектовочным ведомостям. При обнаружении дефектов или некомплектности к сборке не приступать. Обратитесь к продавцу.
3. Во избежание порчи деталей, сборку необходимо производить вдвоем в горизонтальном положении на ровном полу, покрытом тканью или бумагой.

Таблица 1 Комплектовочная ведомость на узлы и детали коллекции

ЛДСП Дуб Приморский белый 16мм

Поз.	Наименование	Длина	Ширина	Кол-во
1	Фронтальная панель	1504	931	1
2	Бок в сборе лев.(ЗД вставка+накладка проф) ЗАПИЛ под 45*	2048	283	1
3	Бок в сборе пр.(ЗД вставка+накладка проф) ЗАПИЛ под 45*	2048	283	1
4	Бок лев.	1855	298,5	2
5	Стоевая (РАДИУС)	1434	298,5	1
6	Стоевая (РАДИУС)	1434	298,5	1
7	Изножье в сборе.(ЗД вставка+накладка проф.) запил торцов под 45*)	1477	283	1
8	Стоевая	1122	298,5	1
9	Планка (торец запилен под 45*)	2014	71	2
10	Планка (торец запилен под 45*)	1410	71	1
11	Бок пр. (РАДИУС)	971	71	1
12	Бок левый (РАДИУС)	971	71	1
13	Планка под подъемник	721	81	2
16	Ребро жесткости	140	170	7
17	Планка РАДИУС	283	75	2

ДВП Белая

Поз.	Наименование	Длина	Ширина	Кол-во
18	Задняя стенка	1150	470	4

Соединительный профиль для ДВП

Поз.	Наименование	Длина	Ширина	Кол-во
25	Соединительный профиль для ДВП	1119		2

Мягкий элемент

Поз.	Наименование	Длина	Ширина	Кол-во
51	Мягкий элемент кровати	1500		1

Кроватный механизм

Поз.	Наименование	Длина	Ширина	Кол-во
51	Кроватный механизм			1

7. К углам кровати в изножье прикрепите при помощи Саморезов 3,5\*16 и шайб угловую металлическую стяжку с демпферами.

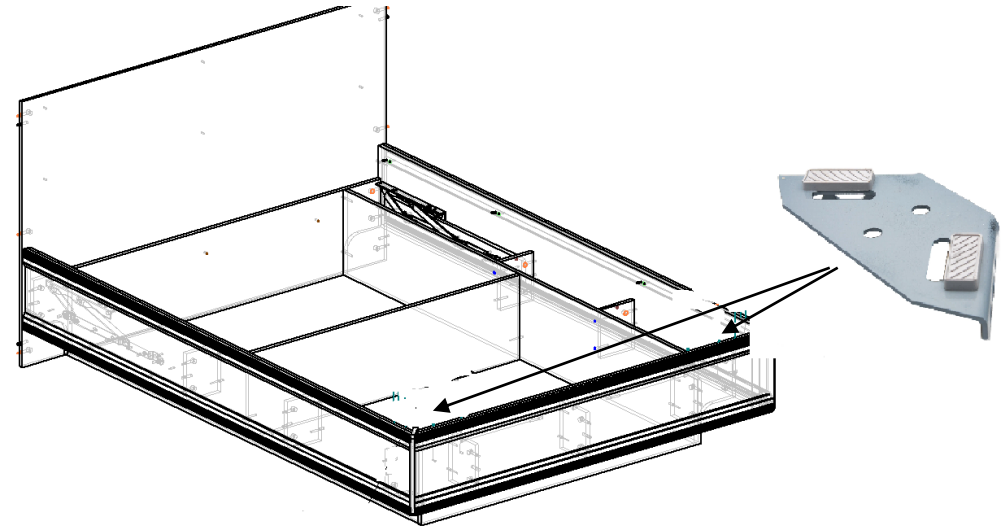

8. Боковые радиусные накладки (11, 12) устанавливаем на эксцентриковую стяжку со шкантом. Мягкий элемент крепим при помощи саморезов 4\*30 через имеющиеся с обратной стороны глухие отверстия. Сборку заканчиваем установкой планок (9) и (10) на саморез 4\*30 к корпусу кровати.

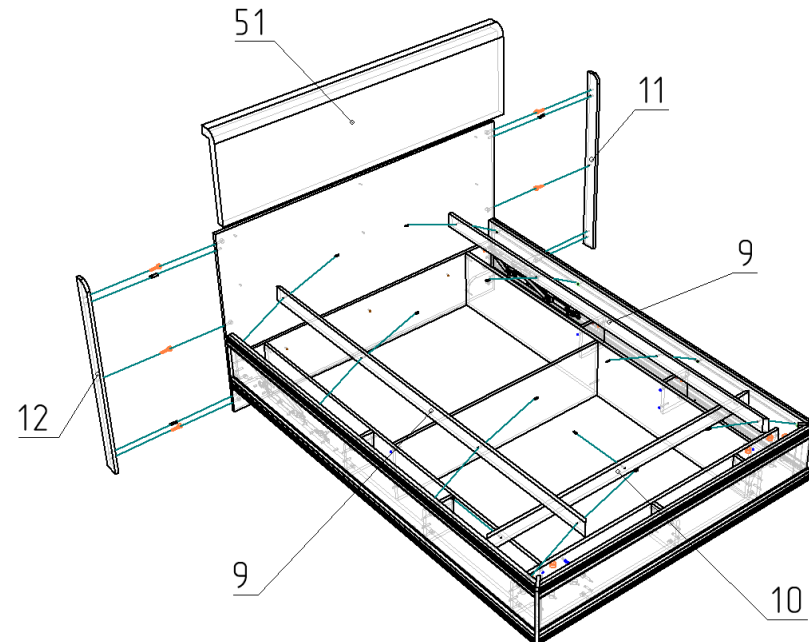

5. Эксцентриковой стяжкой со шкантом скрепите деталь (16) с деталью (7). После чего саморезом 4\*30 в имеющиеся отверстия на детали необходимо закрепить ранее установленный декоративный профиль на царгу.

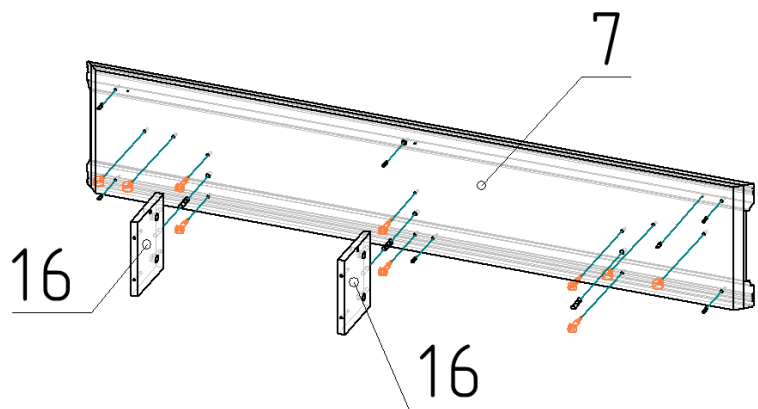

6. К собранному каркасу евровинтами 6,3\*50 крепим изножье (7) и изголовье (1).



Таблица 2 Комплектующая ведомость на фурнитуру

№	Наименование	Ед. изм	Кол-во
1.	Ключ под евровинт	шт	1
2.	Гвозди стр. 1,2*20	шт	150
3.	Евровинт 6,3*50 цинк	шт	30
4.	Заглушка к евровинту	шт	30
5.	Заглушка под эксцентрик	шт	28
6.	Стяжка эксцентрик	шт	28
7.	Саморез 4*30	шт	40
8.	Шкант 30*8	шт	15
9.	Подпятник в ассортименте	шт	15
10.	Амортизатор газовый 1000NW 385 мм ( для кровати)	шт	2
11.	Винт М6*25 оцинк.	шт	10
12.	Винт М6*45 оцинк.	шт	10
13.	Гайка М-6	шт	20
14.	Футорка металлическая D8 (М6*13)	шт	10
15.	Шайба к евровинту ( М-6)	шт	20
16.	Лента крепежная	м.пог.	1
17.	Стяжка угловая	шт	2
18.	Шайба DIN9021М 6	шт	12
19.	Демпфер на стяжку угловую	шт	4
20.	Саморез 3,5*16	шт	12

**Внешний вид фурнитуры на картинке может отличаться от внешнего вида фурнитуры, идущей в комплекте**

## Инструкция по сборке.

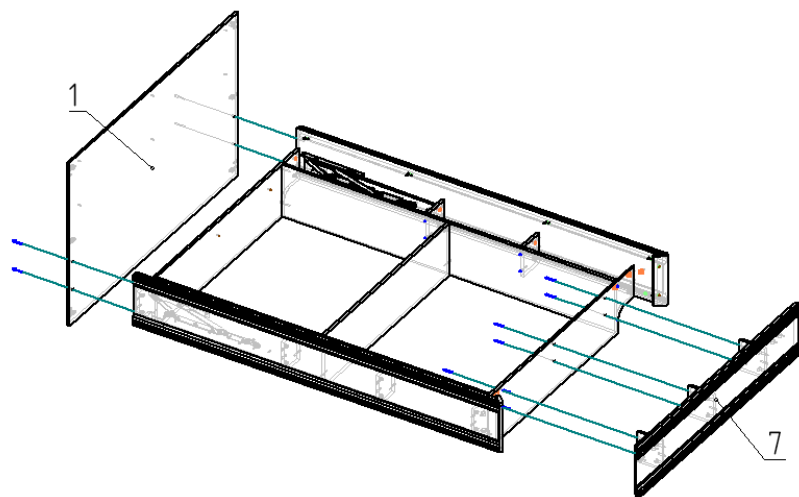
1. Скрепите между собой детали (4, 5, 6, 8) при помощи евровинтов 6,3\*50. Установите в имеющиеся отверстия в детали (6) Болт для стяжки RAFIX

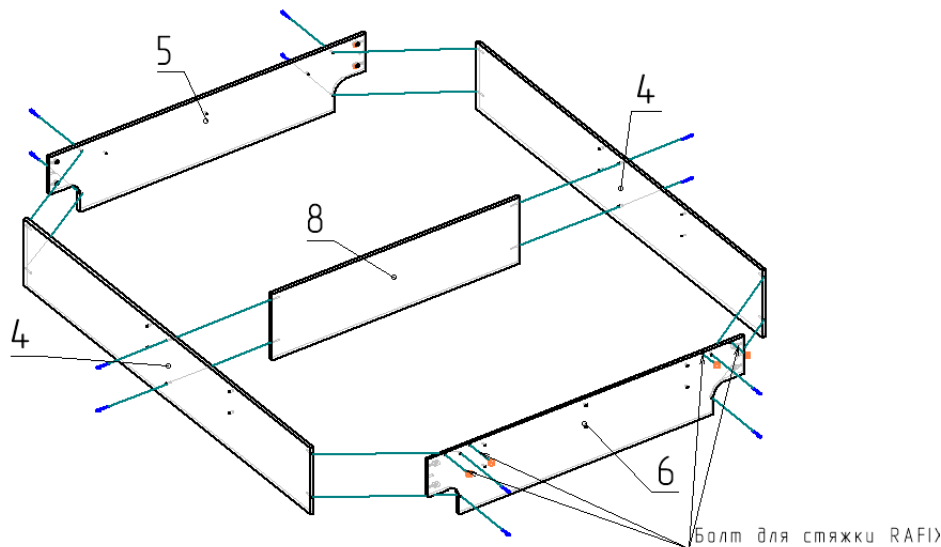

2. Переворачиваем каркас лицевой стороной в низ проверяем диагональ и прибаваем задние стенки ДВП (18) гвоздями 1,2\*20., предварительно вставив в них соединительный профиль для ДВП (26, 25). Далее установить подпятники.

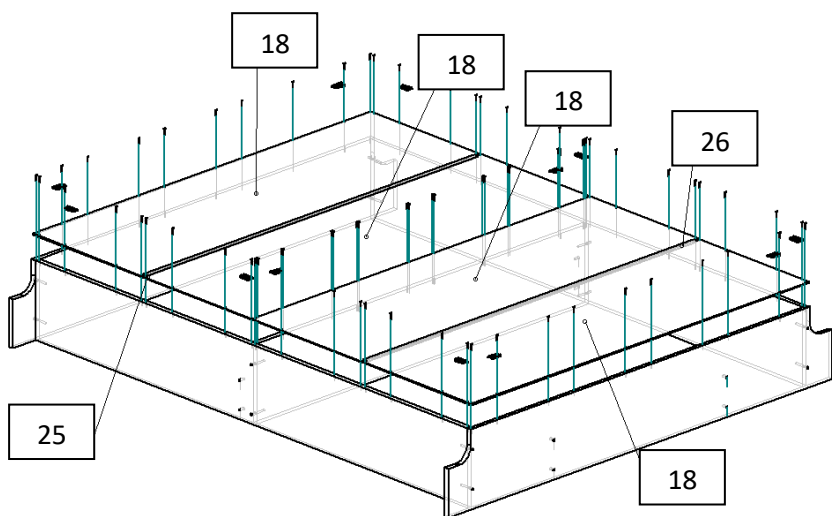

3. В отверстия на детали (13) вкручиваем муфты М6/10\*15. После этого деталь (13) прикручиваем к царге (3) саморезами 4\*30. Сам механизм болтами М6\*25 крепим к царге (3). Далее на царгу установите ребра жесткости (16) при помощи эксцентриковой стяжки со шкантом. После чего саморезами 4\*30 закрепите деталь (17) на скошенный торец боковины. Также необходимо саморезами 4\*30 закрепить наклеенный декоративный профиль через имеющиеся отверстия на обратной стороне царги. (ЛЕВАЯ БОКОВИНА СОБИРАЕТСЯ ПО ТОМУ ЖЕ ПРИНЦИПУ).

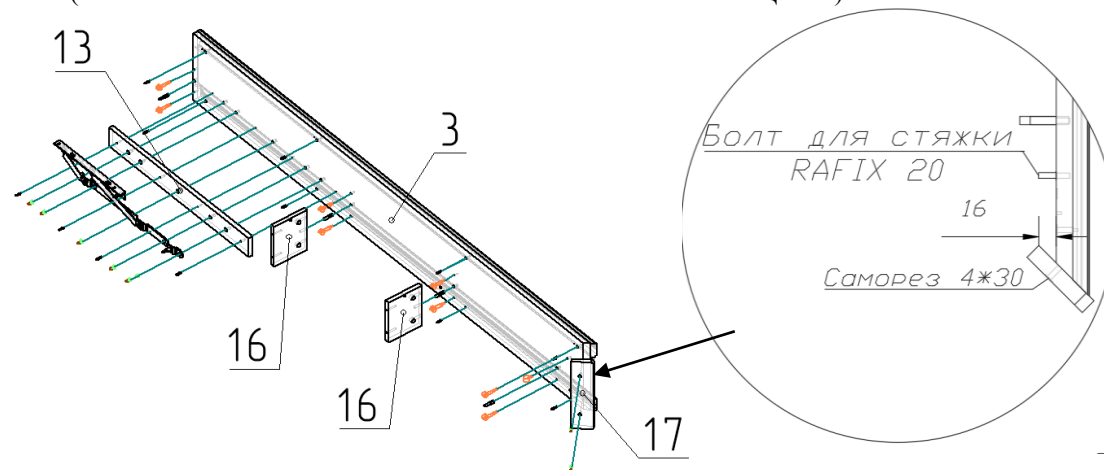

4. К собранному каркасу эксцентриковой стяжкой со шкантом и евровинтом 6,3\*50 установите боковины как показано на рисунке ниже.

