

Правила эксплуатации и ухода за мебелью.

ГОСТ 16371-93

Мебель необходимо хранить и эксплуатировать в сухих и теплых помещениях, имеющих отопление и вентиляцию, при температуре от +5⁰ до +40⁰С при относительной влажности воздуха 50-60%.

Удаление пыли с поверхности мебели следует производить сухой мягкой тканью (фланель, миткаль). Не допускается применение **СПИРТСОДЕРЖАЩИХ ЧИСТЯЩИХ СРЕДСТВ**, соды, порошков и других материалов, не предназначенных для ухода за мебелью.

Поверхность изделия следует предохранять от попадания на неё влаги (во избежание разбухания), различных растворителей, кислот, щелочей и механических повреждений.

Помните, что сохранность и долговечность изделия зависит не только от её конструкции и качества материалов, но и от правильной эксплуатации и ухода за ней.

Гарантии изготовителя

Приобретая изделия мебели, убедитесь в полной комплектности набора и отсутствии механических повреждений комплектующих, облицовки и стеклянных элементов мебели.

Претензии от покупателей принимаются магазинами, продавшими товар, в течение 24 месяцев со дня приобретения мебели, с обязательным приложением товарного чека, этикетки и паспорта изделия.

Предприятие не рассматривает претензии, поступающие непосредственно от потребителей, без обращения в торговую организацию.

Предприятие не отвечает по дефектам, появившимся из-за несоблюдения покупателем правил эксплуатации, сборки, транспортировки и ухода за мебелью.

Предприятие не несет ответственности по повреждениям, возникшим в результате транспортировки мебели в собранном виде.

В процессе производства изготовитель считает возможным производить конструктивные и технологические изменения, направленные на улучшение качества мебели и удовлетворение спроса населения.

Дата комплектовки фурнитуры _____

Комплектовщик фурнитуры _____

УВАЖАЕМЫЙ ПОКУПАТЕЛЬ!

Благодарим за покупку и надеемся, что Вы примите во внимание наши рекомендации, и тогда мебель будет служить для Вас длительное время

МебельМЕБЕЛЬНАЯ ФАБРИКА
МАРКЕТ

ООО «Мебель Стиль»
Россия, 308513, Белгородская обл.,
Белгородский р-н, с. Пушкарное,
ул. Народная, дом 60
тел./факс: (4722) 31-63-52
www.mebelmarket31.ru

Коллекция «Афина» Макияжный стол Винтаж Оксид/Кантри

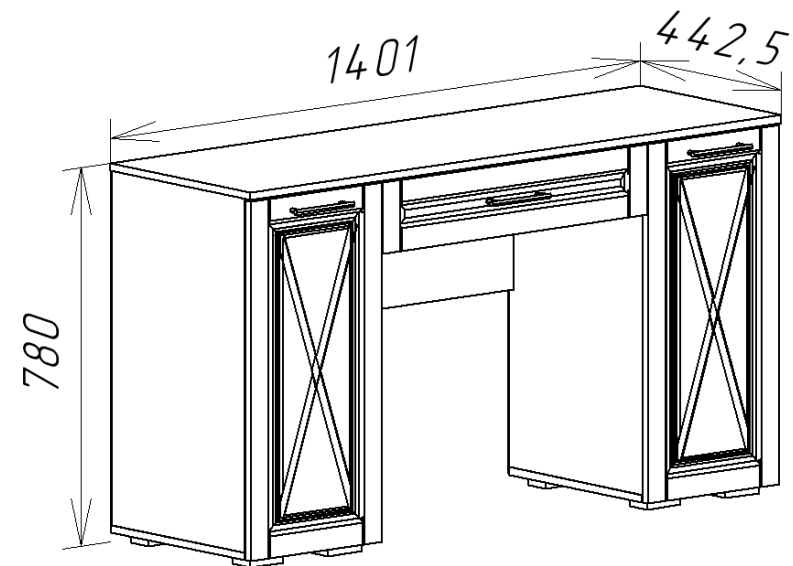

Паспорт

и инструкция по сборке и эксплуатации мебели

Общие технические указания по сборке

1. Освободить детали от упаковки.
2. Проверить наличие деталей и фурнитуры по комплектовочным ведомостям. При обнаружении дефектов или некомплектности к сборке не приступать. Обратитесь к продавцу.
3. Во избежание порчи деталей, сборку необходимо производить вдвоем в горизонтальном положении на ровном полу, покрытом тканью или бумагой.

Таблица 1 Детали ящиков

Наименование детали	Размеры, мм	Кол-во	№ по схеме	№ пакета
Боковина ящика (лев. и прав)	100*351	2	14	1
Задняя стенка ящика	100*642	1	13	1
Дно ящика (ДВП)	670*355	1	20	1
Фасад ящика (МДФ)	146*700	1	18	2

Таблица 2 Комплектовочная ведомость на узлы и детали коллекции «Виктория» Макияжный стол.

Наименование детали	Размеры, мм	Кол-во	№ по схеме	№ пакета
Крышка	1401*443	1	5	1
Бок (все разные)	728*421	4	8,6,9,7	1
Дно	351*421	2	11	1
Полка	316*410	2	12	1
Царга	700*361	1	10	1
Планка	318*101	2	15	1
Задняя стенка (ДВП)	740*346	2	19	1
Фасад (МДФ, лев. и прав.)	740*346	2	17,16	2

6. Устанавливаем фасады (17,16) по наколам в боковинах согласно схеме. На фасады устанавливаем ручки при помощи винтов (винты в комплекте с ручками) и шайб. Производим регулировку фасадов согласно схемам, приведенным ниже. Далее в бока (1, 2, 3, 4) вставляем полкодержатели и устанавливаем на них полки (12).

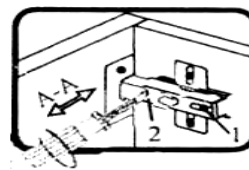
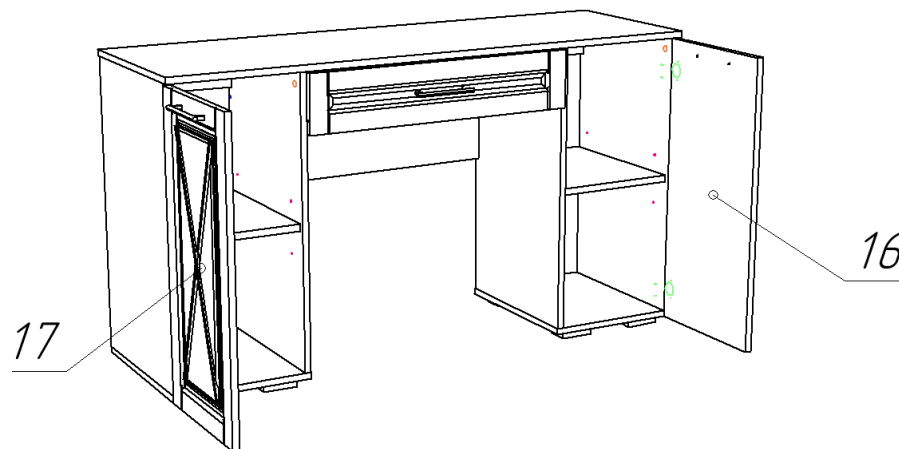

Если фасад наклонен вправо или влево относительно вертикали корпуса, нужно выправить наклон фасада в направлении А-А винтом 2.

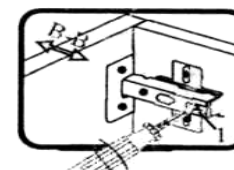

Если нижняя или верхняя часть фасада отстает от корпуса, нужно ослабить винт 1 и сдвинуть фасад в направлении В-В, а затем затянуть винт 1.

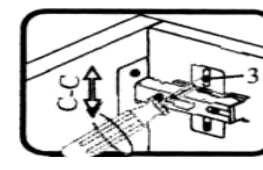

Если необходимо отрегулировать фасад по высоте, нужно ослабить винт 3, отрегулировать фасад в направлении С-С, а затем затянуть винт 3.

4. Устанавливаем крышку (5) эксцентриковыми стяжками, ставим полки.

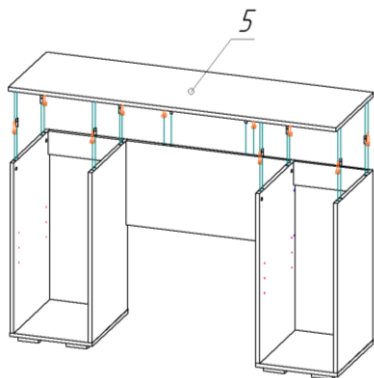

5. Собираем детали ящика. Евровинтами 6,3*50 прикручиваем бока ящика (14) к задней стенке ящика (13). С помощью эксцентриковой стяжки крепим фасад ящика (18) к корпусу ящика. Дно ящика (ДВП) (20) прибиваем гвоздями 1,2*20. После чего саморезами 3,5*16 на боках ящика крепим направляющие. Ставим ящики в корпус макиажного стола.

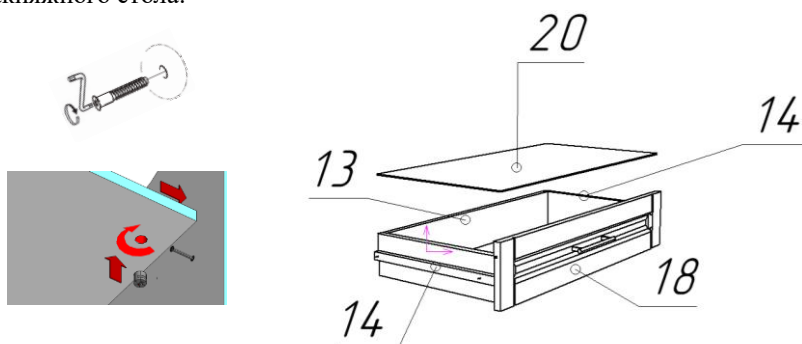

6. Саморезами 3,5*16 по наколам к фасадам (17,16) крепим петли для накладных дверей.



Таблица 3 Комплектовочная ведомость на фурнитуру

№	Наименование	Ед. из	Кол-во
1.	Ключ под евровинт	шт	1
2.	Опора (ножка прямоугольная) Н=023 D=020	шт	8
3.	Направляющие шариковые для ящиков 350мм	компл	1
4.	Ручка-скоба RS-017-128мм бронза	шт	3
5.	Евровинт 6,3*50 цинк	шт	14
6.	Заглушка к евровинту	шт	14
7.	Заглушка под эксцентрик	шт	16
8.	Стяжка эксцентрик	шт	16
9.	Шканты 30*8	шт	14
10.	Саморез (4*16) 3,5*16	шт	60
11.	Шайба под ручку	шт	6
12.	Гвозди стр. 1,2*20	шт	80
13.	Петля накладная с доводчиком	шт	4
14.	Полкодержатель никель 5мм	шт	8
15.	Демпфер самоклеяка	шт	6
16.	Винт М4*15 (4*16 Оксфорд. Мадрид, Континент т.д)	шт	2
17.	Заглушка CF01 5мм (для ДСП)	шт	16
18.	Паспорт изделия	шт	1

Внешний вид фурнитуры на картинке может отличаться от внешнего вида фурнитуры, идущей в комплекте

Инструкция по сборке.

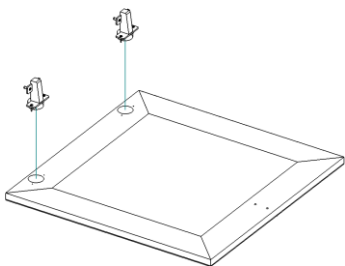
1. Производим разбор шариковых направляющих. Для того чтобы их рассоединить необходимо нажать на фиксатор, как показано на фотографии. При помощи тех же фиксаторов ящик вытягивается из готового изделия. При этом фиксатор с одной стороны нажимается вниз, а с другой вверх.



В отверстия на крышке (5) устанавливаем штыки стяжек эксцентриковых и забиваем шканты 8*30. Важно: установка шкантов производится только на ровной твердой поверхности. По наколам на боках (6,9) саморезами 3,5*16 крепим широкие части направляющих и крепим опоры ко дну (11), как показано на рисунке.

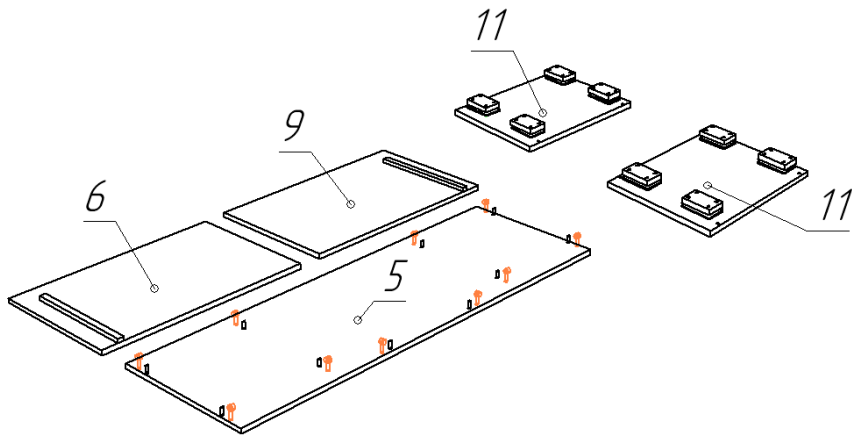
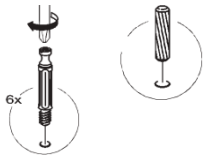

2. При помощи эксцентриковых стяжек к боковинам (8,6,9,7) крепим распорку (15), затем на еврвинты стягиваем дно (11). Переворачиваем полученные корпуса шкафов лицевой стороной вниз, выравниваем диагонали и гвоздями 1,2*20 прибиваем задние стенки ДВП (19).

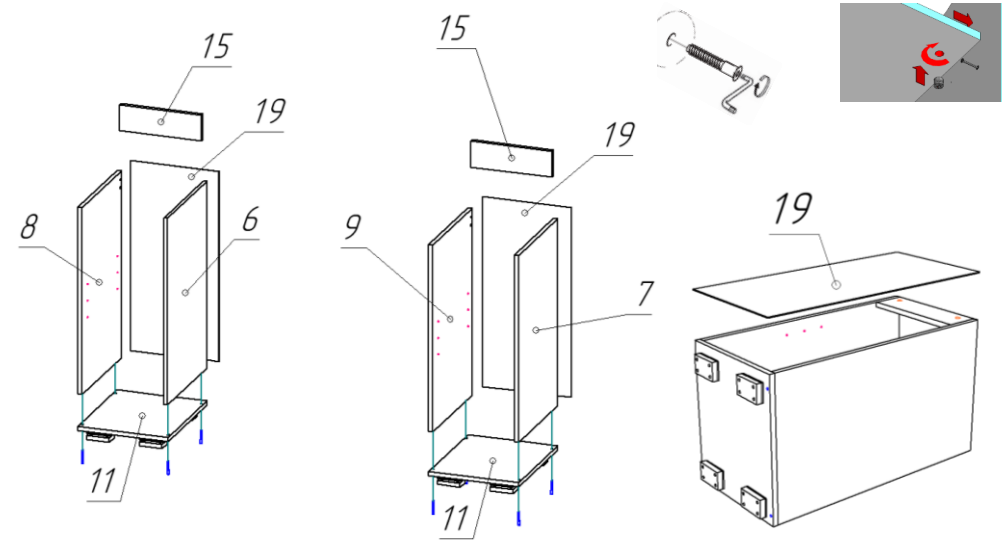

3. При помощи еврвинтов к корпусам шкафов устанавливаем царгу (10)

