

### Правила эксплуатации и ухода за мебелью.

Мебель необходимо хранить и эксплуатировать в сухих и теплых помещениях, имеющих отопление и вентиляцию, при температуре от +5° до +40°С при относительной влажности воздуха 50-60%.

Удаление пыли с поверхности мебели следует производить сухой мягкой тканью (фланель, миткаль). Не допускается применение **СПИРТСОДЕРЖАЩИХ ЧИСТЯЩИХ СРЕДСТВ**, соды, порошков и других материалов, не предназначенных для ухода за мебелью.

Поверхность изделия следует предохранять от попадания на неё влаги (во избежание разбухания), различных растворителей, кислот, щелочей и механических повреждений.

Помните, что сохранность и долговечность изделия зависит не только от её конструкции и качества материалов, но и от правильной эксплуатации и ухода за ней.

### Гарантии изготовителя

Приобретая изделия мебели, убедитесь в полной комплектности набора и отсутствии механических повреждений комплектующих, облицовки и стеклянных элементов мебели.

Претензии от покупателей принимаются магазинами, продавшими товар, в течение 12 месяцев со дня приобретения мебели, с обязательным приложением товарного чека, этикетки и паспорта изделия.

Предприятие не рассматривает претензии, поступающие непосредственно от потребителей, без обращения в торговую организацию.

Предприятие не отвечает по дефектам, появившимся из-за несоблюдения покупателем правил эксплуатации, сборки, транспортировки и ухода за мебелью.

Предприятие не несет ответственности по повреждениям, возникшим в результате транспортировки мебели в собранном виде.

**В процессе производства изготовитель считает возможным производить конструктивные и технологические изменения, направленные на улучшение качества мебели и удовлетворение спроса населения.**

Дата комплектовки фурнитуры \_\_\_\_\_

Комплектовщик фурнитуры \_\_\_\_\_

### **УВАЖАЕМЫЙ ПОКУПАТЕЛЬ!**

**Благодарим за покупку и надеемся, что Вы примите во внимание наши рекомендации, и тогда мебель будет служить для Вас длительное время**

МЕБЕЛЬНАЯ ФАБРИКА  
**Мебель**МАРКЕТ

ГОСТ 16371-93

ООО «Мебель Стиль»

Россия, 308513,

Белгородская обл.,

Белгородский р-н, с. Пушкарное,

ул. Народная, дом 60

тел./факс: (4722) 31-63-52

[www.mebelmarket31.ru](http://www.mebelmarket31.ru)

## **Коллекция «Ривьера» Шкаф 4-хстворчатый Сосна белая/Винтаж оксид**

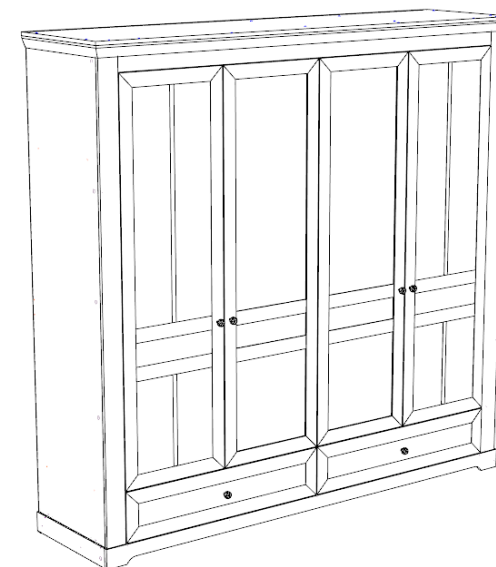

**Паспорт**  
и инструкция по сборке и эксплуатации мебели

## Общие технические указания по сборке

1. Освободить детали от упаковки.
2. Проверить наличие деталей и фурнитуры по комплектовочным ведомостям. **При обнаружении дефектов или некомплектности к сборке не приступать. Обратитесь к продавцу.**
3. Во избежание порчи деталей, сборку необходимо производить вдвоем в горизонтальном положении на ровном полу, покрытом тканью или бумагой.

Таблица 1

Поз	Наименование	Кол-во	Готовая деталь	
			Длина	Ширина
5	крыша	1	2219	574
6	дно	1	2148	541
7	бок	1	2048	541
8	бок	1	2048	540,5
9	бок	1	2032	540,5
10	бок	1	1816	540,5
11	горизонт	1	1066	540,5
12	горизонт	1	1066	540,5
13	горизонт	1	1066	540,5
14	горизонт	1	566	540,5
15	палка	3	564	531
16	горизонт	1	484	540,5
17	бок	1	1999	110,5
18	распорка	1	1066	200
19	цапаль	1	2197	87
20	цапаль	1	2164	86,5
21	бок	1	2048	91
22	бок	1	2048	91
23	распорка	1	1066	151
24	цапаль	1	2164	71
25	цапаль	1	2164	70,5
26	цапаль	1	2164	70,5
27	пан ящ	1	919	161
28	пан ящ	2	919	161
29	пан ящ	1	919	161
30	бок	1	200	540,5
31	бок	1	200	524,5
32	бок ящ	2	500,5	161
33	бок ящ	2	500,5	161
34	цапаль	1	548,5	87
35	цапаль	1	548,5	87
44	задн стенка	1	2060	548
45	задн стенка	1	2060	538
46	задн стенка	1	1844	588
47	задн стенка	1	1844	500
48	Дно ящ	2	947	496

## 3. Установка карниза, полок, ящиков и фасадов

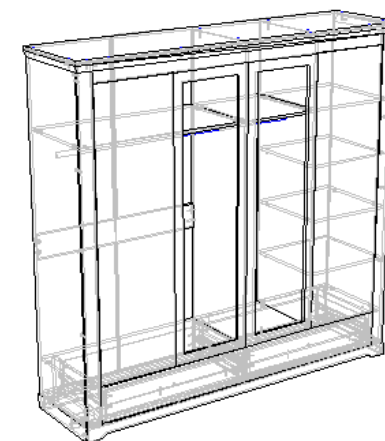
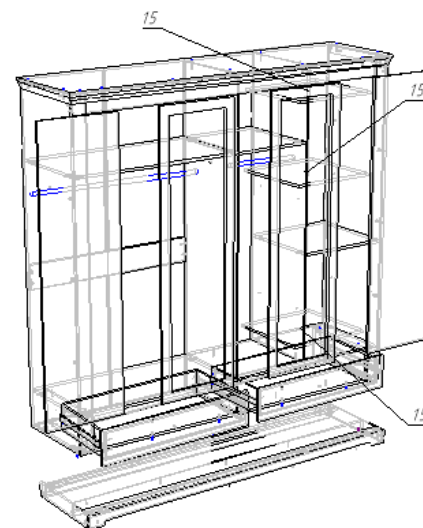
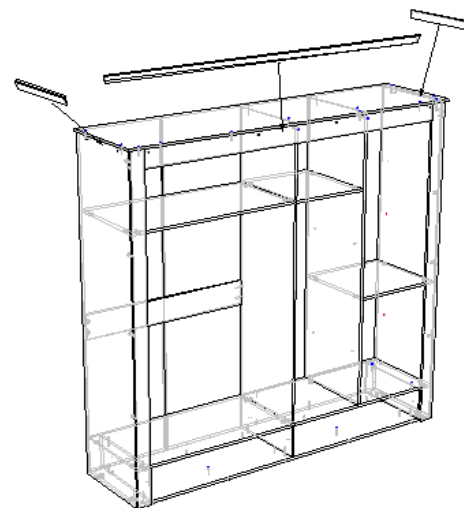

## Инструкция по сборке.

### 1. Сборка каркаса, установка задней стенки

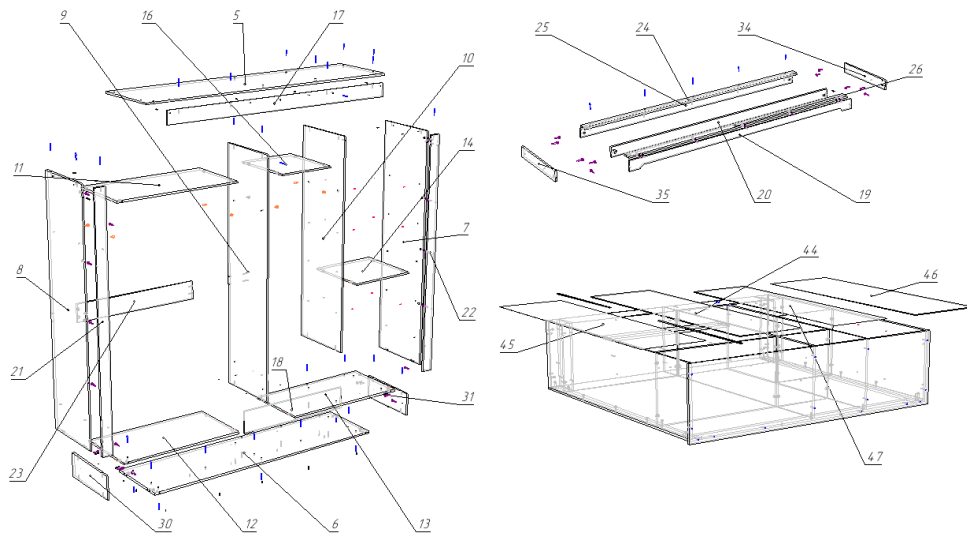

### 2. Сборка ящиков

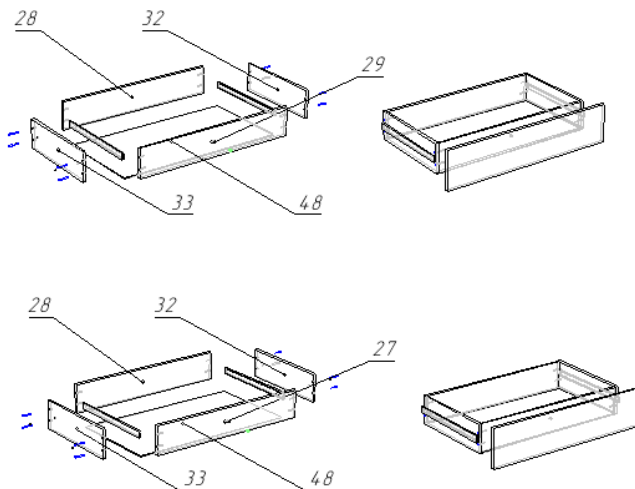

Таблица 2

Болт для стяжки RAFIX 20	22	шт
Винт М4*15 ( 4*16 Оксфорд, Мадрид, Континент Т.Д)	4	шт
Винт М4*25 Хилтон	4	шт
Гвозди стр. 1,2*20	260	шт
Демпфер самоклеяка	12	шт
Евровинт 6,3*50 цинк	62	шт
Заглушка к евровинту	62	шт
Заглушка на корпус RAFIX 20 белая	22	шт
Заглушка под эксцентрик	36	шт
Ключ под евровинт	1	шт
Направляющие шариковые для ящиков 500мм	2	компл.
Петля 90 градусов с доводчиком (равнолежащая)	6	шт
Петля полунакладная с доводчиком	6	шт
Подпятник в ассортименте	8	шт
Полкодержатель Г-образный малый, никель	12	шт
Ручка-кнопка RK-009 бронза (RK-020 BA)	6	шт
Саморез 3,5*16	64	шт
Саморез 4*25	8	шт
Саморез 4*30	12	шт
Стяжка эксцентрик	36	шт
Стяжка эксцентриковая RAFIX с утолщением 20	22	шт
Шайба под ручку	6	шт
Шканты 30*8	8	шт
Штангодержатель для овальной штанги	4	шт