

### Правила эксплуатации и ухода за мебелью.

Мебель необходимо хранить и эксплуатировать в сухих и теплых помещениях, имеющих отопление и вентиляцию, при температуре от +5<sup>0</sup> до +40<sup>0</sup>С при относительной влажности воздуха 50-60%.

Удаление пыли с поверхности мебели следует производить сухой мягкой тканью (фланель, миткаль). Не допускается применение **СПИРТСОДЕРЖАЩИХ ЧИСТЯЩИХ СРЕДСТВ**, соды, порошков и других материалов, не предназначенных для ухода за мебелью.

Поверхность изделия следует предохранять от попадания на неё влаги (во избежание разбухания), различных растворителей, кислот, щелочей и механических повреждений.

Помните, что сохранность и долговечность изделия зависит не только от её конструкции и качества материалов, но и от правильной эксплуатации и ухода за ней.

### Гарантии изготовителя

Приобретая изделия мебели, убедитесь в полной комплектности набора и отсутствии механических повреждений комплектующих, облицовки и стеклянных элементов мебели.

Претензии от покупателей принимаются магазинами, продавшими товар, в течение 24 месяцев со дня приобретения мебели, с обязательным приложением товарного чека, этикетки и паспорта изделия.

Предприятие не рассматривает претензии, поступающие непосредственно от потребителей, без обращения в торговую организацию.

Предприятие не отвечает по дефектам, появившимся из-за несоблюдения покупателем правил эксплуатации, сборки, транспортировки и ухода за мебелью.

Предприятие не несет ответственности по повреждениям, возникшим в результате транспортировки мебели в собранном виде.

**В процессе производства изготовитель считает возможным производить конструктивные и технологические изменения, направленные на улучшение качества мебели и удовлетворение спроса населения.**

Дата комплектовки фурнитуры \_\_\_\_\_

Комплектовщик фурнитуры \_\_\_\_\_

### **УВАЖАЕМЫЙ ПОКУПАТЕЛЬ!**

Благодарим за покупку и надеемся, что Вы примите во внимание наши рекомендации, и тогда мебель будет служить для Вас длительное время

ИП Ботнарюк Лариса Владимировна

Юр.адрес:

308501, Белгородская обл.,

Белгородский р-н,

п. Дубовое, пер. Садовый, д.33

телефон-факс (4722) 402-430, 511-544

## **Коллекция Мальта Тумба прикроватная СМ Дуб приморский/Ясень Анкор**

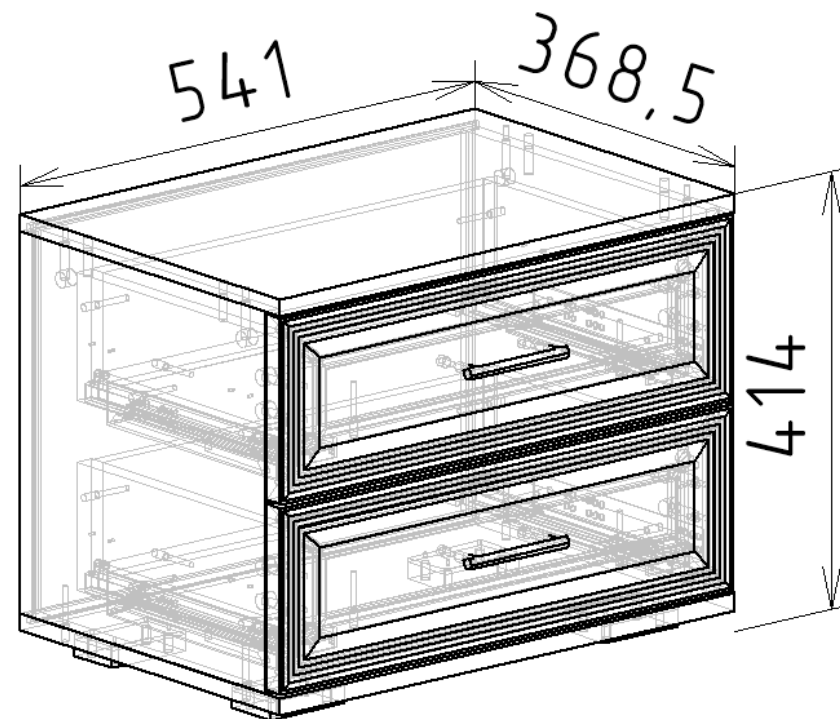

## **Паспорт**

и инструкция по сборке и эксплуатации мебели

## Общие технические указания по сборке

1. Освободить детали от упаковки.
2. Проверить наличие деталей и фурнитуры по комплектующим ведомостям. При обнаружении дефектов или некомплектности к сборке не приступать. Обратитесь к продавцу.
3. Во избежание порчи деталей, сборку необходимо производить вдвоем в горизонтальном положении на ровном полу, покрытом тканью или бумагой.

Таблица 1 Комплектующая ведомость на узлы и детали коллекции

ДВП Дуб приморский

Поз.	Наименование	Длина	Ширина	Кол-во
11	Задняя стенка	376	522	1

ЛДСП Дуб Приморский белый 16мм

Поз.	Наименование	Длина	Ширина	Кол-во
1	Бок пр. (ПАЗ)	362	347	1
2	Бок лев. (ПАЗ)	362	347	1
3	Крышка (ПАЗ)	541	368,5	1
4	Дно (ПАЗ)	541	368,5	1
6	Дно ящика	466	274	2
7	Задняя стенка ящика	466	111	2
8	Передняя стенка ящика	466	94,5	2
9	Бок ящика пр.	290,5	121	2
10	Бок ящика лев.	290,5	121	2

Фасад Рамка

Поз.	Наименование	Длина	Ширина	Кол-во
12	Фасад Ящика	176	536	2

Таблица 2 Комплектующая ведомость на фурнитуры

№	Наименование	Ед. изм.	Кол-во
1.	Ключ под евровинт	шт	1
2.	Винт М4*25 Хилтон	шт	4
3.	Демпфер самоклейка	шт	4
4.	Евровинт 6,3*50 цинк	шт	28
5.	Заглушка к евровинту	шт	28
6.	Стяжка эксцентрик	шт	12
7.	Заглушка под эксцентрик	шт	12
8.	Направляющие В-slide скрытого монтажа DB8881Zn/300	компл	2
9.	Опора (ножка прямоугольная) Н=023 D=020 ЧЕРНАЯ	шт	4
10.	Ручка ант.серебро замек RLG194Z.096 SA	шт	2
11.	Саморез 3,5*16	шт	28
12.	Шкант 30*8	шт	4
13.	Шайба под ручку прозрачная (4мм)	шт	4

## Инструкция по сборке.

- 1) Сборку начинаем с установки опор к детали (4) при помощи саморезов 3,5\*16. Далее закрепите также саморезами 3,5\*16 направляющие скрытого монтажа к боковинам (2) и (1). Евровинтом 6,3\*50 установите боковины к дну (4). После чего в имеющихся в деталях пазы, вставьте заднюю стенку ДВП (11). Деталь (3) закрепите к боковинам (2, 1) эксцентриковой стяжкой со шкантом.
- 2) Детали ящика крепим евровинтом 6,3\*50. Далее эксцентриковой стяжкой со шкантом скрепите корпус ящика с фасадом (12). После чего переворачиваем ящик дном вверх и крепим замки саморезом 3,5\*16 для направляющих скрытого монтажа.

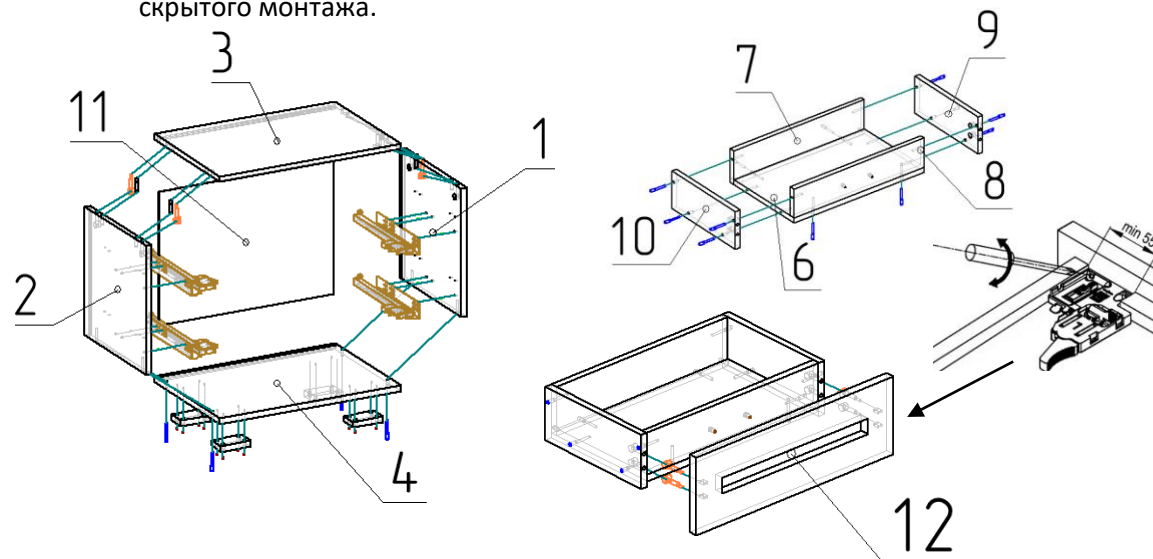

- 3) Имеющимися винтами в комплекте, установите ручки на фасады, при необходимости, под винты подложите прозрачную пластиковую шайбу.

