

Правила эксплуатации и ухода за мебелью.

Сохранность эксплуатационных и эстетических качеств мебели зависит от соблюдения условий ее хранения, правил эксплуатации и ухода.

1. Мебель рекомендуется эксплуатировать в помещении с температурой +10°C и относительной влажностью воздуха 65±15%. Сырость и близкое расположение источников тепла вызывает ускорение старения защитно-декоративного покрытия, а также деформации мебельных щитов.
2. Следует оберегать мебель от механических повреждений, попадания на ее поверхность воды, растворителей, щелочей, кислот. При случайном попадании жидкостей немедленно вытереть облитое место мягкой тканью. Пыль с поверхности изделия удалять сухой фланелевой тканью.
3. Во избежание перекосов, двери изделия постоянно держать закрытыми. Затрудненное записание или неплотное прилегание вследствие неровностей пола устраняют путем подкладывания мелких прокладок под корпус изделия с правой или левой стороны.

Гарантии изготовителя.

1. Приобретая изделия мебели, убедитесь в полной комплектности изделия и отсутствии механических повреждений.
2. За механические повреждения, возникшие при транспортировке, хранении и эксплуатации, предприятие-изготовитель ответственности не несет.
3. Предприятие-изготовитель гарантирует покупателю сохранность всех качественных показателей, обусловленных ГОСТом, в течение 24 месяцев со дня продажи при соблюдении покупателем правил эксплуатации изделий мебели.
4. В случае обнаружения производственных дефектов или недочеты комплектующих элементов следует обратиться в магазин, где была приобретена мебель, с обязательным приложением товарного чека или на предприятие-изготовитель.
5. По дефектам, появившимся из-за несоблюдения покупателем правил эксплуатации и ухода за мебелью, претензии не принимаются.

Рекомендации по сборке.

Перед началом сборки необходимо ознакомиться с инструкцией и убедиться в правильности полученных вами комплектующих деталей и наличии крепежной фурнитуры. Для сборки и установки изделия необходимо иметь отвертку с плоским и крестовым шлицем, молоток и при необходимости твердые прокладки. Во избежание повреждений деталей, сборку рекомендуется производить на упаковочной таре. Начинать сборку следует с установки крепежной и лицевой фурнитуры по отверстиям, сделанным на деталях. Затем установить все стяжки или, прилагаемую согласно приложению, фурнитуру на вертикальные стенки. После чего следует приступить к сборке каркаса изделия. Закончив сборку каркаса, проверить его прямоугольность по диагоналям, при их равенстве закрепить задние стенки.

При правильной эксплуатации и уходе средний срок службы 5 лет.

Адрес изготовителя: Россия, 440015, г. Пенза, ул. Аустрина, 176Д;

тел.: (841-2) 223-225, 223-226.

Упаковщик _____

Дата выпуска « ____ » _____ 20__ г.

Подпись ОТК

Дата продажи « ____ » _____ 20__ г.

Подпись

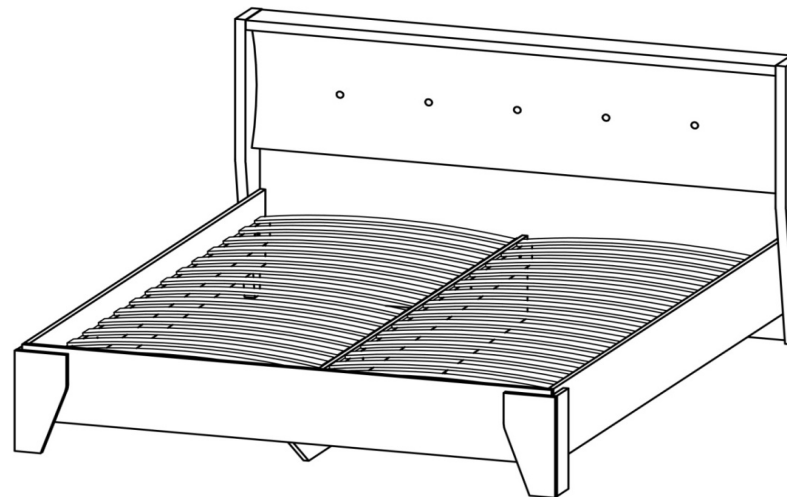

КР-293

Габаритные размеры (ВхШхГ), мм: 934 x 1708 x 2065

ИП Гордеева Т.И.

ШADE КР-293

Кровать

Адрес производства: 440015, Россия, г. Пенза, ул. Союз "Победы", дом 12, (841-2) 223-225, 223-226

Юридический адрес: 440015, Россия, г. Пенза, ул. Северная, 26-15

Срок службы: 5 лет

Срок гарантии: 12 мес.

Дата выпуска: 11/1/2023

Соответствует требованиям

ЕАЭС N RU Д-РУ.АЖ22.В.08916/18

ГОСТ 16371-2014



Паспорт изделия

Шаг 1.

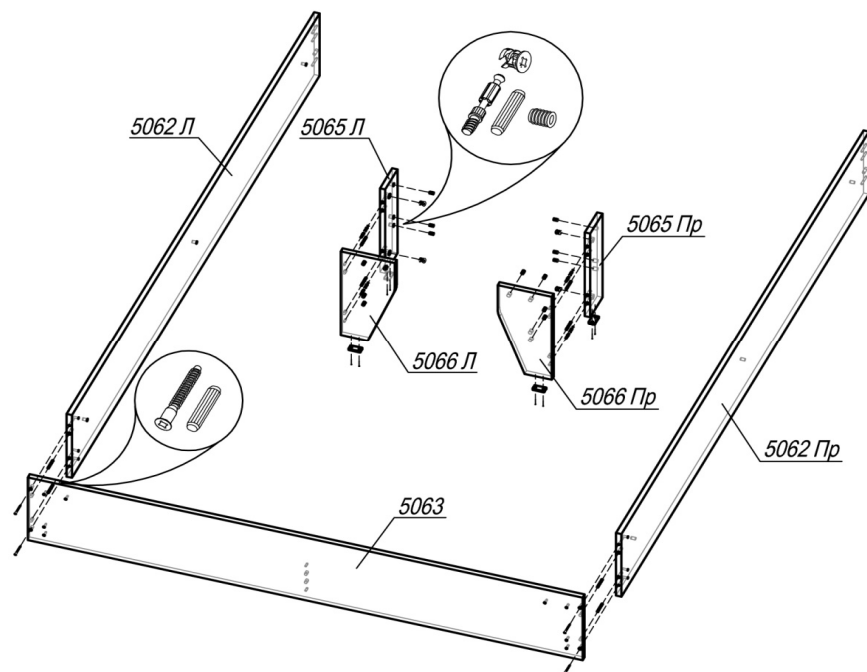















ШАГ 1. К щиту и бокам 5064, 5065Л/Пр, 5066Л/Пр прибить подпятники гвоздями 2х20. В бока 5066Л/Пр установить шток эксцентрика в отверстия $\varnothing 5\text{мм}$ (по 2 шт) и шкант 8х30 в отверстия $\varnothing 8\text{мм}$ (по 2 шт); в бок 5063 вставить 4 шканта 8х30; в бока 5065Л/Пр и 5066Л/Пр вбить СТ-муфты в отверстия $\varnothing 10\text{мм}$. Соединить бока 5065Л с 5066Л, 5065Пр с 5066Пр, установить эксцентрик Minifix (по 2 шт в деталь) и закрепить шток эксцентрика. Соединить бока 5062Л и 5062Пр с боком 5063, зафиксировать с помощью 4 евровинтов 6х50.

Внимание покупателя!

1. Упрощенное изображение фурнитуры дано к каждому изделию.
2. Для фурнитуры в деталях сделаны отверстия.
3. Возможна замена фурнитуры и комплектующих на предприятии.
4. Ввиду непрерывного совершенствования изделия, возможны незначительные изменения в конструкции.
5. По истечении 6-ти месяцев проверять и подтягивать всю крепежную фурнитуру.

Поз.	Наименование	Кол-во	Готовая деталь	
			Длина	Ширина
Место 5222				
5219	Щит	1	1644	900
5220	Вязка	4	368	62
5221	Вязка	2	1638	62
5222	Гнутая подушка	1	1634	394
5217Л	Бок 32 мм	1	934	140
5217Пр	Бок 32 мм	1	934	140
5218	Вязка 32 мм	1	1644	138
Место 5063				
4220	Планка	4	1990	80
5062Л	Бок	1	2012	246
5062Пр	Бок	1	2012	246
5063	Бок	1	1642	246
5064	Вязка	1	2012	270
5065Л	Бок	1	330	100
5065Пр	Бок	1	330	100
5066Л	Бок	1	330	160
5066Пр	Бок	1	330	160
Латосборка 1,6 x 2,0				
	Латосборка	2	2000	800

Фурнитура

Эскиз	Наименование материала	Ед. изм.	Кол-во
	Гвоздь 2x20	шт	28
	Евровинт 6x50	шт	13
	Евроключ	шт	1
	Шкант 8x30	шт	18
	Шкант 8x50	шт	3
	Шток эксцентрика 45 мм	шт	6
	Эксцентрик MiniFix	шт	6
	Заглушка Ф5	шт	8
	Заглушка Ф8	шт	2
	Заглушка под евровинт	шт	21
	Заглушка под эксцентрик	шт	17
	Винт М5х25 с полукруглой головкой	шт	14
	СТ-Муфта 10x11	шт	14
	Шуруп 4x30	шт	56
	Подпятник	шт	14

Шаг 2.

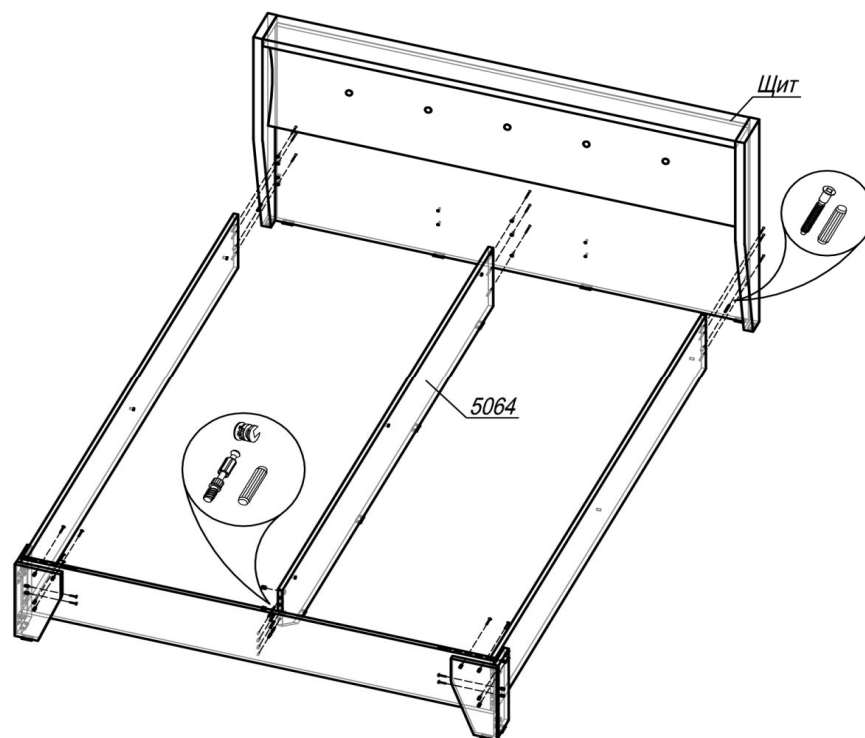

ШАГ 2. Собрать подготовленные бока 5065Л/Пр и 5066Л/Пр с боками 5062Л, 5062Пр и 5063, ввернуть винты 5x25 в СТ-муфты. В бок 5063 установить шток эксцентрика в отверстия Ø5мм (2 шт) и шкант 8x30 в отверстия Ø8мм (2 шт). Соединить бок 5063 с вязкой 5064, установить эксцентрик MiniFix (2 шт) и закрепить шток эксцентрика. Вставить в бока 5062Л и 5062Пр по 1 шканту 8x30 (в отверстия Ø8мм). Соединить бока 5062Л, 5062Пр и вязку 5064 с щитом, зафиксировать с помощью 9 евровинтов 6x50.

Шаг 3.

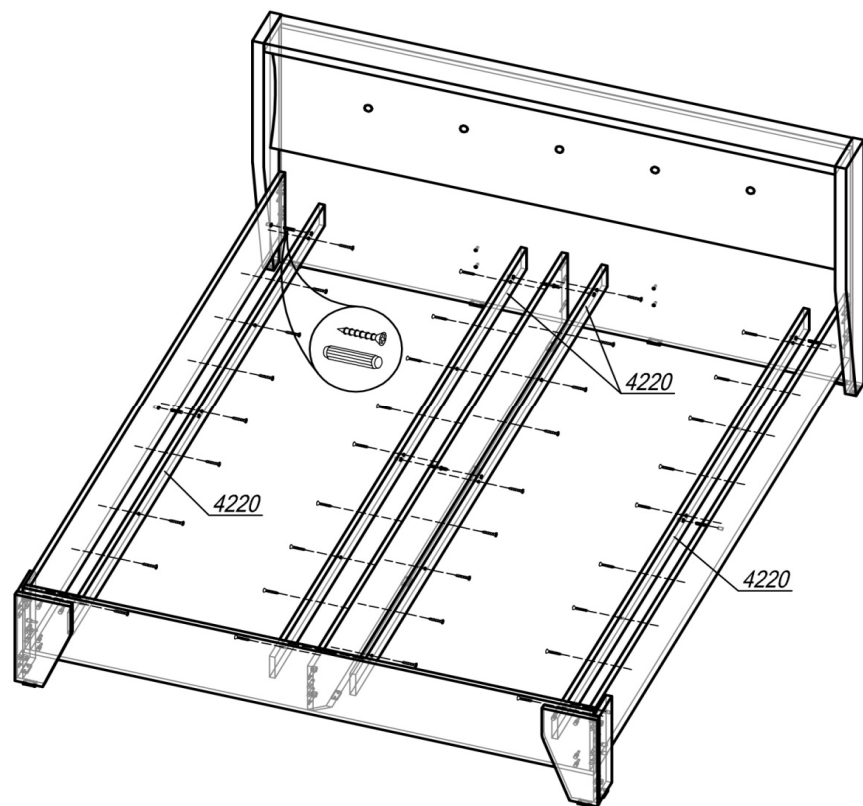

ШАГ 3. Установить шканты 8x30 в бока 5062Л и 5062Пр, шканты 8x50 - в вязку 5064. Соединить планки 4220 с боками 5062Л, 5062Пр и вязкой 5064 шурупами 4x30 (по 9 шурупов на планку). При этом планки к вязке 5064 крепить так, чтобы сквозные отверстия \varnothing 5мм были вразбежку.

4

Шаг 4.

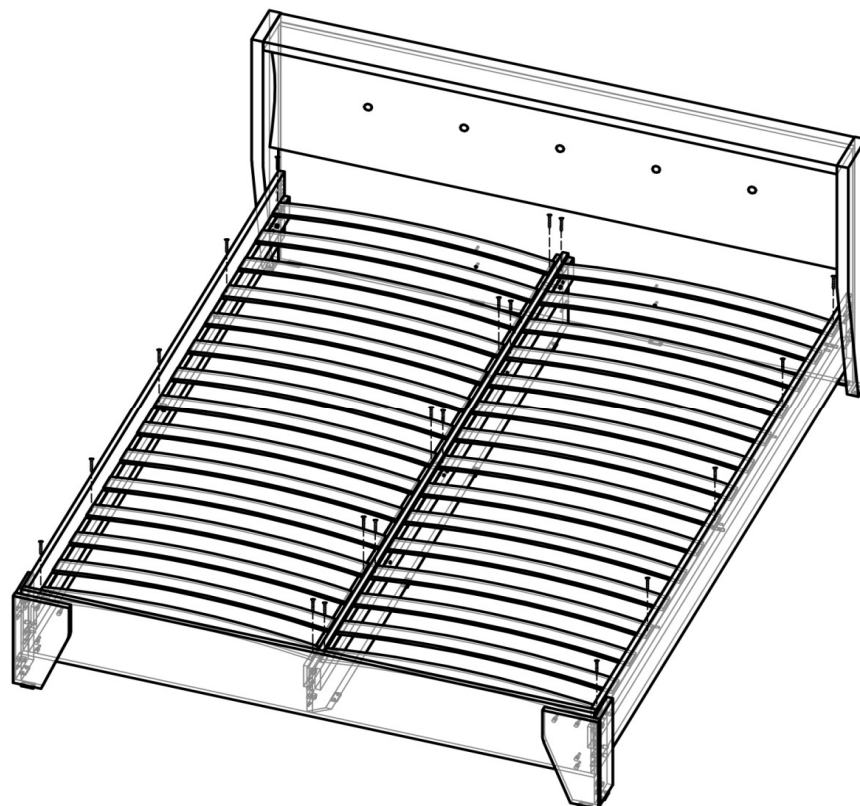

ШАГ 4. Положить латосборки на планки 4220 и привернуть через просверленные отверстия к планкам шурупами 4x30.

5

ИП Гордеева Т.И.

Шаде КР-293

Кровать

Адрес производства: 440015, Россия, г. Пенза, ул. Союз "Победы", дом 12, (841-2) 223-225, 223-226

Юридический адрес: 440015, Россия, г. Пенза, ул. Северная, 26-15

Срок службы: 5 лет

Срок гарантии: 12 мес.

Дата выпуска: 11/1/2023



Соответствует требованиям

ЕАЭС N RU Д-РУ.АЖ22.В.08916/18

ГОСТ 16371-2014