

Правила эксплуатации и ухода за мебелью.

Мебель необходимо хранить и эксплуатировать в сухих и теплых помещениях, имеющих отопление и вентиляцию, при температуре от +5⁰ до +40⁰С при относительной влажности воздуха 50-60%.

Удаление пыли с поверхности мебели следует производить сухой мягкой тканью (фланель, миткаль). Не допускается применение соды, порошков и других материалов, не предназначенных для ухода за мебелью.

Поверхность изделия следует предохранять от попадания на неё влаги (во избежание разбухания), различных растворителей, кислот, щелочей и механических повреждений.

Помните, что сохранность и долговечность изделия зависит не только от её конструкции и качества материалов, но и от правильной эксплуатации и ухода за ней.

Гарантии изготовителя

Приобретая изделия мебели, убедитесь в полной комплектности набора и отсутствии механических повреждений комплектующих, облицовки и стеклянных элементов мебели.

Претензии от покупателей принимаются магазинами, продавшими товар, в течение 24 месяцев со дня приобретения мебели, с обязательным приложением товарного чека, этикетки и паспорта изделия.

Предприятие не рассматривает претензии, поступающие непосредственно от потребителей, без обращения в торговую организацию.

Предприятие не отвечает по дефектам, появившимся из-за несоблюдения покупателем правил эксплуатации, сборки, транспортировки и ухода за мебелью.

Предприятие не несет ответственности по повреждениям, возникшим в результате транспортировки мебели в собранном виде.

В процессе производства изготовитель считает возможным производить конструктивные и технологические изменения, направленные на улучшение качества мебели и удовлетворение спроса населения.

Дата комплектовки фурнитуры _____

Комплектовщик фурнитуры _____

УВАЖАЕМЫЙ ПОКУПАТЕЛЬ!

Благодарим за покупку и надеемся, что Вы примите во внимание наши рекомендации, и тогда мебель будет служить для Вас длительное время

ГОСТ 16371-93

МебельМЕБЕЛЬНАЯ ФАБРИКА
МАРКЕТ

Россия, 308036, г. Белгород,
б-р Юности, д.7, кв.487
ООО «Мебель Маркет»
www.mebelmarket31.ru
тел./факс: (4722) 40-24-45

Спальня «Светлана» Центральная секция

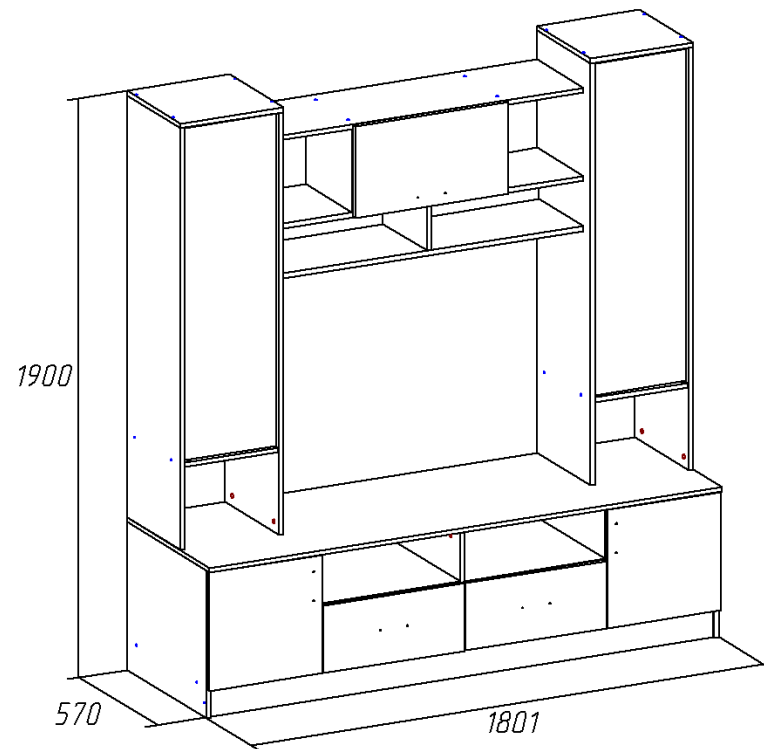

Паспорт
и инструкция по сборке и эксплуатации мебели

Общие технические указания по сборке

1. Освободить детали от упаковки.
2. Проверить наличие деталей и фурнитуры по комплектовочным ведомостям. При обнаружении дефектов или некомплектности к сборке не приступать. Обратитесь к продавцу.
3. Во избежание порчи деталей, сборку необходимо производить вдвоем в горизонтальном положении на ровном полу, покрытом тканью или бумагой.

Таблица 1 Комплектовочная ведомость на узлы и детали спальни «Светлана»
Центральная секция.

Наименование детали	Размеры, мм	Кол-во	№ по схеме	№ пакета
Крышка	1801*570	1	1	1
Дно	1768*550	1	7	1
Цоколь	1768*92	1	11	1
Цоколь	524*92	2	8	1
Горизонт верхний	1080*320	1	12	1
Горизонт нижний	1080*320	1	13	1
Задняя стенка (ДВП)	1406*356	2	27	1
Задняя стенка (ДВП)	302*1084	1	28	1
Задняя стенка (ДВП)	398*396	2	29	1
Задняя стенка (ДВП)	221*1004	1	30	1
Дно ящика (ДВП)	464*455	2	Я5	1
Горизонт	1080*304	1	14	2
Столешница	1384*371	4	19,20,21,22	2
Крышка	361*372	2	25,26	2
Горизонт	328*370	2	23,24	2
Панель фронтальная	1080*164	1	15	2
Полка	327*344	4	31	2
Столешница	274*320	2	17,18	2
Столешница	148*303	1	16	2
Бок	484*550	2	9,10	3
Столешница	376*550	3	2,3,4	3
Горизонт	492*550	2	5,6	3
Панель ящика	434*121	2	Я3	3
Бок ящика	450*121	4	Я1,Я2	3
Фасад ящика	221*496	2	Я4,Я6	3
Дверь	388*396	2	32,33	3
Дверь	302*536	1	34	3
Стеклопанель фасад левый	1089*322	1	35	—
Стеклопанель фасад правый	1089*322	1	36	—

9. Гвоздями 1,2*20 прибиваем задние стенки ДВП (27,28,29,30). При помощи саморезов 3,5*16 и накладных петель навешиваем двери (32,33,34). В отверстия на стовых устанавливаем полкодержатели и кладем на них полки (31). Устанавливаем собранные ящики и стеклянные фасады (35, 36). Прикручиваем ручки. Производим регулировку петель.

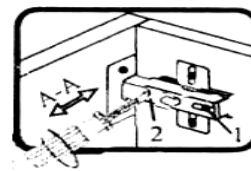
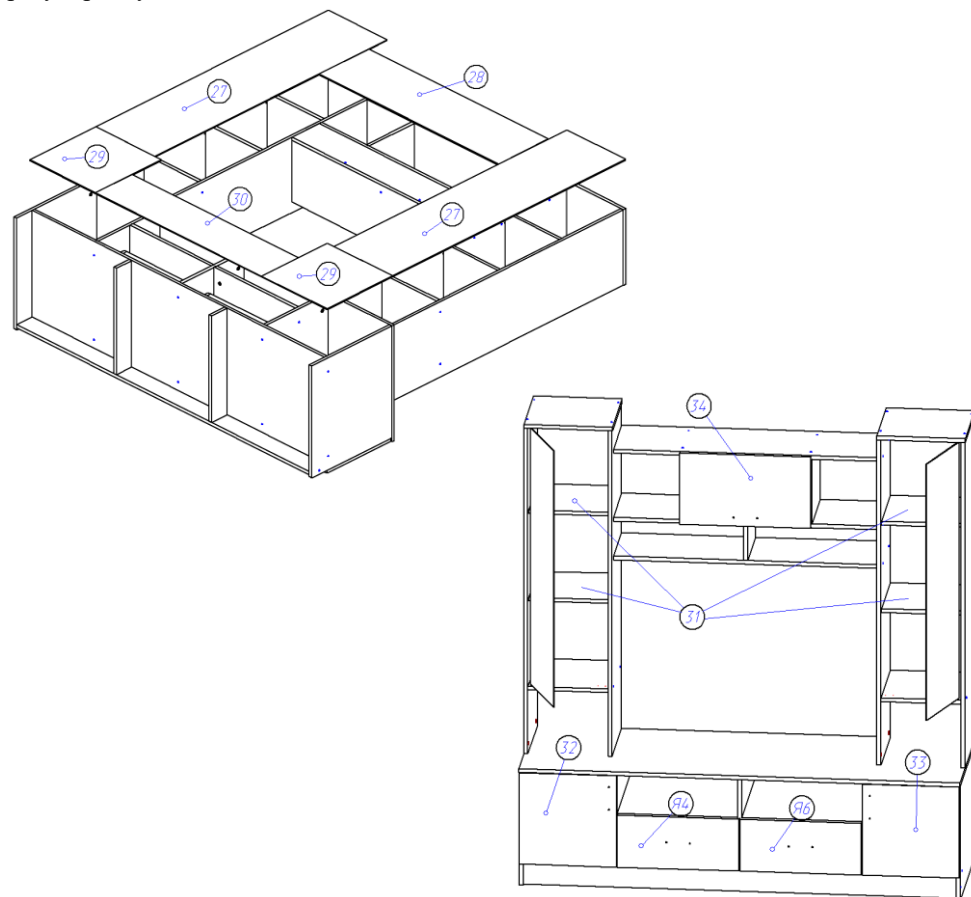

Если фасад наклонен вправо или влево относительно вертикали корпуса, нужно выправить наклон фасада в направлении А-А винтом 2.

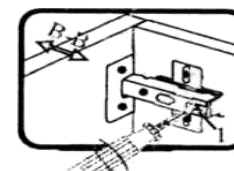

Если нижняя или верхняя часть фасада отстает от корпуса, нужно ослабить винт 1 и сдвинуть фасад в направлении В-В, а затем затянуть винт 1.

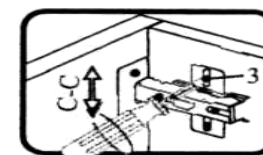

Если необходимо отрегулировать фасад по высоте, нужно ослабить винт 3, отрегулировать фасад в направлении С-С, а затем затянуть винт 3.

7. К стоевым (19,20,21,22) евровинтами 6,3*50 крепим крышки (25,26). После чего шканнами 8*30 и стяжками эксцентриковыми крепим конструкции, полученные в пунктах 4 и 6 к крышке (1).

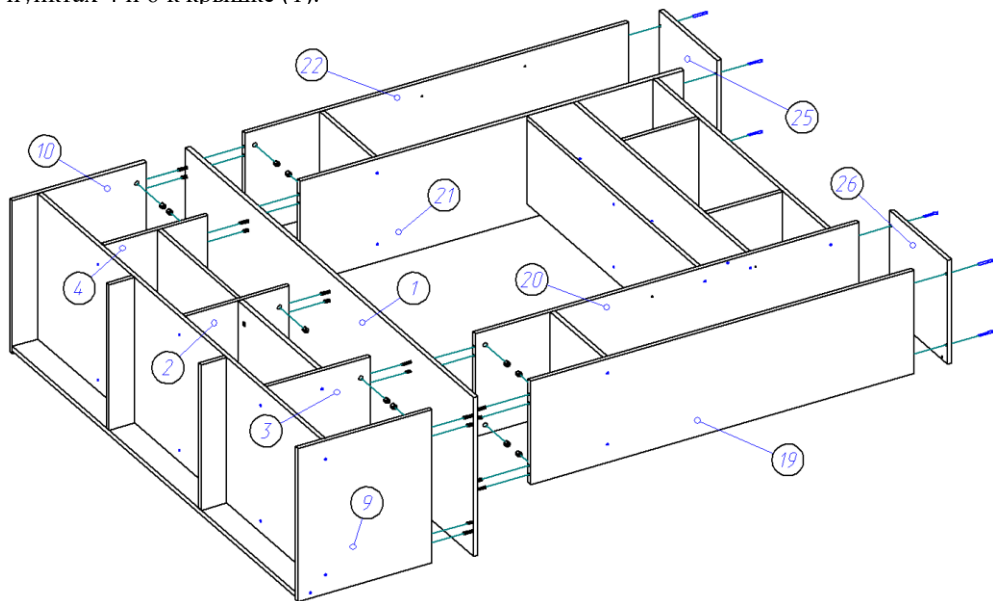

8. Соберем ящики. Евровинтами скрепляем бока ящика (Я.1, Я.2) и панель ящика (Я.3), прибаваем дно ящика ДВП (Я.5) (свес ДВП с незакрытой стороны 6 мм). С помощью эксцентриковой стяжки крепим фасад (Я.4) к корпусу ящика (ДВП попадает в паз фасада). Прикручиваем с помощью саморезов 3,5*16 направляющие на ящики.



Таблица 2 Комплектующая ведомость на фурнитуру

№	Номенклатура	Количество	
1	Гвозди стр. 1,2*20	150	шт
2	Евровинт 6,3*50 цинк	74	шт
3	Заглушка к евровинту	74	шт
4	Заглушка под эксцентрик	30	шт
5	Ключ под евровинт	1	шт
6	Направляющие для ящиков 450мм	2	компл.
7	Петля накладная	6	шт
8	Подпятник в ассортименте	8	шт
9	Полкодержатель никель 5мм	16	шт
10	Ручка-скоба 96-148 мм С-17 металлик-венге (Для цвета Дуб молочный/Венге)	5	шт
11	Ручка-скоба 96-148 мм С-17 металлик-металлик (Для цвета Ясень Шимо)	5	шт
12	Ручка 96 мебельная (С-2) Золото (Для цвета Миланский орех и Орех Экко)	5	шт
13	Саморез (4*16) 3,5*16	55	шт
14	Стяжка эксцентрик	30	шт
15	Шайба под ручку	10	шт
16	Шканты 30*8	24	шт
17	Газовый кронштейн	1	шт
18	Комплект для 1 стекл. двери с лифтом	2	шт
19	Стяжка межсекционная	2	шт
20	Инструкция по сборке	1	шт

Внешний вид фурнитуры на картинке может отличаться от внешнего вида фурнитуры, идущей в комплекте

Инструкция по сборке.

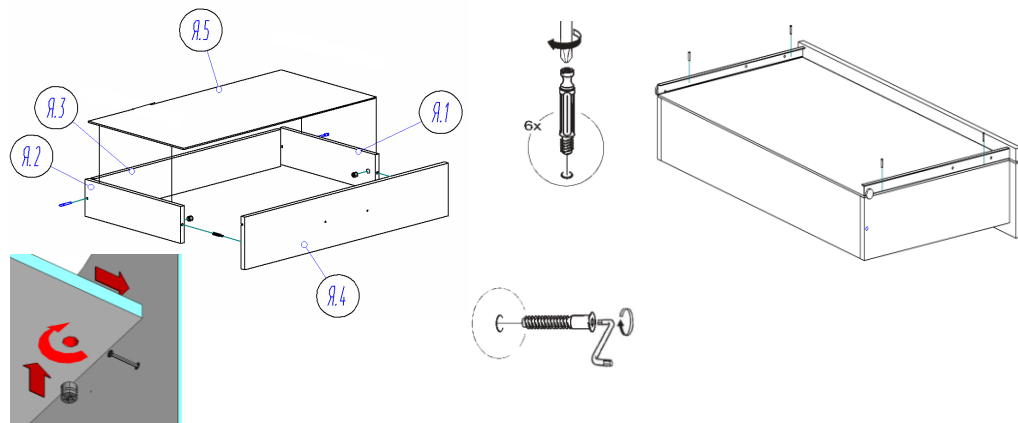
1. В отверстия на крышке (1) и стоевой (2) устанавливаем штоки стяжек эксцентриковых и забиваем шканты 8*30. Важно: установка шкантов производится только на ровной твердой поверхности. Саморезами 3,5*16 к стоевой (2) прикручиваем роликовые направляющие.

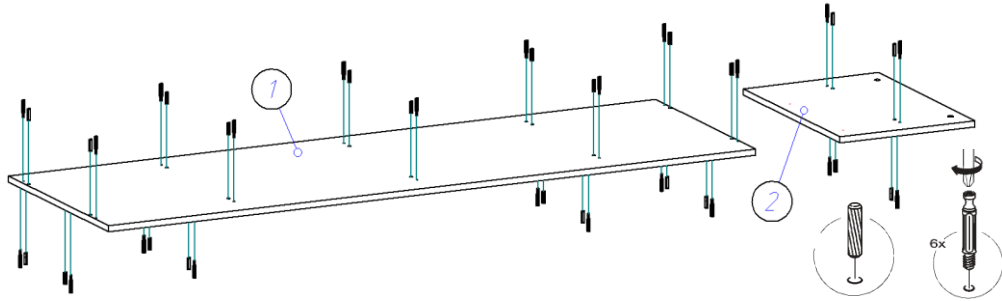

2. При помощи евровинтов 6,3*50, стяжек эксцентриковых и шкантов 8*30 крепим горизонты (5,6) к стоевым (2,3,4). К стоевым (3,4) саморезами 3,5*16 крепим роликовые направляющие.

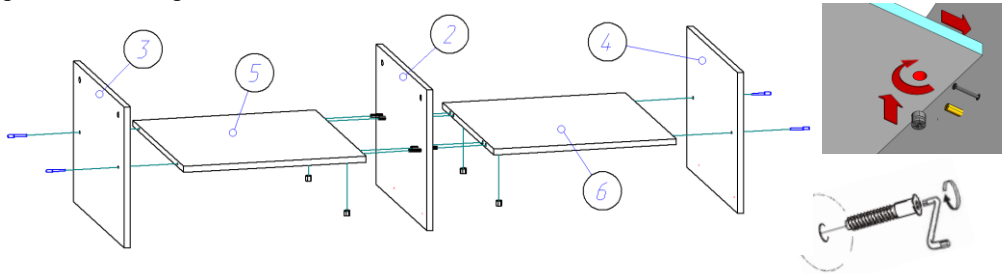

3. Евровинтами 6,3*50 ко дну (7) крепим цоколя (8) и стоевые (2,3,4), как показано на схеме.

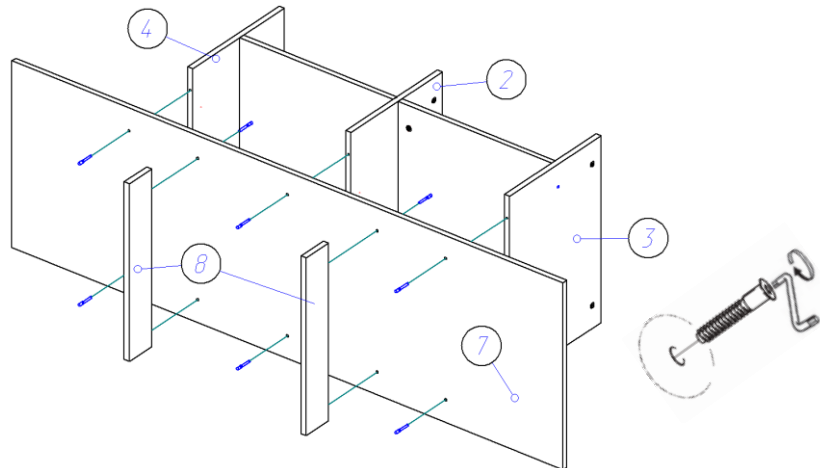

4. Шкантами 8*30 крепим к цоколям (8) цоколь (11). После чего евровинтами 6,3*50 ко дну (7) и цоколю (11) крепим Бока (9,10).

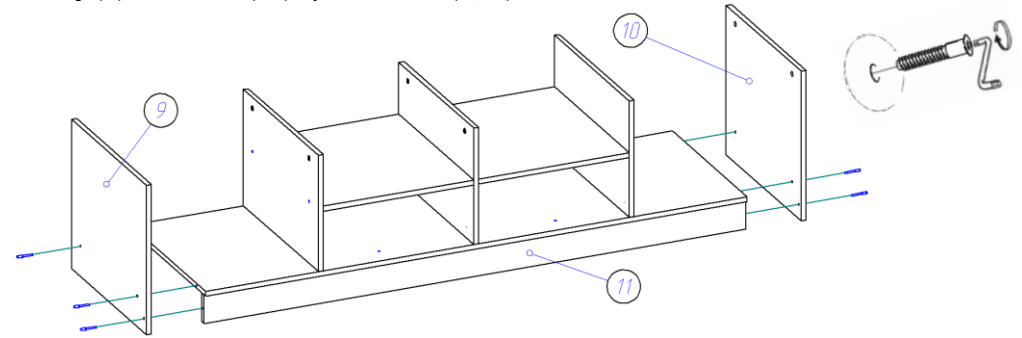

5. При помощи евровинтов 6,3*50 собираем конструкцию, как показано на схеме.

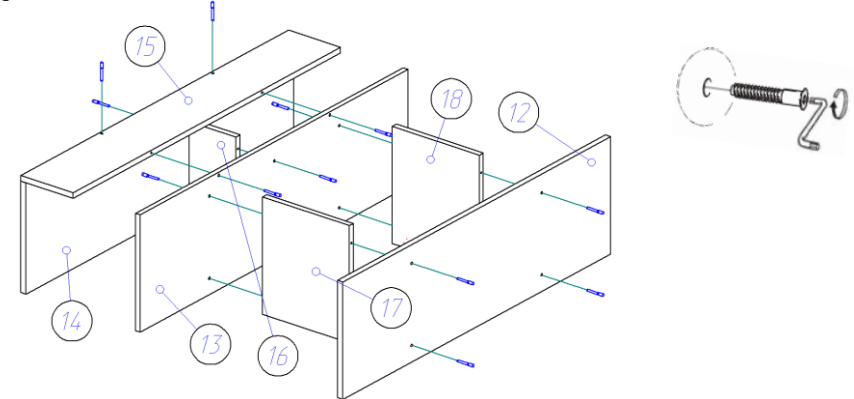

6. К полученной в предыдущем пункте конструкции евровинтами 6,3*50 крепим стоевые (19,20,21,22) и горизонты (23,24), как показано на схеме.

