

### Правила эксплуатации и ухода за мебелью.

Сохранность эксплуатационных и эстетических качеств мебели зависит от соблюдения условий ее хранения, правил эксплуатации и ухода.

1. Мебель рекомендуется эксплуатировать в помещении с температурой +10°C и относительной влажностью воздуха 65±15%. Сырость и близкое расположение источников тепла вызывает ускорение старения защитно-декоративного покрытия, а также деформации мебельных щитов.
2. Следует оберегать мебель от механических повреждений, попадания на ее поверхность воды, растворов щелочей, кислот. При случайном попадании жидкостей немедленно вытереть облитое место мягкой тканью. Пыль с поверхности изделия удалять сухой фланелевой тканью.
3. Во избежание перекосов, двери изделия постоянно держать закрытыми. Затрудненное закрывание или неплотное прилегание вследствие неровностей пола устраняют путем подкладывания мелких прокладок под корпус изделия с правой или левой стороны.

### Гарантии изготовителя.

1. Приобретая изделия мебели, убедитесь в полной комплектности изделия и отсутствии механических повреждений.
2. За механические повреждения, возникшие при транспортировке, хранении и эксплуатации, предприятие-изготовитель ответственности не несет.
3. Предприятие-изготовитель гарантирует покупателю сохранность всех качественных показателей, обусловленных ГОСТом, в течение 24 месяцев со дня продажи при соблюдении покупателем правил эксплуатации изделий мебели.
4. В случае обнаружения производственных дефектов или недостачи комплектующих элементов следует обратиться в магазин, где была приобретена мебель, с обязательным приложением товарного чека или на предприятие-изготовитель.
5. По дефектам, появившимся из-за несоблюдения покупателем правил эксплуатации и ухода за мебелью, претензии не принимаются.

### Рекомендации по сборке.

Перед началом сборки необходимо ознакомиться с инструкцией и убедиться в правильности полученных вами комплектующих деталей и наличии крепежной фурнитуры. Для сборки и установки изделия необходимо иметь отвертку с плоским и крестовым шлицем, молоток и при необходимости твердые прокладки. Во избежание повреждений деталей, сборку рекомендуется производить на упаковочной таре. Начинать сборку следует с установки крепежной и лицевой фурнитуры по отверстиям, сделанным на деталях. Затем установить все стяжки или, прилагаемую согласно приложению, фурнитуру на вертикальные стенки. После чего следует приступить к сборке каркаса изделия. Закончив сборку каркаса, проверить его прямоугольность по диагоналям, при их равенстве закрепить задние стенки.

**При правильной эксплуатации и уходе средний срок службы 5 лет.**

Адрес изготовителя: Россия, 440015, г. Пенза, ул. Аустрина, 176Д;

тел.: (841-2) 223-225, 223-226.

Упаковщик \_\_\_\_\_

Дата выпуска « \_\_\_\_ » \_\_\_\_\_ 20\_\_ г.

Подпись ОТК

Дата продажи « \_\_\_\_ » \_\_\_\_\_ 20\_\_ г.

Подпись

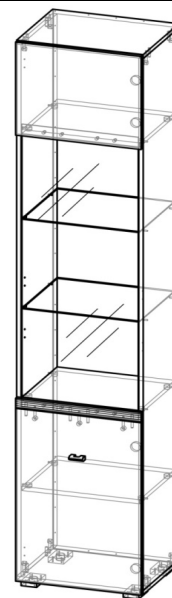

## ШК-1508

Габаритные размеры (ВхШхГ), мм: 2150 x 458 x 378

ИП Гордеева Т.И.

ПАННА-КОТТА ШК-1508

Шкаф

Адрес производства: 440015, Россия, г. Пенза, ул. Союз "Победы", дом 12, (841-2) 223-225, 223-226

Юридический адрес: 440015, Россия, г. Пенза, ул. Северная, 26-15

Срок службы: 5 лет

Срок гарантии: 12 мес.

Дата выпуска: 10/19/2023

Соответствует требованиям

ЕАЭС N RU Д-РУ.АЖ22.В.08916/18

ГОСТ 16371-2014



Паспорт изделия

Шаг 1.

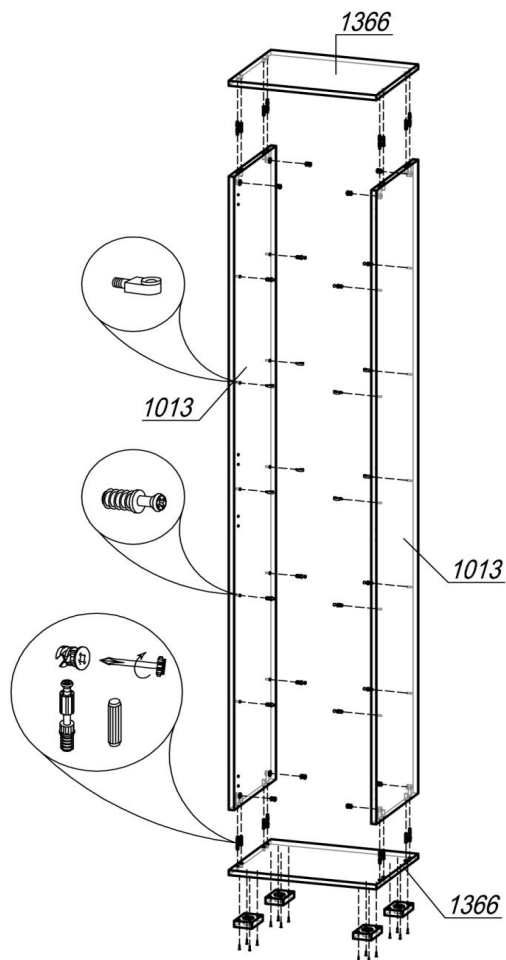

ШАГ 1. Подготовить крышки 1366 к сборке: к нижней крышке шкафа с обратной стороны шурупами 4x16 привернуть опоры L-20 (4 шт); установить шток эксцентрика (по 4 шт в деталь) в глухие отверстия  $\varnothing 5$ мм и шкант (по 4 шт в деталь) в глухие отверстия  $\varnothing 8$ мм. Далее в бока 1013 в отверстия  $\varnothing 5$ мм установить дюбель-полкодержатель (по 6 шт) для крепления полок 4637 и полкодержатель для стеклянных полок (по 4 шт) для крепления стеклянных полок 4677. Затем, соединив крышки 1366 с боками 1013, установить эксцентрик Minifix (8 шт) и закрепить шток эксцентрика.

**Внимание покупателя!**

1. Упрощенное изображение фурнитуры дано к каждому изделию.
2. Для фурнитуры в деталях сделаны отверстия.
3. Возможна замена фурнитуры и комплектующих на предприятии.
4. Ввиду непрерывного совершенствования изделия, возможны незначительные изменения в конструкции.
5. По истечении 6-ти месяцев проверять и подтягивать всю крепежную фурнитуру.

Место 1013				
1013	Бок	2	2098	358
Место 4637_3				
1366	Крышка	2	458	358
4637	Вязка	3	426	350
Место 4677				
4677	Полка стекло 4 мм с европолировкой	2	424	350
Место 692				
692	ЛДВП	1	2126	454
Место 4665				
4661	Створка	1	454	367
4662-1	Вставка	1	454	40
4665	Створка	1	454	681
Место 4658				
4658	Стекло 4 мм фацет тонированное	1	1117	422

### Фурнитура

Эскиз	Наименование материала	Ед. изм.	Кол-во
	Гвоздь 2x20	шт	52
	Шкант 8x30	шт	8
	Шкант 8x50	шт	4
	Шток эксцентрика 45 мм	шт	11
	Эксцентрик Minifix	шт	11
	Заглушка под эксцентрик	шт	11
	Заглушка самоклеющаяся	шт	12
	Стяжка-полкодержатель+дюбель 12,5 мм	шт	12
	Полкодержатель для стеклянных полок	шт	8
	Стяжка межсекционная 5x32	шт	2
	Амортизатор силиконовый (для смягчения удара при закрытии створки)	шт	2
	Винт М4x25	шт	2
	Hettich-Винт М5x12	шт	8
	Шайба пластиковая	шт	8
	СТ-Муфта Ø10x11	шт	8
	Шуруп 4x16	шт	32
	Уголок пластм. 20x20	шт	2
	Саморез 4x16 прессшайба	шт	2
	Дюбель-гвоздь + Саморез 8x60	шт	2
	Ручка-скоба Валмакс FS-079 032 сатин	шт	1
	Петля для накладной двери	шт	4
	Опора регулируемая L-20	шт	4

6

### Шаг 2.

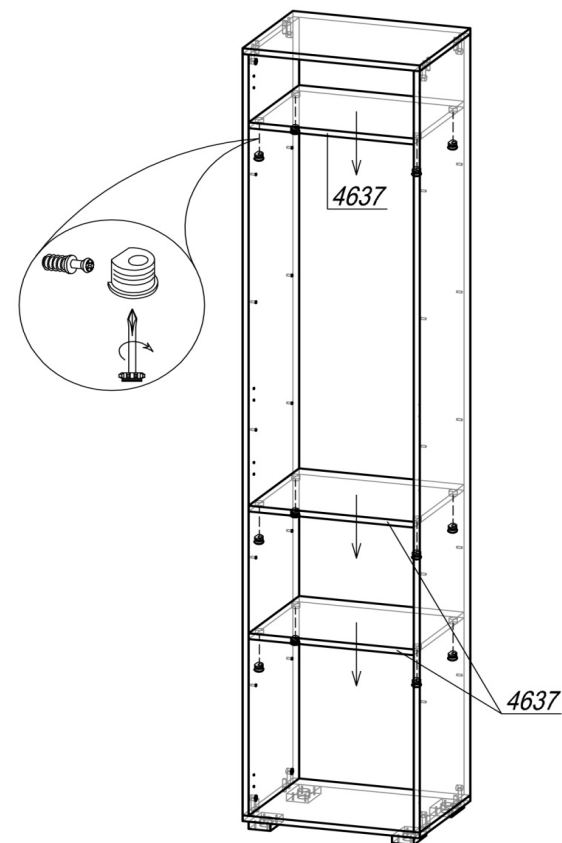

ШАГ 2. В полки 4637 установить стяжку-полкодержатель (по 4 шт в деталь), вставить полки в шкаф и закрепить дюбели, затянув стяжки.

3

### Шаг 3.

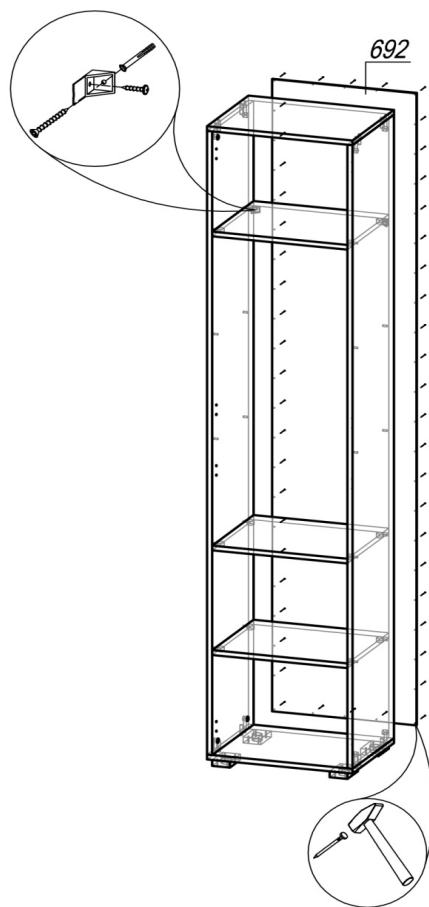

### Шаг 4.

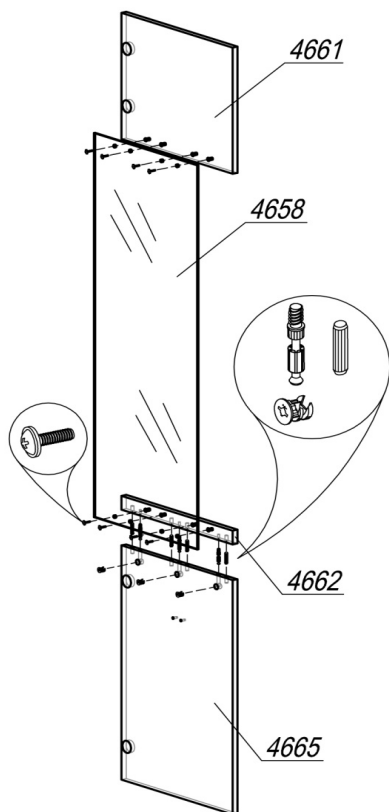

ШАГ 3. Сборка производится лицевой стороной вниз. Проверив рулеткой или рейкой равенство диагоналей, прибить гвоздями 2x20 заднюю стенку ЛДВП 692. Поднять шкаф и установить его на место. Под верхней полкой прикрепить уголки пластиковые 20x20 саморезами с прессшайбой 4x16 к бокам 1013, предварительно вмонтировать дюбели в стену. Используя саморезы, закрепить шкаф к стене через уголки и ЛДВП.

ШАГ 4. Подготовить составную створку: вбить СТ-Муфты в поз. 4661 и 4662; вставить в поз. 4662 в отверстия  $\varnothing 5$  мм шток эксцентрика (3 шт), в поз. 4665 в отверстия  $\varnothing 8$  мм шкант 8x50 (4 шт). Соединить деталь 4665 с поз. 4662, поставить эксцентрик Minifix (3 шт) и закрепить шток эксцентрика. Закрепить стекло с помощью Hettich-винтов M5x12 и шайб к верхней (4661) и нижней (4665 и 4662) частям створки.

4

### Шаг 5.

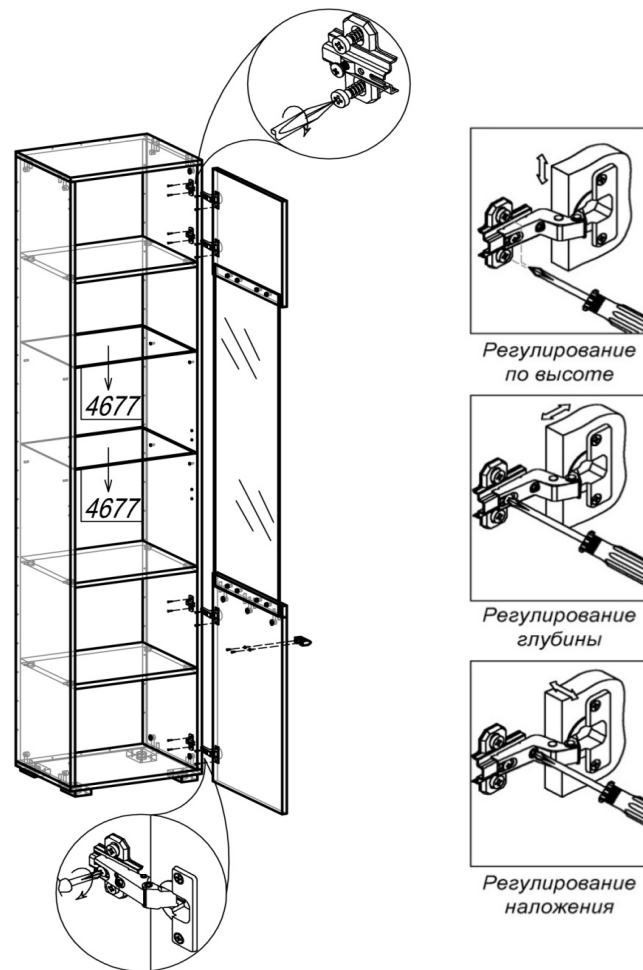

ШАГ 5. Разобрать петлю для накладной двери на две части (петля и ответная планка петли). Закрепить первую часть петли шурупами 4x16 на створке. Вторую часть петли (ответная планка) прикрепить шурупами 4x16 к боку 1013. Навесить створку на накладные петли. Привернуть ручку винтами 4x25. Вставить стеклянные полки 4677. Закрывать эксцентрики и открытые отверстия соответствующими заглушками. При необходимости выровнять шкаф с помощью регулировки опор. Стяжка межсекционная 5x32 устанавливается в случае соединения шкафа с другими модулями между собой.

5

ИП Гордеева Т.И.

ПАННА-КОТТА ШК-1508

Шкаф

Адрес производства: 440015, Россия, г. Пенза, ул. Союз "Победы", дом 12, (841-2) 223-225, 223-226

Юридический адрес: 440015, Россия, г. Пенза, ул. Северная, 26-15

Срок службы: 5 лет

Срок гарантии: 12 мес.

Дата выпуска: 10/19/2023



Соответствует требованиям

ЕАЭС N RU Д-РУ.АЖ22.В.08916/18

ГОСТ 16371-2014