

Коллекция «Виктория»

Тумба прикроватная (2шт.)

Ясень Шимо светлый/Филадельфия

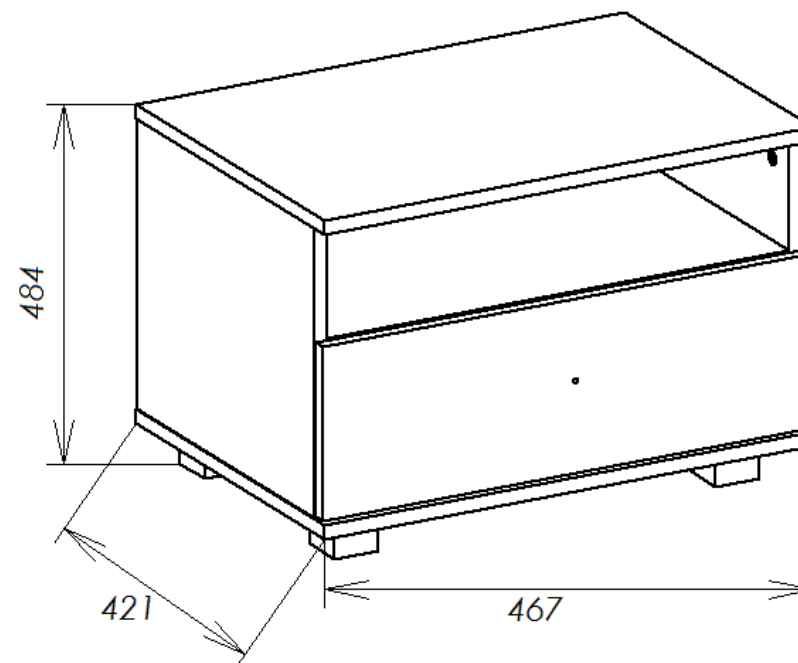

Паспорт

и инструкция по сборке и эксплуатации мебели

Общие технические указания по сборке

1. Освободить детали от упаковки.
2. Проверить наличие деталей и фурнитуры по комплекточным ведомостям. **При обнаружении дефектов или некомплектности к сборке не приступать. Обратитесь к продавцу.**
3. Во избежание порчи деталей, сборку необходимо производить вдвоем в горизонтальном положении на ровном полу, покрытом тканью или бумагой.

Таблица 1 Комплекточная ведомость на узлы и детали коллекции «Виктория» тумба прикроватная (2шт.).

Наименование детали	Размеры, мм	Кол-во	№ по схеме	№ пакета
Бок (лев. и прав., паз)	432*401	4	1,2	1
Крыша (паз)	468*420	2	3	1
Дно (паз)	468*401	2	4	1
Горизонт	435*390	2	5	1
Бок ящика	350*161	4	Я1,Я2	1
Панель ящика	377*161	2	Я3	1
Фальш-панель ящика	377*161	2	Я6	1
Дно ящика (ДВП)	407*349	2	Я4	1
Задняя стенка (ДВП)	446*449	2	6	1
Фасад ящика (рамка)	284*463	2	Я5	2

Таблица 2 Комплекточная ведомость на фурнитуру

№	Наименование	Ед. изм.	Кол-во
1.	Опора (ножка квадратная) Н=023 D=020	шт.	8
2.	Евровинт 6,3*50 цинк	шт.	20
3.	Заглушка к евровинту	шт.	20
4.	Ключ под евровинт	шт.	1
5.	Стяжка эксцентрик	шт.	24
6.	Заглушка под эксцентрик	шт.	24
7.	Саморез (4*16) 3,5*16	шт.	48
8.	Гвозди стр. 1,2*20	шт.	30
9.	Шканты 30*8	шт.	16
10.	Направляющие для ящиков шариковые 350 мм	компл	2
11.	Ручка-кнопка бронза RK-009 бронза	шт.	2
12.	Шайба под ручку	шт.	2
13.	Паспорт изделия	шт.	1

Внешний вид фурнитуры на картинке может отличаться от внешнего вида фурнитуры, идущей в комплект. Правила эксплуатации и ухода за мебелью.

Мебель необходимо хранить и эксплуатировать в сухих и теплых помещениях, имеющих отопление и вентиляцию, при температуре от +5⁰ до +40⁰С при относительной влажности воздуха 50-60%.

Удаление пыли с поверхности мебели следует производить сухой мягкой тканью (фланель, миткаль). Не допускается применение **СПИРТОСОДЕРЖАЩИХ ЧИСТЯЩИХ СРЕДСТВ**, соды, порошков и других материалов, не предназначенных для ухода за мебелью.

Поверхность изделия следует предохранять от попадания на неё влаги (во избежание разбухания), различных растворителей, кислот, щелочей и механических повреждений.

Помните, что сохранность и долговечность изделия зависит не только от её конструкции и качества материалов, но и от правильной эксплуатации и ухода за ней.

Гарантии изготовителя

Приобретая изделия мебели, убедитесь в полной комплектности набора и отсутствии механических повреждений комплектующих, облицовки и стеклянных элементов мебели.

Претензии от покупателей принимаются магазинами, продавшими товар, в течение 12 месяцев со дня приобретения мебели, с обязательным приложением товарного чека, этикетки и паспорта изделия.

Предприятие не рассматривает претензии, поступающие непосредственно от потребителей, без обращения в торговую организацию.

Предприятие не отвечает по дефектам, появившимся из-за несоблюдения покупателем правил эксплуатации, сборки, транспортировки и ухода за мебелью.

Предприятие не несет ответственности по повреждениям, возникшим в результате транспортировки мебели в собранном виде.

В процессе производства изготовитель считает возможным производить конструктивные и технологические изменения, направленные на улучшение качества мебели и удовлетворение спроса населения.

Дата комплектовки фурнитуры _____

Комплектовщик фурнитуры _____

УВАЖАЕМЫЙ ПОКУПАТЕЛЬ!

Благодарим за покупку и надеемся, что Вы примите во внимание наши рекомендации, и тогда мебель будет служить для Вас длительное время

2. При помощи шкантов 8*30 и стяжек эксцентриковых к боковинам (1,2) крепится горизонт (5) и крыша (3). Задняя стенка (ДВП) (6) вставляется в паз и еврвинтами 6,3*50 и ключа для них прикручивается дно (4). Ко дну крепятся опоры саморезами (4*16) 3,5*16.

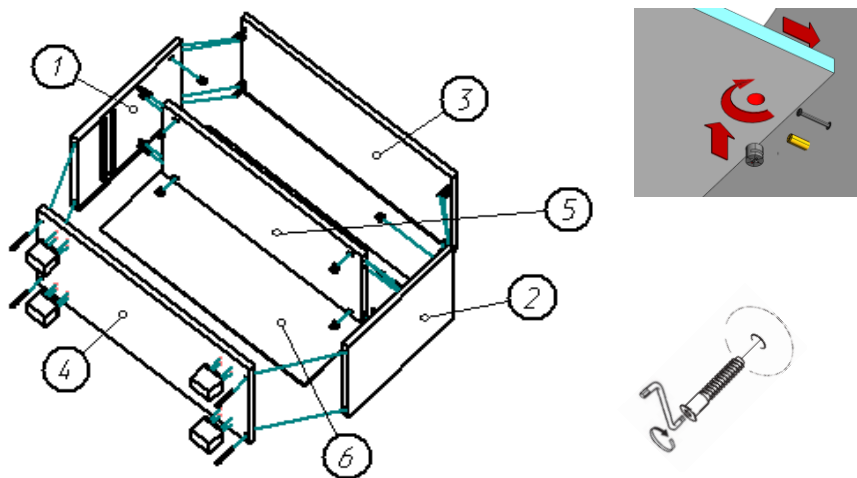

3. Собираем детали ящиков. Евровинтами 6,3*50 прикручиваем бока ящика к фальш-панели ящика и панели ящика, прибиваем гвоздями 1,2*20 дно ящика (ДВП). С помощью эксцентриковой стяжки крепим фасад ящика (Я5) к корпусу ящика. Саморезами 3,5*16 на боках ящика крепим направляющие. Устанавливаем ящики в корпус тумбы.

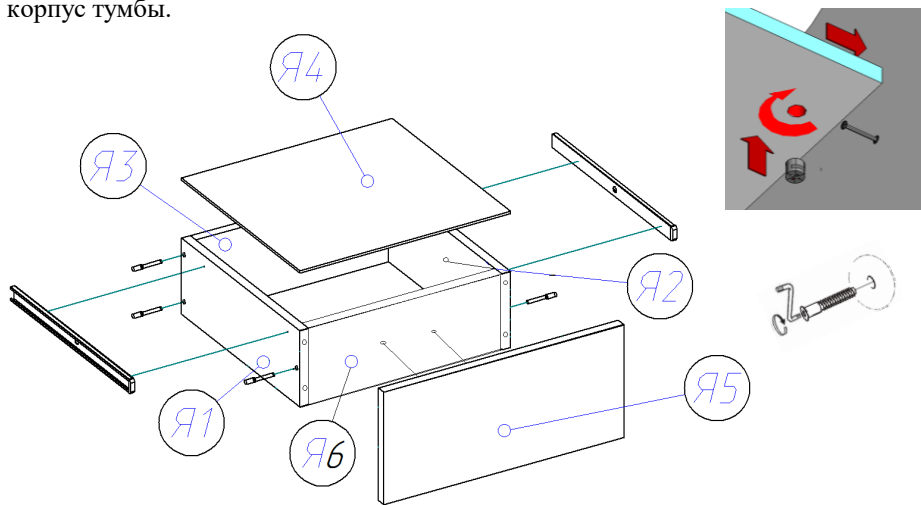

Инструкция по сборке.

1. Производим разбор шариковых направляющих. Для того чтобы их разъединить необходимо нажать на фиксатор, как показано на фотографии. При помощи тех же фиксаторов ящик вытягивается из готового изделия. При этом фиксатор с одной стороны нажимается вниз, а с другой вверх.



По наколам на боках (1,2) саморезами 3,5*16 прикручиваются широкие части направляющих. По отверстиям на боках (1,2) и крыше (3) вкручиваются штоки эксцентриковых стяжек и забиваются шканты 8*30. Установку шкантов необходимо проводить на твердой ровной поверхности во избежание порчи детали.

