

Правила эксплуатации и ухода за мебелью.

Сохранность эксплуатационных и эстетических качеств мебели зависит от соблюдения условий ее хранения, правил эксплуатации и ухода.

1. Мебель рекомендуется эксплуатировать в помещении с температурой +10°C и относительной влажностью воздуха 65±15%. Сырость и близкое расположение источников тепла вызывает ускорение старения защитно-декоративного покрытия, а также деформации мебельных щитов.
2. Следует оберегать мебель от механических повреждений, попадания на ее поверхность воды, растворителей, щелочей, кислот. При случайном попадании жидкостей немедленно вытереть облитое место мягкой тканью. Пыль с поверхности изделия удалять сухой фланелевой тканью.
3. Во избежание перекосов, двери изделия постоянно держать закрытыми. Затрудненное записание или неплотное прилегание вследствие неровностей пола устраняют путем подкладывания мелких прокладок под корпус изделия с правой или левой стороны.

Гарантии изготовителя.

1. Приобретая изделия мебели, убедитесь в полной комплектности изделия и отсутствии механических повреждений.
2. За механические повреждения, возникшие при транспортировке, хранении и эксплуатации, предприятие-изготовитель ответственности не несет.
3. Предприятие-изготовитель гарантирует покупателю сохранность всех качественных показателей, обусловленных ГОСТом, в течение 24 месяцев со дня продажи при соблюдении покупателем правил эксплуатации изделий мебели.
4. В случае обнаружения производственных дефектов или недостачи комплектующих элементов следует обратиться в магазин, где была приобретена мебель, с обязательным приложением товарного чека или на предприятие-изготовитель.
5. По дефектам, появившимся из-за несоблюдения покупателем правил эксплуатации и ухода за мебелью, претензии не принимаются.

Рекомендации по сборке.

Перед началом сборки необходимо ознакомиться с инструкцией и убедиться в правильности полученных вами комплектующих деталей и наличии крепежной фурнитуры. Для сборки и установки изделия необходимо иметь отвертки с плоским и крестовым шлицем, молоток и при необходимости твердые прокладки. Во избежание повреждений деталей, сборку рекомендуется производить на упаковочной таре. Начинать сборку следует с установки крепежной и лицевой фурнитуры по отверстиям, сделанным на деталях. Затем установить все стяжки или, прилагаемую согласно приложению, фурнитуру на вертикальные стенки. После чего следует приступить к сборке каркаса изделия. Закончив сборку каркаса, проверить его прямоугольность по диагоналям, при их равенстве закрепить задние стенки.

При правильной эксплуатации и уходе средний срок службы 5 лет.

Адрес изготовителя: Россия, 440015, г. Пенза, ул. Советов "Победы", дом 12;

тел.: (841-2) 233-044, 233-045.

Упаковщик _____

Дата выпуска « ____ » _____ 20__ г.

Подпись ОТК

Дата продажи « ____ » _____ 20__ г.

Подпись

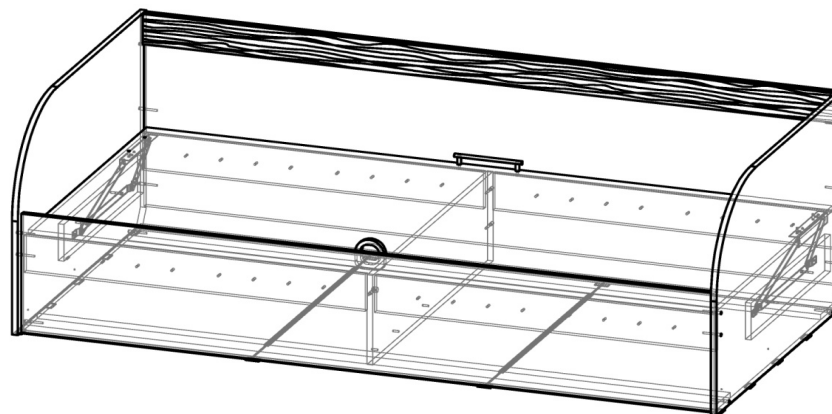

Лотос КРП-804

Габаритные размеры (ВхШхГ), мм: 640 х 1938 х 970

Паспорт изделия

Шаг 1.

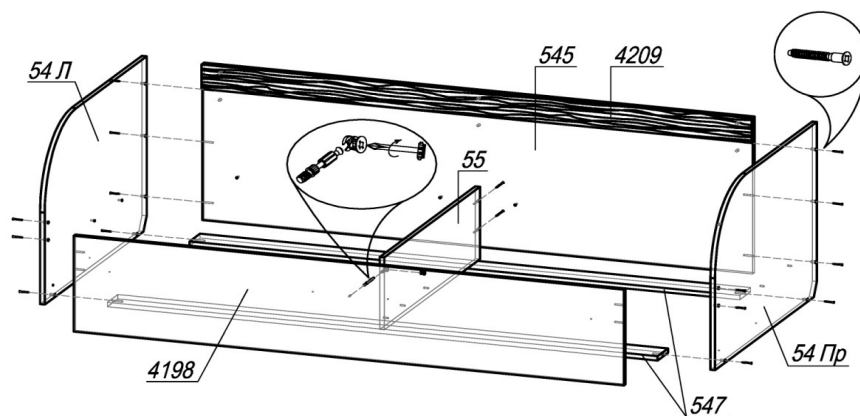

ШАГ 1. Соединить вязки 545 и 547 с боками 54Л и 54Пр, используя евровинты.
 Привернуть бок 55 к вязке 545 евровинтами. Вставить в вязку 4198 шток эксцентрика,
 соединить с боком 55, установить эксцентрик Minifix и закрепить шток эксцентрика.
 Прикрепить вязку 4198 к бокам 54Л и 54Пр евровинтами.

Внимание покупателя!

1. Упрощенное изображение фурнитуры дано к каждому изделию.
2. Для фурнитуры в деталях сделаны отверстия.
3. Возможна замена фурнитуры и комплектующих на предприятии.
4. Ввиду непрерывного совершенствования изделия, возможны незначительные изменения в конструкции.
5. По истечении 6-ти месяцев проверять и подтягивать всю крепежную фурнитуру.

Место № 54					
54Л	Бок	1	640	970	
54Пр	Бок	1	640	970	
Место № КРП-042					
в сборе	545	Вязка	1	1906	578
	4209	Планка_волна	1	1906	90
	4198	Вязка	1	1906	354
	547	Вязка	2	1906	100
	4197	Настил	1	1886	894
	55	Бок	1	910	268
	548	Планка	4	938	110
	4201	Планка	2	600	110
	4199	ЛДВП	3	900	643
	Брус соединительный	2	684		

Фурнитура

Эскиз	Наименование материала	Ед. изм.	Кол-во
	Винт 4x25	шт	2
	Гвоздь 2x20	шт	78
	Еуровинт 6x50	шт	16
	Евроключ	шт	1
	Заглушка под евровинт	шт	16
	Заглушка под эксцентрик	шт	1
	Заглушка Ф8	шт	6
	Механизм подъема ПР-236	компл	1
	Механизм подъема ПР-236 пружина	шт	2
	Подпятник	шт	14
	Ручка-петля для КРП	шт	1
	Ручка рейлинг 160 мм пласт.	шт	1
	Саморез 4x16 прессшайба	шт	8
	Стяжка межсекционная 5x16	шт	4
	Стяжка межсекционная 5x32	шт	8
	Шток эксцентрика 45 мм	шт	1
	Шуруп 4x30	шт	28
	Эксцентрик Minifix	шт	1

Шаг 2.

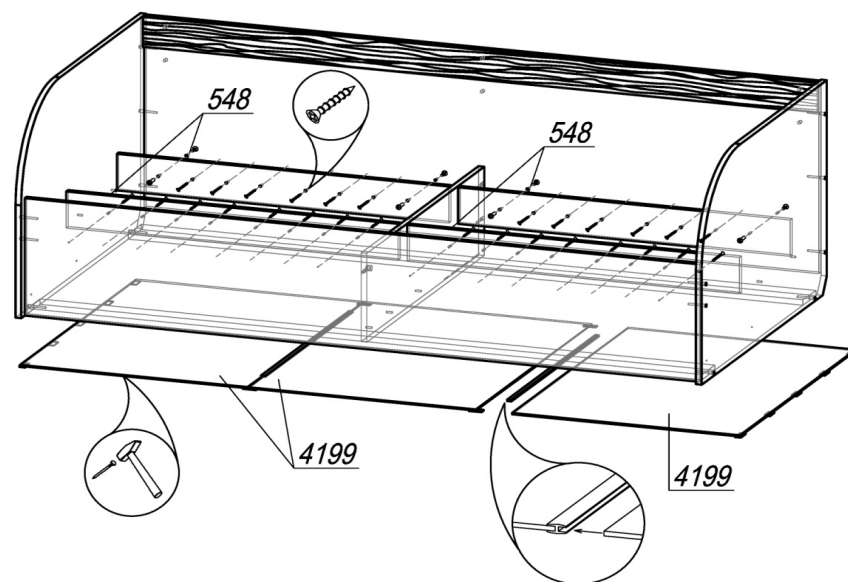

ШАГ 2. С обратной стороны корпуса, проверив рулеткой или рейкой равенство диагоналей, прибить гвоздями 2x20 ЛДВП 4199 (1 деталь). Установить соединительный брус, следом задвинуть 2-ую деталь ЛДВП 4199 и прибить гвоздями. Аналогично поступить с 3-ей деталью ЛДВП 4199. Прибить подпятники. К узлам 545 и 4198 привернуть планки 548 шурупами 4x30 и межсекционными стяжками 5x32.

Шаг 3.

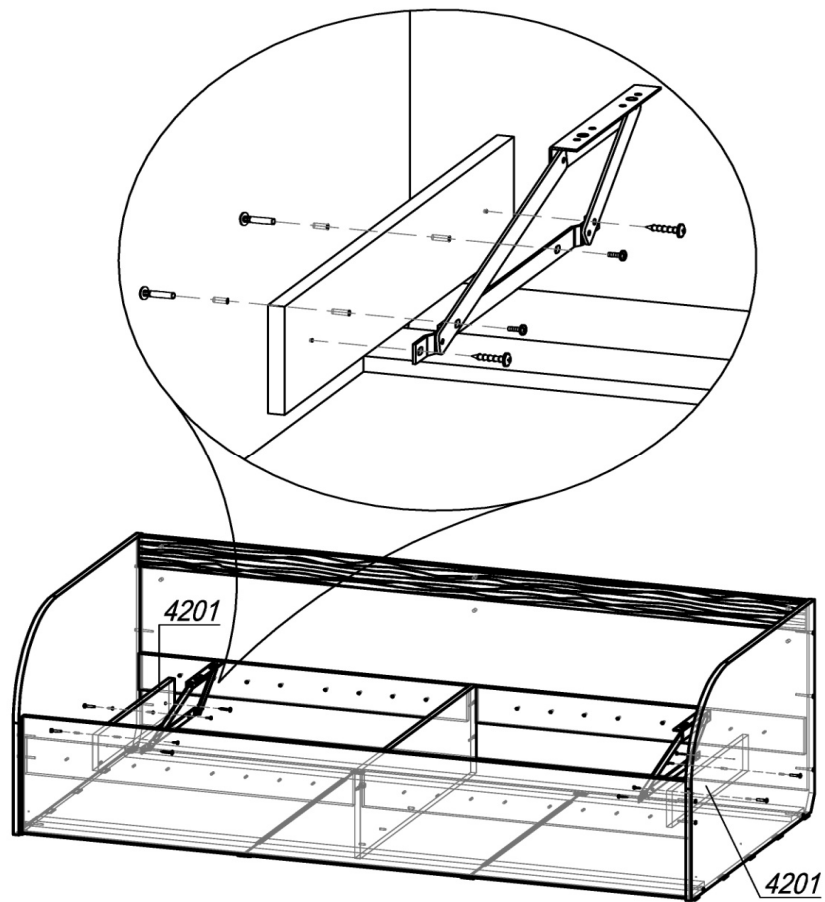

ШАГ 3. Посредством межсекционных стяжек 5x32 соединить подъемные механизмы и вязки 4201 с боками 54Л и 54Пр. Зафиксировать подъемные механизмы саморезами с прессшайбой.

Шаг 4.

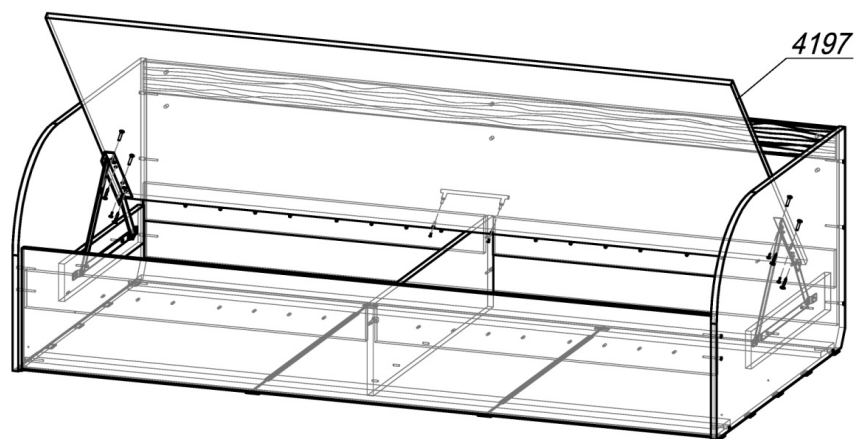

ШАГ 4. К настилу 4197 привернуть ручку винтами 4x25. Присоединить подъемные механизмы к настилу 4197, используя межсекционные стяжки 5x16 и саморезы с прессшайбой. Установить пружины на механизмы подъема. Закрывать эксцентрик, евровинты и открытые отверстия соответствующими заглушками.