

Мебель необходимо хранить и эксплуатировать в сухих и теплых помещениях, имеющих отопление и вентиляцию, при температуре от +5⁰ до +40⁰С при относительной влажности воздуха 50-60%.

Удаление пыли с поверхности мебели следует производить сухой мягкой тканью (фланель, миткаль). Не допускается применение соды, порошков и других материалов, не предназначенных для ухода за мебелью.

Поверхность изделия следует предохранять от попадания на неё влаги (во избежание разбухания), различных растворителей, кислот, щелочей и механических повреждений.

Помните, что сохранность и долговечность изделия зависит не только от её конструкции и качества материалов, но и от правильной эксплуатации и ухода за ней.

Гарантии изготовителя

Приобретая изделия мебели, убедитесь в полной комплектности набора и отсутствии механических повреждений комплектующих, облицовки и стеклянных элементов мебели.

Претензии от покупателей принимаются магазинами, продавшими товар, в течение 24 месяцев со дня приобретения мебели, с обязательным приложением товарного чека, этикетки и паспорта изделия.

Предприятие не рассматривает претензии, поступающие непосредственно от потребителей, без обращения в торговую организацию.

Предприятие не отвечает по дефектам, появившимся из-за несоблюдения покупателем правил эксплуатации, сборки, транспортировки и ухода за мебелью.

Предприятие не несет ответственности по повреждениям, возникшим в результате транспортировки мебели в собранном виде.

В процессе производства изготовитель считает возможным производить конструктивные и технологические изменения, направленные на улучшение качества мебели и удовлетворение спроса населения.

Дата комплектовки фурнитуры _____

Комплектовщик фурнитуры _____

УВАЖАЕМЫЙ ПОКУПАТЕЛЬ!

Благодарим за покупку и надеемся, что Вы примите во внимание наши рекомендации, и тогда мебель будет служить для Вас длительное время

Прихожая «Ната-Лина-М»

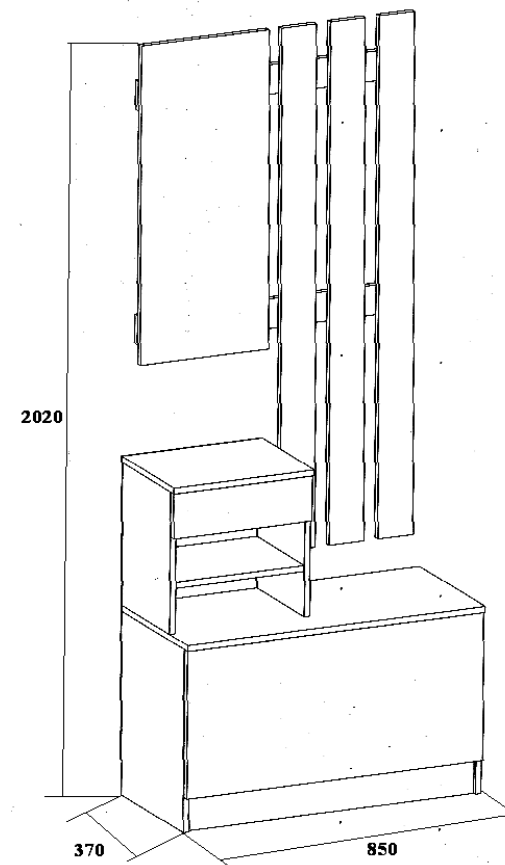

Паспорт

и инструкция по сборке и эксплуатации мебели

Общие технические указания по сборке

1. Освободить детали от упаковки.
2. Проверить наличие деталей и фурнитуры по комплектующим ведомостям. **При обнаружении дефектов или некомплектности к сборке не приступать. Обратитесь к продавцу.**
3. Во избежание порчи деталей, сборку необходимо производить вдвоем в горизонтальном положении на ровном полу, покрытом тканью или бумагой.

Таблица 1 Комплектующая ведомость на узлы и детали прихожая «Ната-Лина-М».

| Наименование детали | Размеры, мм | Кол-во | № по схеме | № пакета |
|---------------------|-------------|--------|------------|----------|
| Бок | 492*350 | 2 | 1,2 | 1 |
| Бок | 384*270 | 2 | 3,4 | 1 |
| Крышка | 850*370 | 1 | 5 | 1 |
| Крышка | 400*290 | 1 | 6 | 1 |
| Горизонт | 818*350 | 1 | 7 | 1 |
| Цоколь | 92*818 | 1 | 8 | 1 |
| Горизонт | 368*270 | 1 | 9 | 1 |
| Задняя стенка (ДВП) | 406*846 | 1 | 10 | 1 |
| Задняя стенка (ДВП) | 406*396 | 1 | 11 | 1 |
| Планка вешалки | 1412*100 | 3 | 12 | 1 |
| Панель под зеркало | 862*365 | 1 | 13 | 1 |
| Планка вешалки | 80*780 | 2 | 14 | 1 |
| Фасад | 396*846 | 1 | 16 | 1 |
| Зеркало | 842*345 | 1 | | склад |
| Бок ящика | 80*250 | 2 | Я.1, Я.2 | 1 |
| Панель ящика | 80*310 | 1 | Я.3 | 1 |
| Дно ящика (ДВП) | 338*254 | 1 | Я.5 | 1 |
| Фасад ящика | 120*396 | 1 | Я.4 | 1 |

6. Закрепляем вешалку на стене на необходимом уровне. К планкам (12) крючки прикручиваем саморезами 4,20, а к панели (13) крепим зеркало с помощью зажимов для стекла и саморезов 3*20. На фасад саморезами 3,5*16 прикручиваем накладные петли. По наколам на горизонте (7) при помощи петель и саморезов 3,5*16 навешиваем фасад, а к фасаду (16) крепим барные кронштейны (крепление к фасаду). Устанавливаем ящик. Прикручиваем ручки (крепежные винты идут в комплекте с ручками). Производим регулировку фасада согласно представленным схемам.

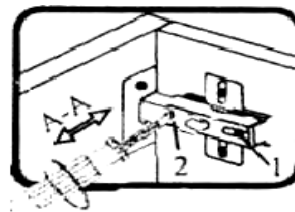
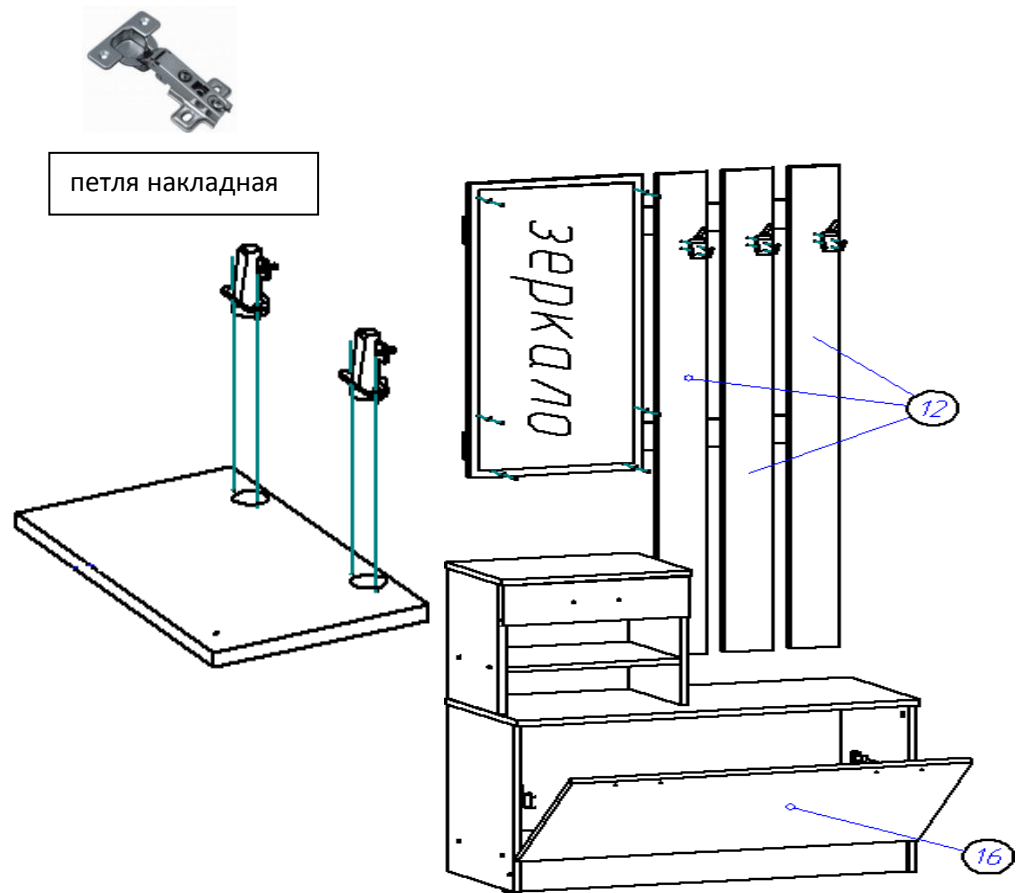

Если фасад наклонен вправо или влево относительно вертикали корпуса, нужно выправить наклон фасада в направлении А-А винтом 1.

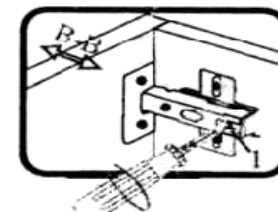

Если нижняя или верхняя часть фасада отстает от корпуса, нужно ослабить винт 1 и сдвинуть фасад в направлении В-В, а затем затянуть винт 1.

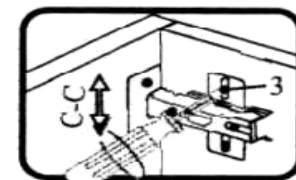

Если необходимо отрегулировать фасад по высоте, нужно ослабить винт 3, отрегулировать фасад в направлении С-С, а затем затянуть винт 3.

4. Саморезами 4*30 планки (14) крепим к панели (13) и к планкам (12), затем к планке (14) прикручиваем подвес на два шурупа саморезами 3,5*16.

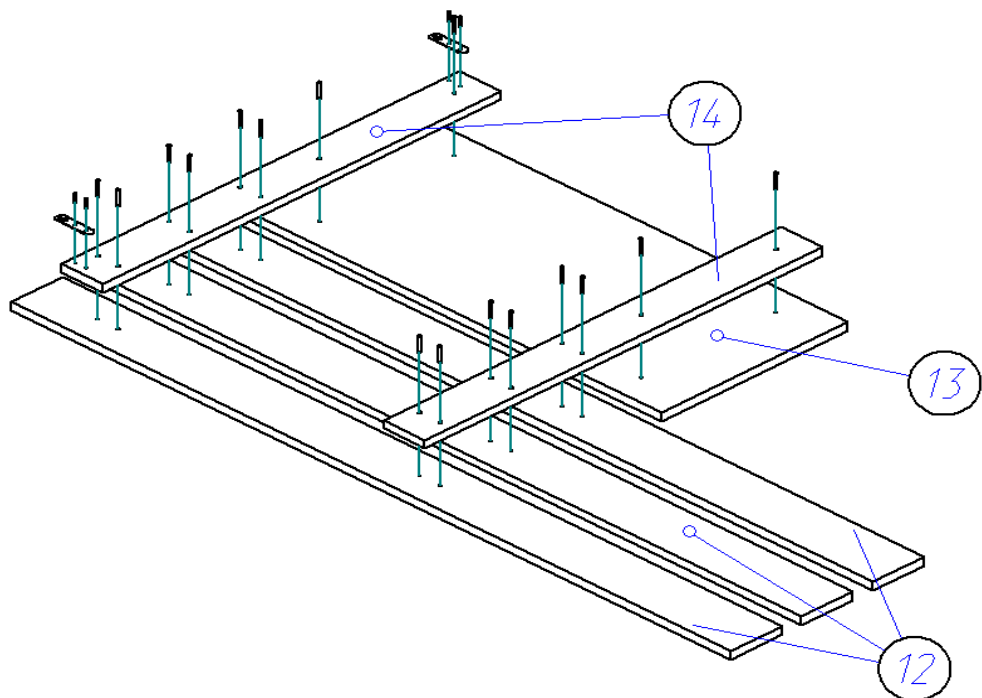

5. Соберем ящики. Евровинтами скрепляем бока ящика (Я.1, Я.2) и панель ящика (Я.3), прибаваем дно ящика ДВП (Я.5) (свес ДВП с незакромлённой стороны 6 мм). С помощью эксцентриковой стяжки крепим фасад (Я.4) к коробу ящика (ДВП попадает в паз фасада). Прикручиваем с помощью саморезов 3,5*16 направляющие на ящики.



Таблица 2 Комплектовочная ведомость на фурнитуру

| № | Наименование | Ед. изм. | Кол-во |
|----|------------------------------------|----------|--------|
| 1 | Евровинт 6,3*50 цинк | шт. | 15 |
| 2 | Заглушка к евровинту | шт. | 15 |
| 3 | Петля накладная 90 | шт. | 2 |
| 4 | Подпятник | шт. | 4 |
| 5 | Ручка-скоба 96-148мм хром (С-17) | шт. | 3 |
| 6 | Ключ под евровинт | шт. | 1 |
| 7 | Шуруп 3*20 | шт. | 6 |
| 8 | Шуруп 4*16 | шт. | 25 |
| 9 | Шуруп 4*25 | шт. | 14 |
| 10 | Шуруп 4*30 | шт. | 16 |
| 11 | Гвоздь 1,2*20 | шт. | 60 |
| 12 | Направляющие для ящиков 250 мм | комплект | 1 |
| 13 | Шкант 30*8 | шт. | 9 |
| 14 | Стяжка эксцентрик | шт. | 11 |
| 15 | Подвеска на 2 шурупа | шт. | 2 |
| 16 | Барный кронштейн | шт. | 2 |
| 17 | Крючок 3х рожковый хром | шт. | 3 |
| 18 | Зажим для стекла (кляймер) | шт. | 6 |
| 19 | Шайба под ручку | шт. | 6 |
| 20 | Заглушка к эксцентрику | шт. | 11 |
| 21 | Инструкция по сборке | шт. | 1 |

Внешний вид фурнитуры на картинке может отличаться от внешнего вида фурнитуры, идущей в комплекте

Инструкция по сборке

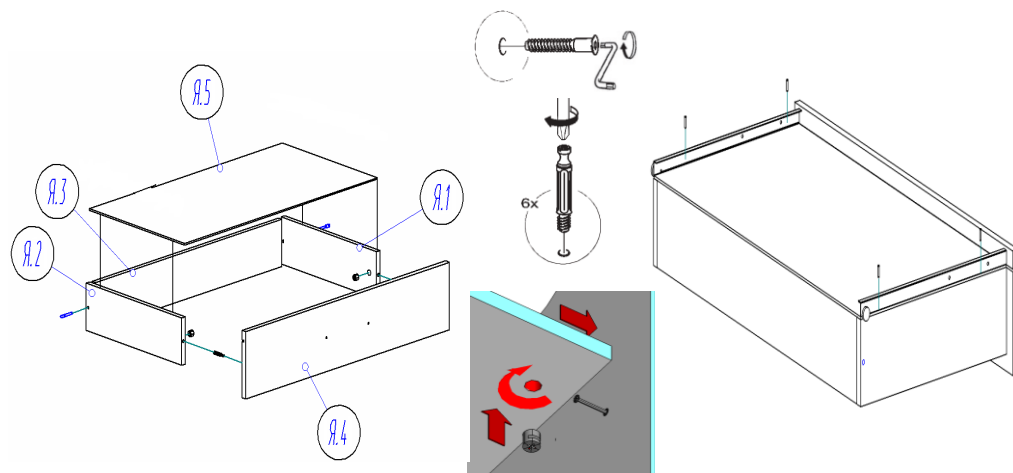
1. Сборку начнем с установки штоков стяжек эксцентриков и шкантов 8*30 в отверстия на крышках (5,6) (на крышке (5) с двух сторон). Установку шкантов производить только на ровной твердой поверхности. Саморезами 3,5*16 прикручиваем направляющие к бокам (3,4), а саморезами 4*25 барные кронштейны к бокам (1,2).

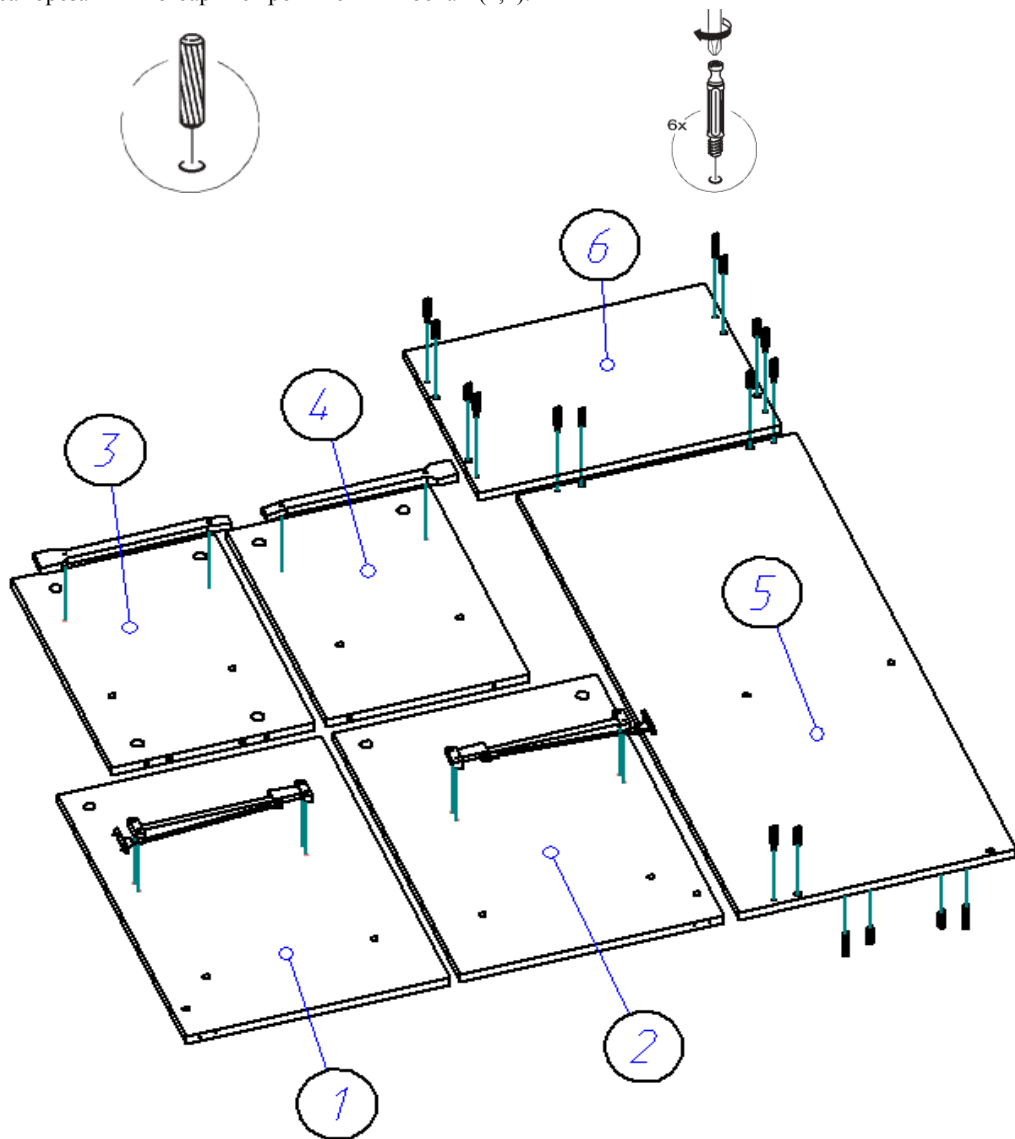

2. К бокам (1,2,3,4) еврвинтами 6,3*50 присоединяем горизонты (7,9) и цоколь (8). С помощью стяжек эксцентриков и шкантов 8*30 и одним еврвинтом 6,3*50 крышку (5) крепим к бокам (1,2), а крышку (6) к бокам (3,4). К крышке (5) крепим бок (3) при помощи стяжек эксцентриков и шкантов 8*30, а бок (4) еврвинтами 6,3*50, как показано на схеме.

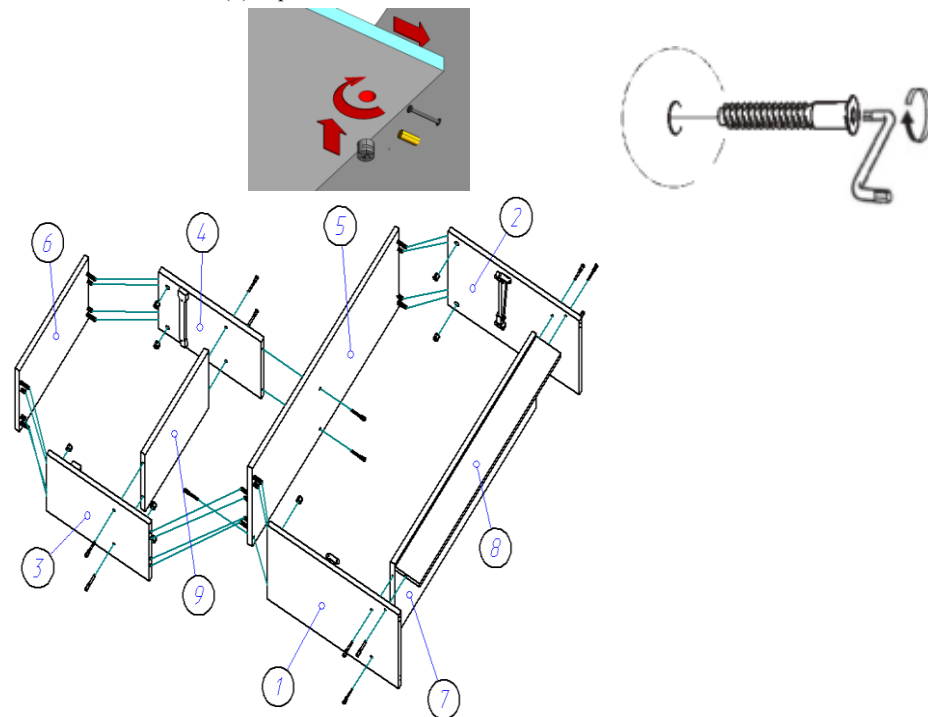

3. Проверяем диагональ полученной конструкции и с тыльной стороны гвоздями 1,2*20 прибиваем заднюю стенку ДВП (10,11), а к бокам (1,2) прибиваем подпятники.

