

### Правила эксплуатации и ухода за мебелью.

Мебель необходимо хранить и эксплуатировать в сухих и теплых помещениях, имеющих отопление и вентиляцию, при температуре от +5<sup>0</sup> до +40<sup>0</sup>С при относительной влажности воздуха 50-60%.

Удаление пыли с поверхности мебели следует производить сухой мягкой тканью (фланель, миткаль). Не допускается применение соды, порошков и других материалов, не предназначенных для ухода за мебелью.

Поверхность изделия следует предохранять от попадания на неё влаги (во избежание разбухания), различных растворителей, кислот, щелочей и механических повреждений.

Помните, что сохранность и долговечность изделия зависит не только от её конструкции и качества материалов, но и от правильной эксплуатации и ухода за ней.

### Гарантии изготовителя

Приобретая изделия мебели, убедитесь в полной комплектности набора и отсутствии механических повреждений комплектующих, облицовки и стеклянных элементов мебели.

Претензии от покупателей принимаются магазинами, продавшими товар, в течение 24 месяцев со дня приобретения мебели, с обязательным приложением товарного чека, этикетки и паспорта изделия.

Предприятие не рассматривает претензии, поступающие непосредственно от потребителей, без обращения в торговую организацию.

Предприятие не отвечает по дефектам, появившимся из-за несоблюдения покупателем правил эксплуатации, сборки, транспортировки и ухода за мебелью.

Предприятие не несет ответственности по повреждениям, возникшим в результате транспортировки мебели в собранном виде.

**В процессе производства изготовитель считает возможным производить конструктивные и технологические изменения, направленные на улучшение качества мебели и удовлетворение спроса населения.**

Дата комплектовки фурнитуры \_\_\_\_\_

Комплектовщик фурнитуры \_\_\_\_\_

### **УВАЖАЕМЫЙ ПОКУПАТЕЛЬ!**

Благодарим за покупку и надеемся, что Вы примите во внимание наши рекомендации, и тогда мебель будет служить для Вас длительное время

ГОСТ 16371-93

**Мебель**МЕБЕЛЬНАЯ ФАБРИКА  
**MARKET**

Россия, 308033, г.Белгород,  
ул.Королева д.4 кв.109  
ООО «Оптима»  
www.mebelmarket31.ru  
тел./факс: (4722) 35-80-44

# Стенка «Эрика» НОВАЯ

## Венге/Дуб молочный

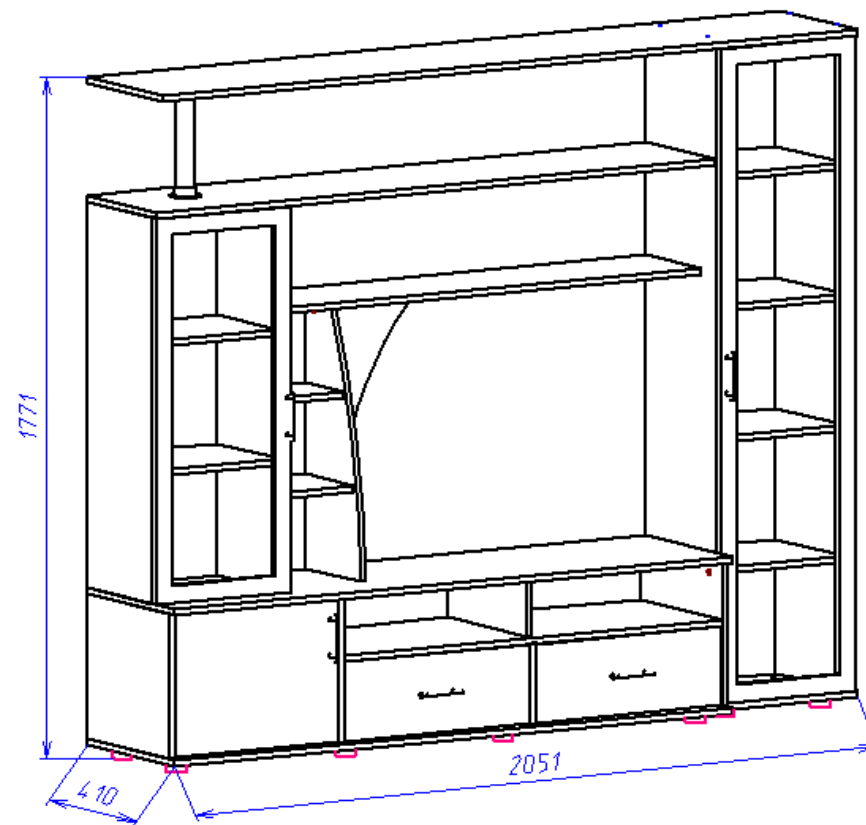

## Паспорт

и инструкция по сборке и эксплуатации мебели

## Общие технические указания по сборке

1. Освободить детали от упаковки.
2. Проверить наличие деталей и фурнитуры по комплектовочным ведомостям. При обнаружении дефектов или некомплектности к сборке не приступать. Обратитесь к продавцу.
3. Во избежание порчи деталей, сборку необходимо производить вдвоем в горизонтальном положении на ровном полу, покрытом тканью или бумагой.

Таблица 1. Комплектовочная ведомость на узлы и детали стенки «Эрика»

Наименование детали	Размеры, мм	Кол-во	№ по схеме	№ пакета
Бок (лев. и прав.)	1709*337	2	1	1
Горизонт	1250*261	1	6	1
Крышка	1651*410	1	4	1
Крыша	2051*361	1	9	1
Крыша	1650*331	1	5	1
Дно	1651*410	1	11	1
Бок (лев. и прав.)	1007*307	2	2	1
Горизонт	1118*390	1	8	1
ДВП	240*1140	1	19	1
ДВП	1738*396	1	17	1
ДВП	1028*396	1	24	1
Дно	360*401	1	12	2
Фронтальная	714*580	1	21	2
Бок	714*260	1	7	2
Столбовая	150*371	1	10	2
Фасад ящика	206*547	2	Я4	2
Бок ящика	151*350	4	Я1, Я2	2
Панель ящика	150*493	2	Я3	2
Дно ящика (ДВП)	523*354	2	Я5	2
Бок (все разные)	377*391	3	3	2
Фасад	372*480	1	13	2
Полка	234*180	1	22	2
Полка	234*229	1	23	2
Бок	211*390	1	10	2
Полка	367*321	2	26	2
Горизонт	368*321	2	16	2
Полка	367*291	2	25	2
ДВП венге	399*505	1	20	2
Труба хром 50 мм	293	1	27	2
Фасад	1704*396	1	15	3
Фасад	1003*396	1	14	3

17. Устанавливаем полки (25, 26) на полкодержатели.

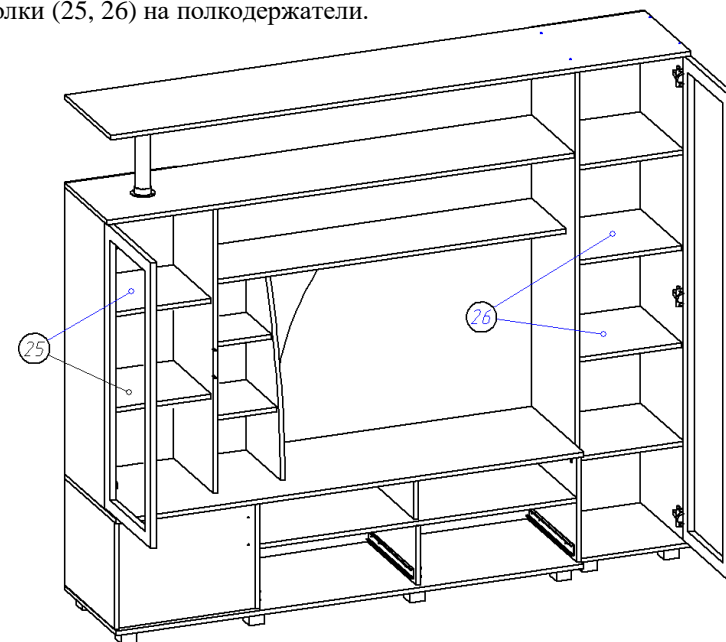

18. Собираем детали ящиков. Евровинтами скрепляем бока ящика и панель ящика, прибаваем дно ящика (ДВП) (свес ДВП с незакрытой стороны 6 мм). С помощью эксцентриковой стяжки крепим фасады к коробу ящика (ДВП входит в паз на фасаде), прикручиваем ручки. Крепежные винты идут в комплекте с ручками. Саморезами 3,5\*16 к бокам ящика крепим направляющие.

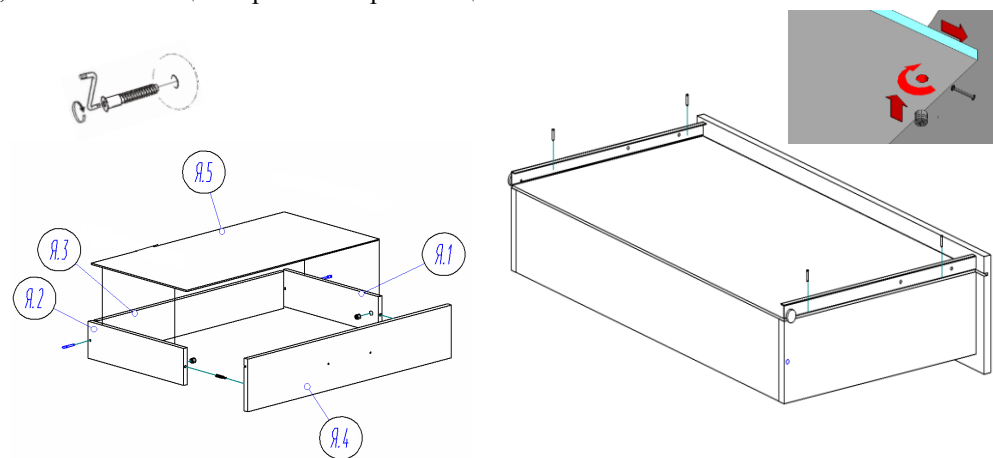

Затем вставляем ящики в корпус.

16. Саморезами 3,5\*16 по наколам к бокам (1, 2, 3) крепим соответственно двери (15, 14, 13). И после того прикручиваем ручки. Крепежные винты идут в комплекте с ручками. Производим регулировку дверей согласно схемам, приведенных ниже.

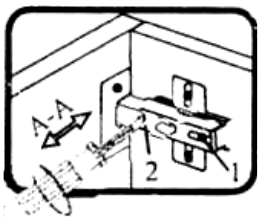
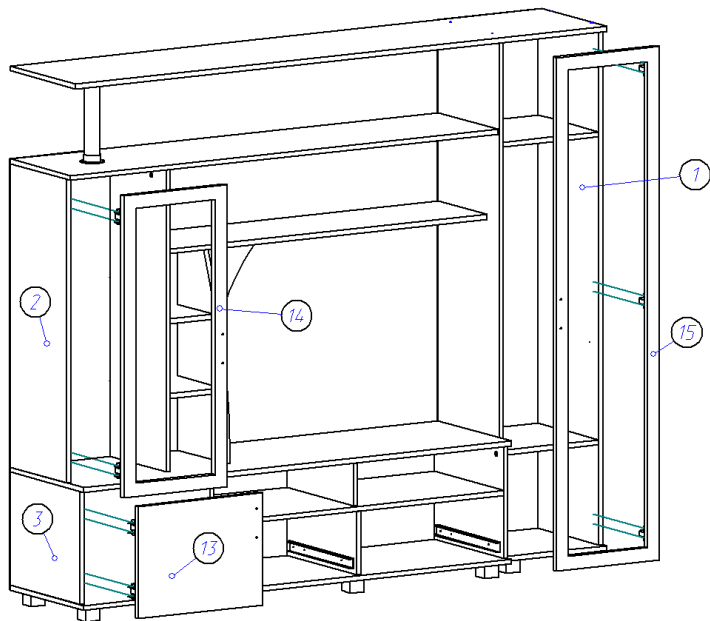

Если фасад наклонен вправо или влево относительно вертикали корпуса, нужно выправить наклон фасада в направлении А-А винтом 2.

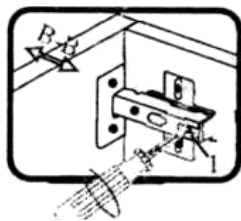

Если нижняя или верхняя часть фасада отстает от корпуса, нужно ослабить винт 1 и сдвинуть фасад в направлении В-В, а затем затянуть винт 1.

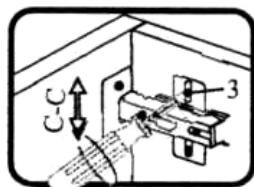

Если необходимо отрегулировать фасад по высоте, нужно ослабить винт 3, отрегулировать фасад в направлении С-С, а затем затянуть винт 3.

Таблица 2. Комплектовочная ведомость на фурнитуру

№	Наименование	Ед. изм.	Кол-во			
1.	Евровинт 6,3*50	шт.	28			
2.	Заглушка к евровинту	шт.	28			
3.	Заглушка под эксцентрик	шт.	57			
4.	Ключ под евровинт	шт.	1			
5.	Саморез 3,5*16	шт.	52			
6.	Стяжка эксцентрик	шт.	57			
7.	Шкант 30*8	шт.	51			
8.	Гвоздь 1,2*20	шт.	130			
9.	Ручка мебельная 96-148 металллик венге(С-17)	шт.	5			
10.	Шайба под ручку	шт.	10			
11.	Направляющие роликовые для ящиков 350 мм	компл.	2			
12.	Петля для накладной двери	шт.	5			
13.	Петля для вкладной двери	шт.	2			
14.	Полкодержатель D5 никель	шт.	17			
15.	Опора "американка" 50*27	шт.	12			
16.	Стяжка межсекционная	шт.	2			
17.	шт.	2	18.	Паспорт изделия	шт.	1
18.	Паспорт изделия	шт.	1			

**Внешний вид фурнитуры на картинке может отличаться от внешнего вида фурнитуры, идущей в комплекте**

## Инструкция по сборке.

1. В отверстия на боках (1, 2, 3), крышках (4, 5), горизонтах (6, 8) и стоевой (7) вкручиваем штоки эксцентриковых стяжек, вставляем полкодержатели и устанавливаем шканты. Установку шкантов производить только на ровной твердой поверхности.

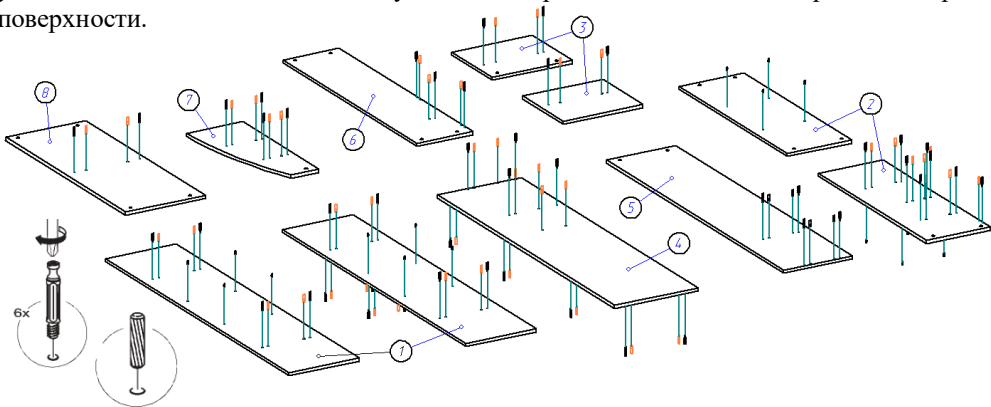

2. При помощи саморезов 3,5\*16 по наколам к бокам (3) и стоевой (10) прикручиваем направляющие, к крышкам (5, 9) прикручиваем хромированные фланцы, к дверям (13, 14, 15) прикручиваем петли. В отверстия на дне (5,6) вставляем опоры «американки».

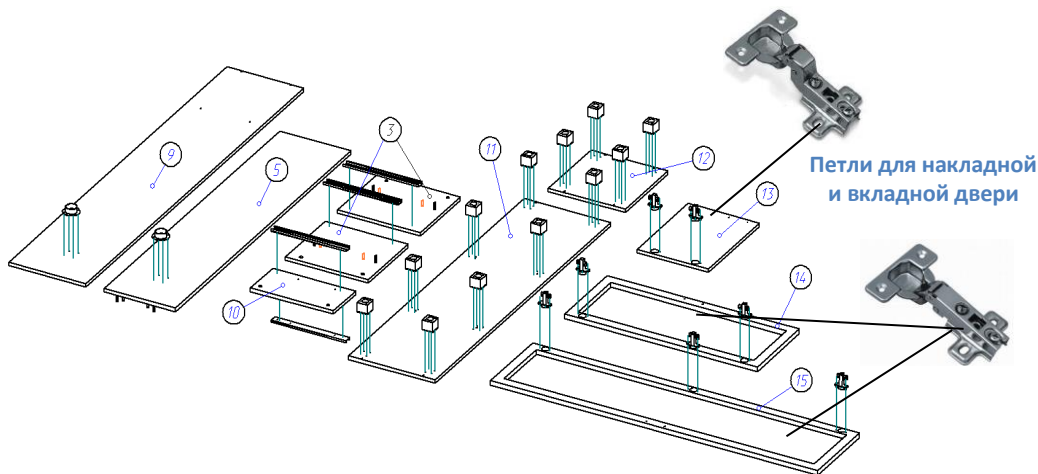

3. При помощи шкантов и стяжек эксцентриковых бока (1) крепим к горизонтам (16).

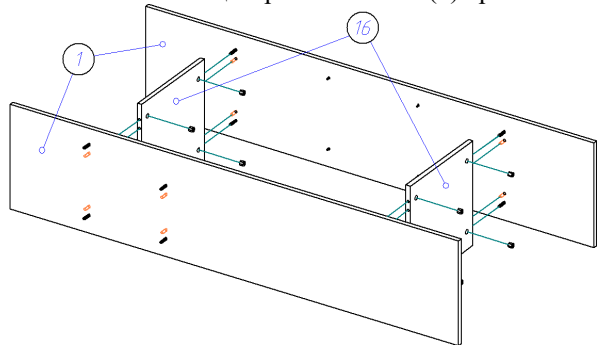

14. Проверяем диагональ полученной конструкции и с тыльной стороны гвоздями 1,2\*20 прибиваем заднюю стенку ДВП (24).

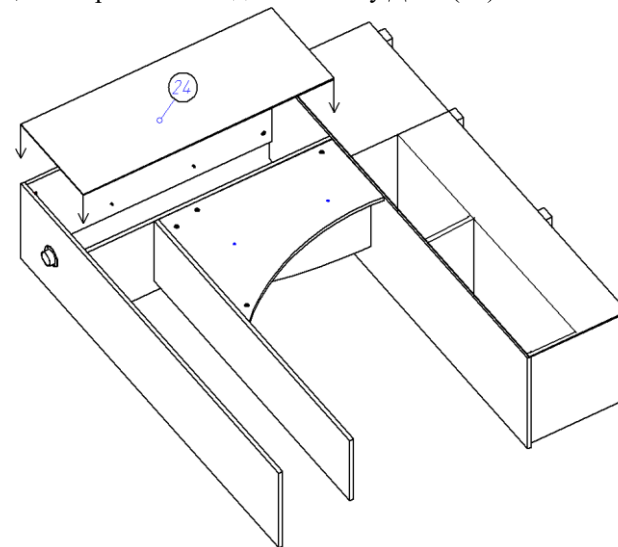

15. При помощи шкантов и стяжек эксцентриковых крепим крышку (5) и горизонт (6) к боку (1). Между крышками (5) и (9) во фланцы вставляем хромированную трубу (27).

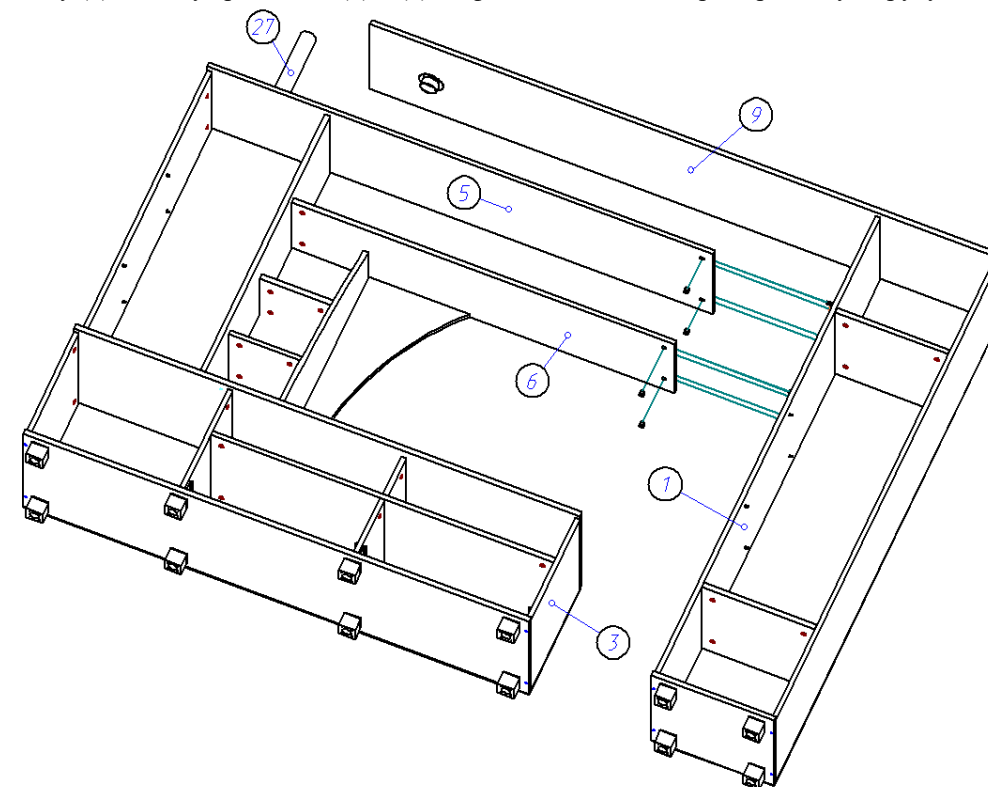

12. При помощи шкантов и стяжек эксцентриковых к бокам (2) крепим крышку (5).

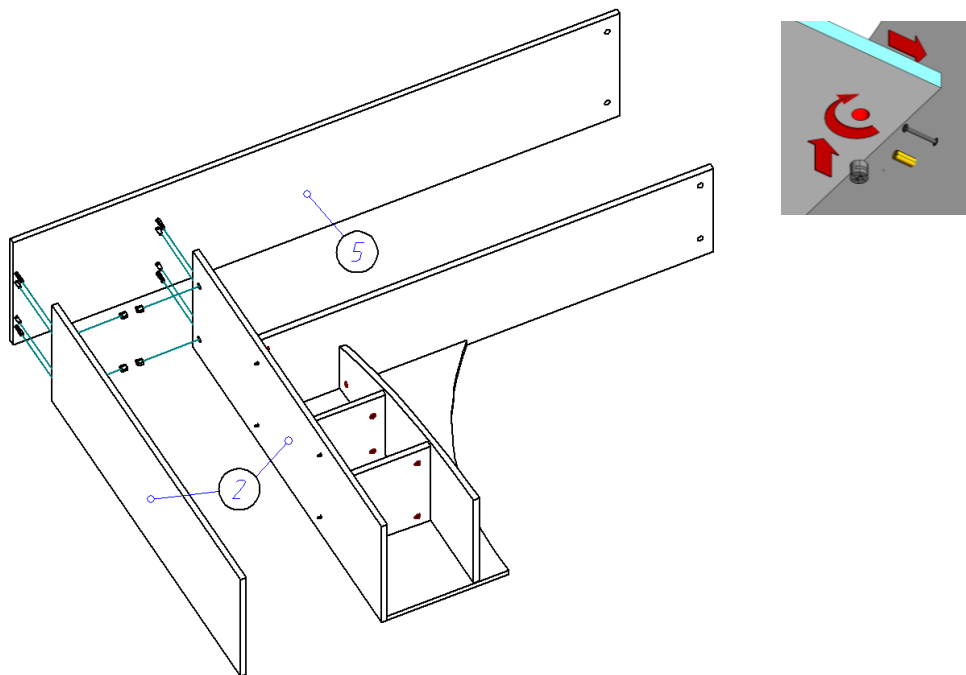

13. При помощи шкантов и стяжек эксцентриковых крепим бока (2) к крышке (4). Стоевая (7) совмещается со шкантами без стяжек.

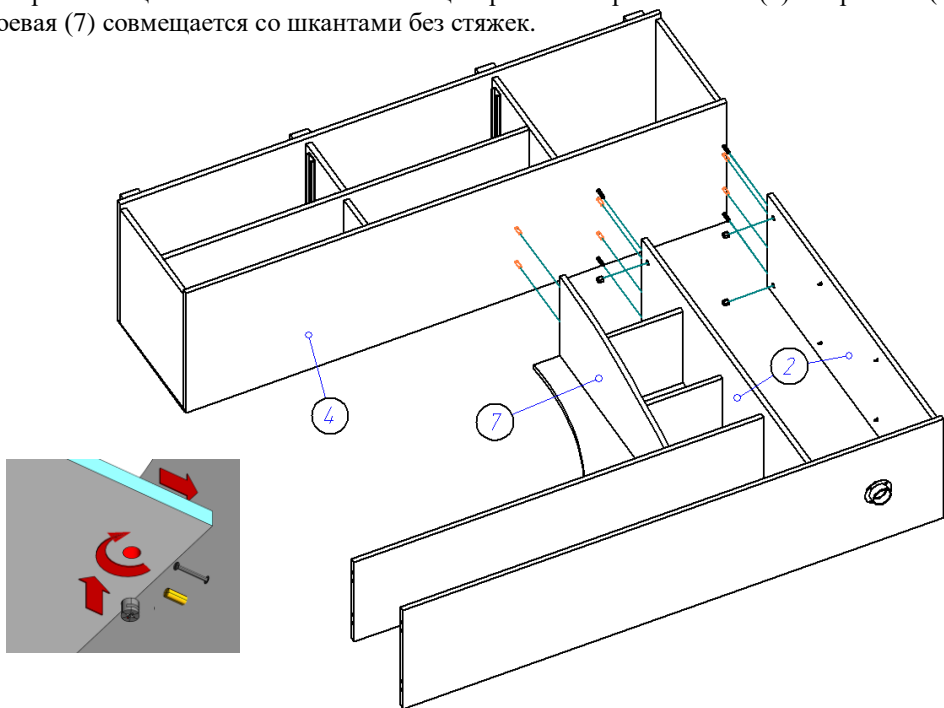

4. Евровинтами крепим крышку (9) и дно (12) к бокам (1).

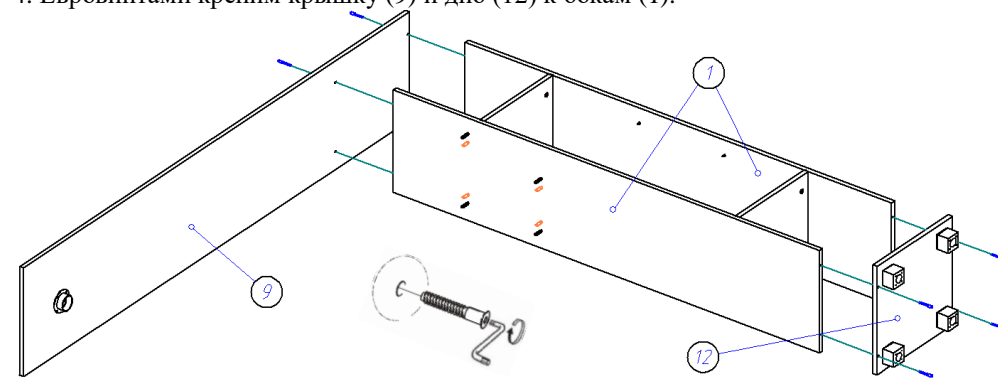

5. Проверяем диагональ полученной конструкции и с тыльной стороны гвоздями 1,2\*20 прибиваем заднюю стенку ДВП (17).

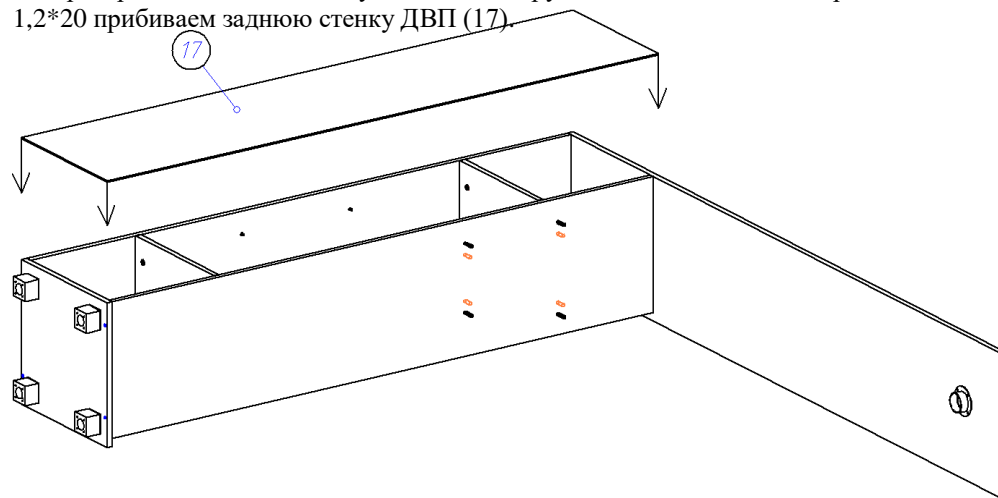

6. При помощи шкантов и стяжек эксцентриковых к горизонту (8) крепим бока (3).

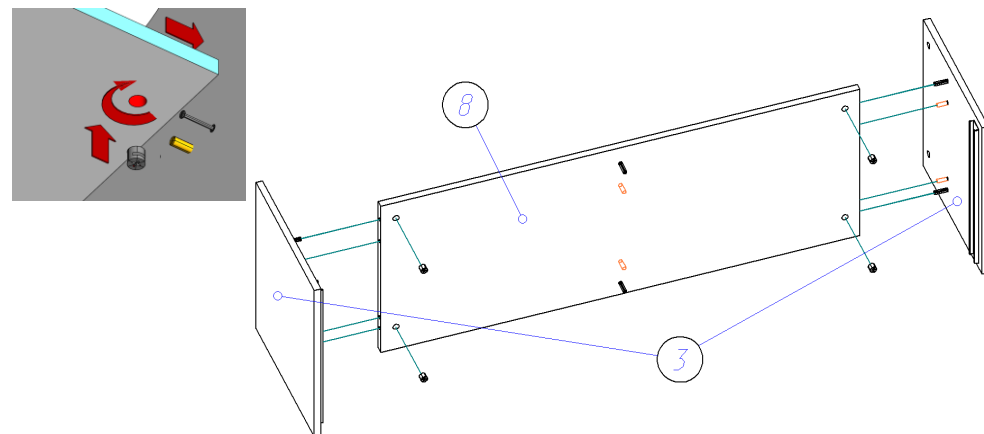

7. Евровинтами к горизонту (8) крепим стоевую (18). При помощи шкантов и стяжек эксцентриковых к горизонту (8) крепим стоевую (10), крышку (4) крепим к бокам (3) и стоевой (18). Евровинтами дно (11) крепим к бокам (3) и стоевой (10).

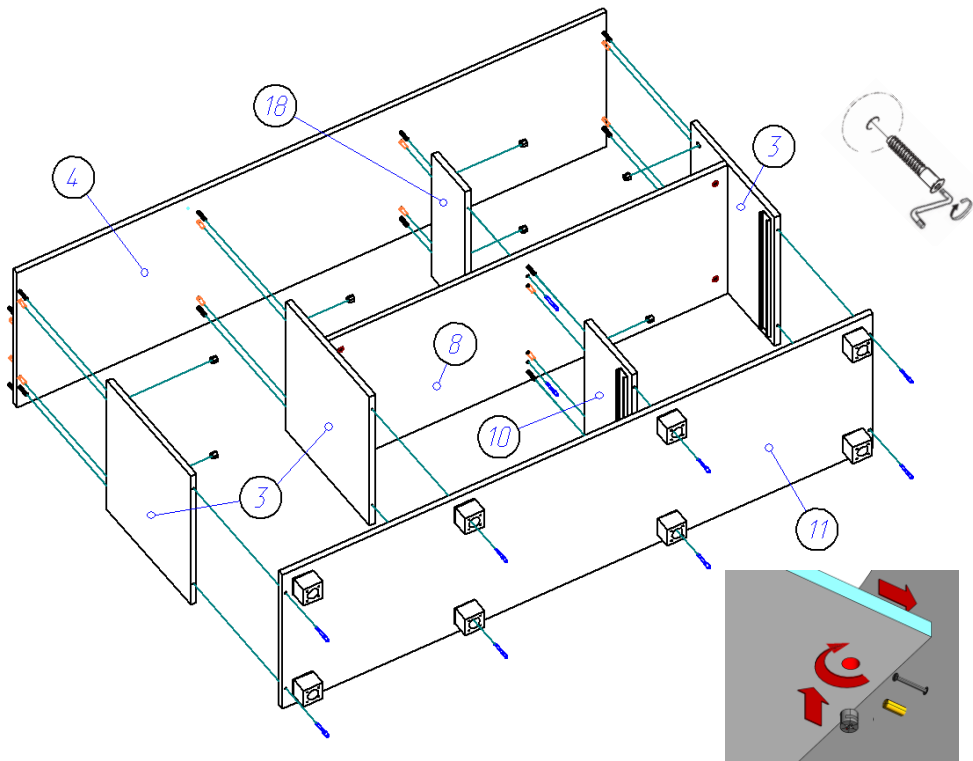

8. Проверяем диагональ полученной конструкции и с тыльной стороны гвоздями прибаваем задние стенки ДВП (19, 20).

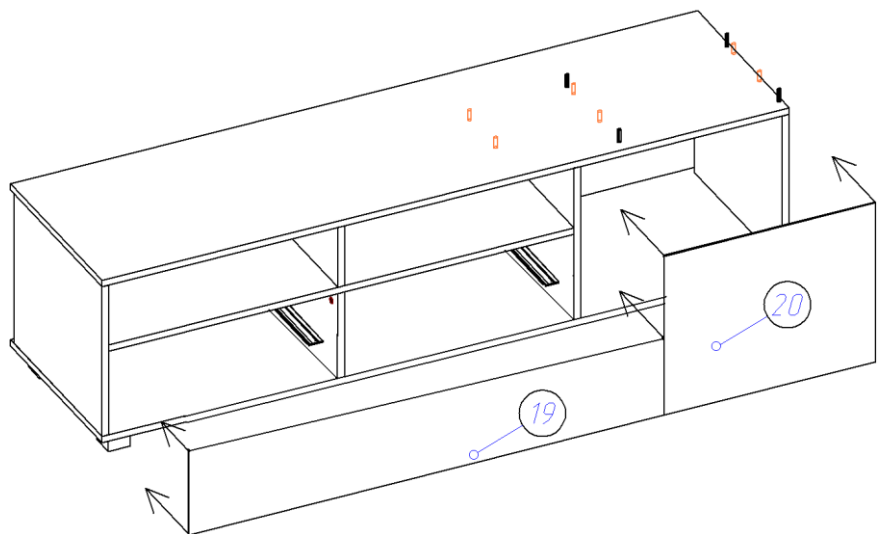

9. Евровинтами к панели (21) крепим стоевую (7).

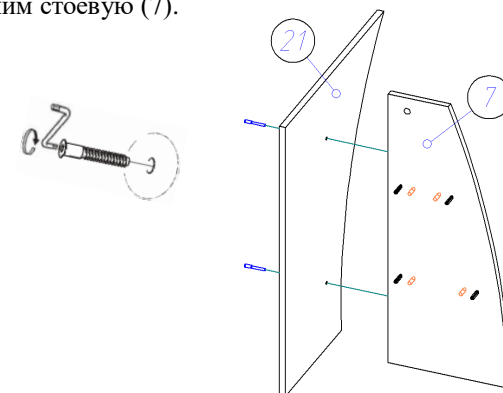

10. При помощи шкантов и стяжек эксцентриковых к стоевой (7) и панели (21) крепим горизонт (6).

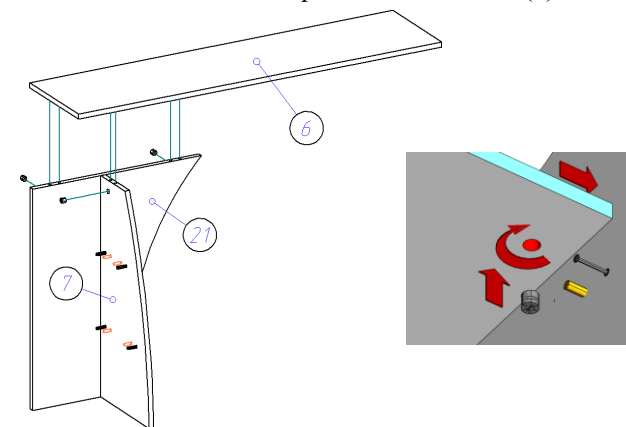

11. При помощи шкантов и стяжек эксцентриковых к стоевой (7) крепим горизонты (22, 23), затем к панели (21) и горизонт (6, 22, 23) крепим бок (2).

