

Правила эксплуатации и ухода за мебелью.

Сохранность эксплуатационных и эстетических качеств мебели зависит от соблюдения условий ее хранения, правил эксплуатации и ухода.

1. Мебель рекомендуется эксплуатировать в помещении с температурой +10°C и относительной влажностью воздуха 65±15%. Сырость и близкое расположение источников тепла вызывает ускорение старения защитно-декоративного покрытия, а также деформации мебельных щитов.
2. Следует оберегать мебель от механических повреждений, попадания на ее поверхность воды, растворителей, щелочей, кислот. При случайном попадании жидкостей немедленно вытереть облитое место мягкой тканью. Пыль с поверхности изделия удалять сухой фланелевой тканью.
3. Во избежание перекосов, двери изделия постоянно держать закрытыми. Затрудненное записание или неплотное прилегание вследствие неровностей пола устраняют путем подкладывания мелких прокладок под корпус изделия с правой или левой стороны.

Гарантии изготовителя.

1. Приобретая изделия мебели, убедитесь в полной комплектности изделия и отсутствии механических повреждений.
2. За механические повреждения, возникшие при транспортировке, хранении и эксплуатации, предприятие-изготовитель ответственности не несет.
3. Предприятие-изготовитель гарантирует покупателю сохранность всех качественных показателей, обусловленных ГОСТом, в течение 24 месяцев со дня продажи при соблюдении покупателем правил эксплуатации изделий мебели.
4. В случае обнаружения производственных дефектов или недостачи комплектующих элементов следует обратиться в магазин, где была приобретена мебель, с обязательным приложением товарного чека или на предприятие-изготовитель.
5. По дефектам, появившимся из-за несоблюдения покупателем правил эксплуатации и ухода за мебелью, претензии не принимаются.

Рекомендации по сборке.

Перед началом сборки необходимо ознакомиться с инструкцией и убедиться в правильности полученных вами комплектующих деталей и наличии крепежной фурнитуры. Для сборки и установки изделия необходимо иметь отвертки с плоским и крестовым шлицем, молоток и при необходимости твердые прокладки. Во избежание повреждений деталей, сборку рекомендуется производить на упаковочной таре. Начинать сборку следует с установки крепежной и лицевой фурнитуры по отверстиям, сделанным на деталях. Затем установить все стяжки или, прилагаемую согласно приложению, фурнитуру на вертикальные стенки. После чего следует приступить к сборке каркаса изделия. Закончив сборку каркаса, проверить его прямоугольность по диагоналям, при их равенстве закрепить задние стенки.

При правильной эксплуатации и уходе средний срок службы 5 лет.

Адрес изготовителя: Россия, 440015, г. Пенза, ул. Совхоз "Победы", дом 12;

тел.: (841-2) 233-044, 233-045.

Упаковщик _____

Дата выпуска « ____ » _____ 20__ г.

Подпись ОТК

Дата продажи « ____ » _____ 20__ г.

Подпись

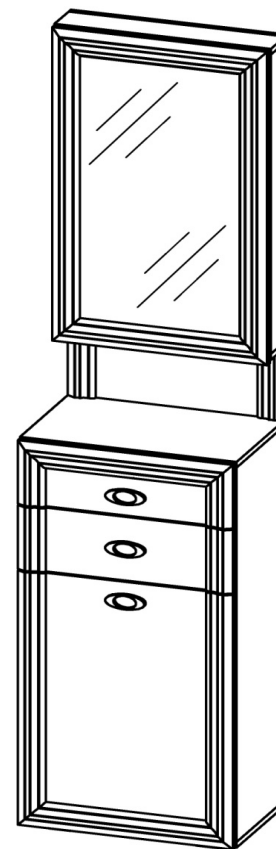

РСТ
АЯ-56

ШК-1905

Габаритные размеры (ВхШхГ), мм: 2152 х 556 х 358

Паспорт изделия

Шаг 1.

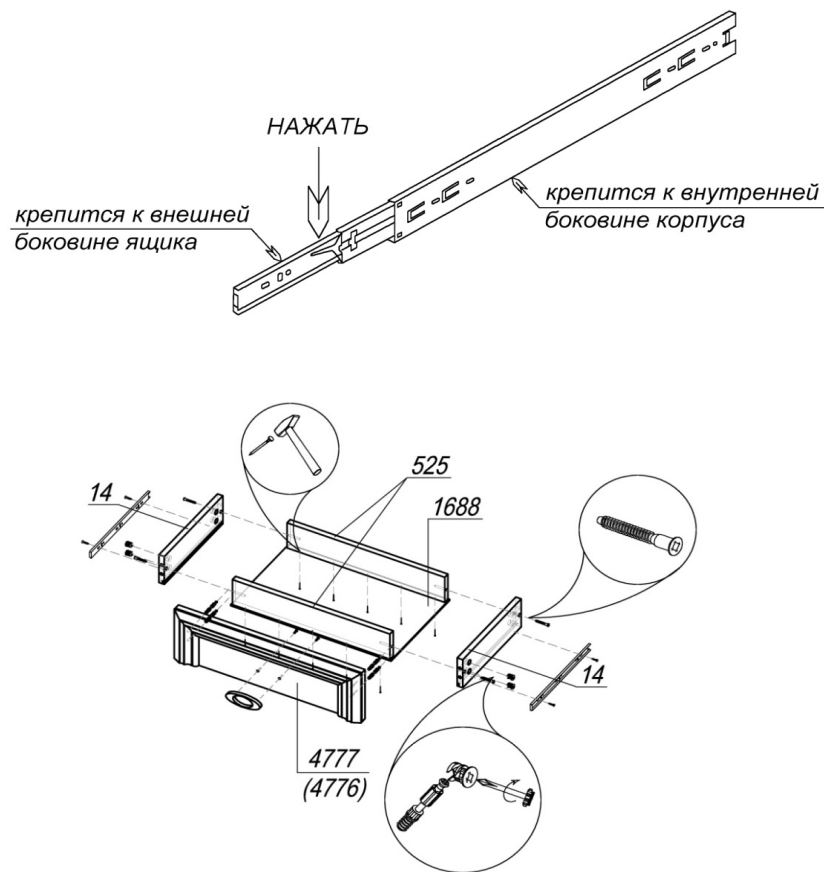





















ШАГ 1. Перед началом сборки изделия подготовьте направляющие полного выдвигения, разобрав их на две части. Для этого вытянуть внутреннюю планку до предела, нажать на деблокировочный рычаг и снять внутреннюю подвижную планку направляющих. Внешняя неподвижная планка крепится к внутреннему боку корпуса, внутренняя подвижная - к внешнему боку ящика.
Сборка ящика.
К бокам ящика 14 прикрепить внутреннюю подвижную планку направляющих шурупами 4x13. С помощью евровинтов 6x50 соединить бока ящика 14 с вязками ящика 525. ЛДВП ящика 1688 вставить в пазы боков ящика и прибить к вязкам ящика гвоздями 2x20. В накладку 4777 (4776) установить 4 шт. эксцентрика. Привернуть ручку винтами. Соединить накладку и собранный ящик, установить эксцентрик Minifix (по 2 шт. в бок 14) и закрепить шток эксцентрика.

Внимание покупателя!

1. Упрощенное изображение фурнитуры дано к каждому изделию.
2. Для фурнитуры в деталях сделаны отверстия.
3. Возможна замена фурнитуры и комплектующих на предприятии.
4. Ввиду непрерывного совершенствования изделия, возможны незначительные изменения в конструкции.
5. По истечении 6-ти месяцев проверять и подтягивать всю крепежную фурнитуру.

Место 1048							
1048Л	Бок	1	1037	358	L1L1	Паз 4x6-12	
1048Пр	Бок	1	1037	358	L1L1	Паз 4x6-12	
Место 1357							
1357	Крышка	2	556	358	L1L1W1W1	Паз 4x6-12	
Место 1523/1							
1523	Вязка	1	524	342	L1		
Место 1688							
14	БокЯщ	4	100	300	L1L1	паз	
525	ВязкаЯщ	4	90	466	L1		
1688	ЛДВПЯщ	2	474	300			
Место 1683							
1683	ЛДВП в цвет	1	1047	534			
Место 4788							
4776	Накладка	1	176	552	L1L1W1W1	ДСП+Профиль-накладка	
В сборе	4787	Створка	1	868	552	L1L1W1W1	ДСП+Профиль-накладка
		Зеркало фацет	1	724	408		
4788	Щит	1	1061	556	L1L1W1W1	ДСП+Профиль-накладка	
4789	Вязка	2	556	100	L1W1W1		
4790	Вязка	2	524	100	L1		
4791	Бок	2	829	100	L1		
Место 4775							
4777	Накладка	1	176	552	L1L1W1W1	ДСП+Профиль-накладка	
4775	Створка	1	705	552	L1L1W1W1	ДСП+Профиль-накладка	
Фурнитура							

Фурнитура

Эскиз	Наименование материала	Ед. изм.	Кол-во
	Гвоздь 2x20	шт	20
	Дюбель 8x60 + Евровинт 6x50	шт	4
	Евровинт 6x50	шт	8
	Евроклей	шт	1
	Заглушка под евровинт	шт	12
	Заглушка под эксцентрик	шт	24
	Заглушка самоклеющаяся	шт	16
	Направляющие шариковые ПВ L300	компл	2
	Опора регулируемая L-20	шт	4
	Ответная планка Н=9 мм для петли	шт	4
	Петля для накладной двери толщ. 32 мм	шт	4
	Ручка-скоба Валмакс FM-051 064 хром матовый+винт в сборе	шт	3 6
	Стяжка межсекционная 5x32 (для стяжки модулей)	шт	2
	Стяжка-полкодержатель+дюбель 12,5 мм	шт	8
	Фиксатор задней стенки ДВП	шт	10
	Шкант 8x30	шт	20
	Шток эксцентрика 45 мм	шт	24
	Шуруп 4x13 (для крепления направляющих)	шт	24
	Шуруп 4x16 (для крепления опор и петель)	шт	32
	Шуруп 4x20 (для крепления фиксатора задней стенки ДВП)	шт	10
	Эксцентрик Minifix	шт	24

6

Шаг 2.

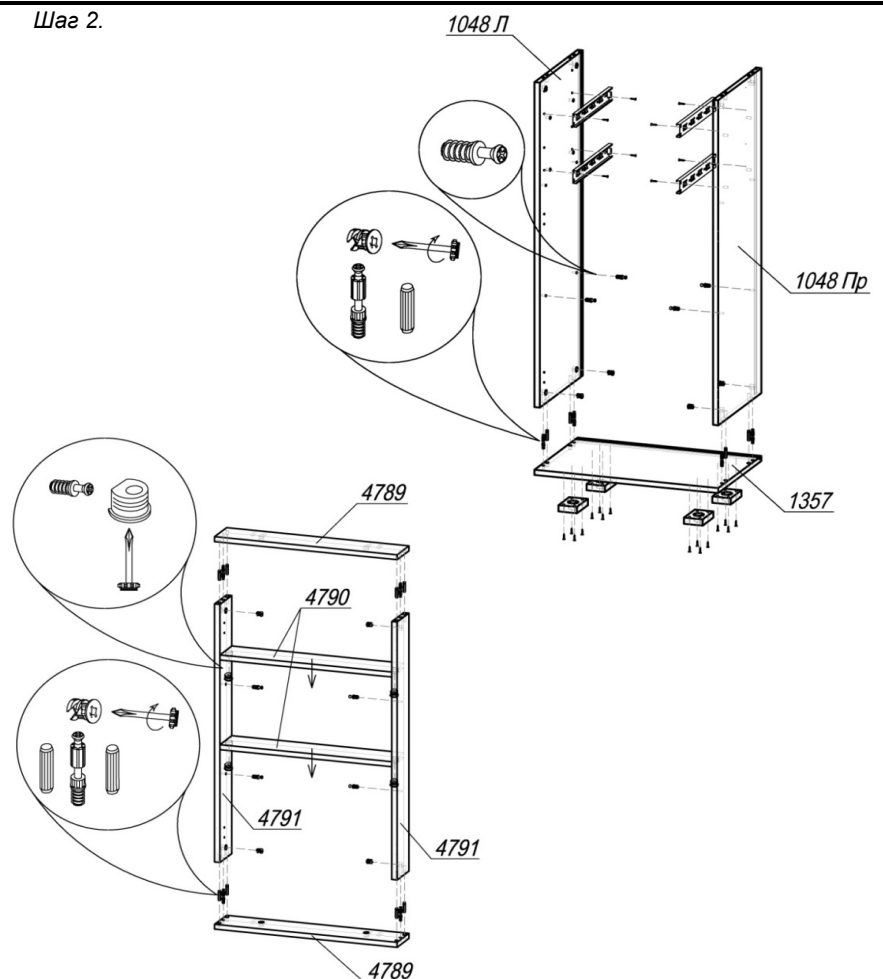

ШАГ 2. Подготовить крышки 1357 к сборке: предварительно к нижней крышке с обратной стороны шурупами 4x16 привернуть опоры L-20 (4 шт); установить шток эксцентрика (по 4 шт в деталь) в глухие отверстия Ø5мм и шкант (по 4 шт в деталь) в глухие отверстия Ø8мм. К бокам 1048Л и 1048Пр прикрепить внешнюю неподвижную планку направляющих шурупами 4x13 и в отверстия Ø5мм установить дюбель-полкодержатель (по 2 шт в бок) для крепления полки 1523. Затем, соединив нижнюю крышку 1357 с боками 1048Л и 1048Пр, установить эксцентрик Minifix (4 шт) и закрепить шток эксцентрика. Подготовить вязки 4789 к сборке: аналогично установить шток эксцентрика (по 2 шт в деталь) и шкант (по 4 шт в деталь). В бока 4791 установить дюбель-полкодержатель (по 2 шт в бок) для крепления полок 4790. Соединить крышки 4789 с боками 4791, установить эксцентрик Minifix (4 шт) и закрепить шток эксцентрика. В полки 4790 установить стяжку-полкодержатель (по 2 шт), вставить их в корпус и закрепить дюбели, затянув стяжки.

3

Шаг 3.

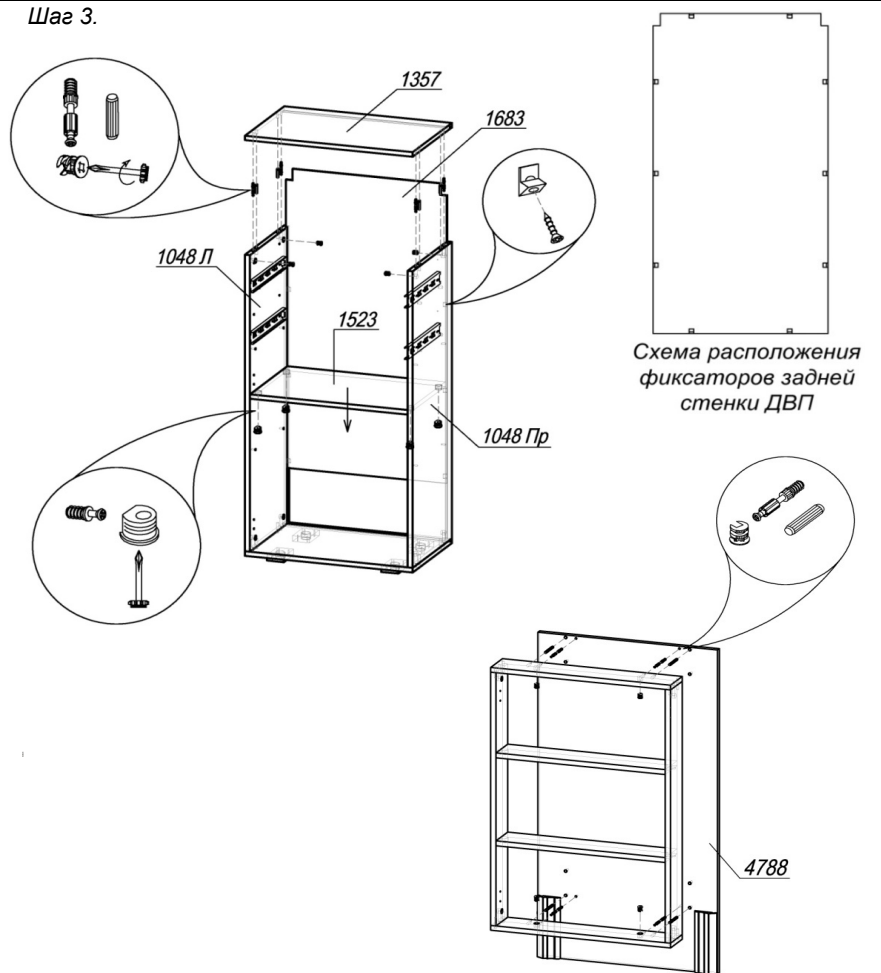

ШАГ 3. ЛДВП 1683 вставить в пазы боков 1048Л и 1048Пр, задвинуть до упора в крышку 1357. Соединить подготовленную крышку 1357 с боками 1048Л и 1048Пр, установить эксцентрик Minifix (4 шт) и закрепить шток эксцентрика. Проверить рулеткой или рейкой равенство диагоналей, установить фиксатор задней стенки ДВП, используя шурупы 4x20. В полку 1523 установить стяжку-полкодержатель (4 шт), вставить полку в корпус и закрепить дюбели, затянув стяжки. В щит 4788 установить шток эксцентрика (4 шт) в глухие отверстия Ø5мм и шкант (4 шт) в глухие отверстия Ø8мм. Соединить щит 4788 с вязками 4789, установить эксцентрик Minifix (4 шт) и закрепить шток эксцентрика.

4

Шаг 4.

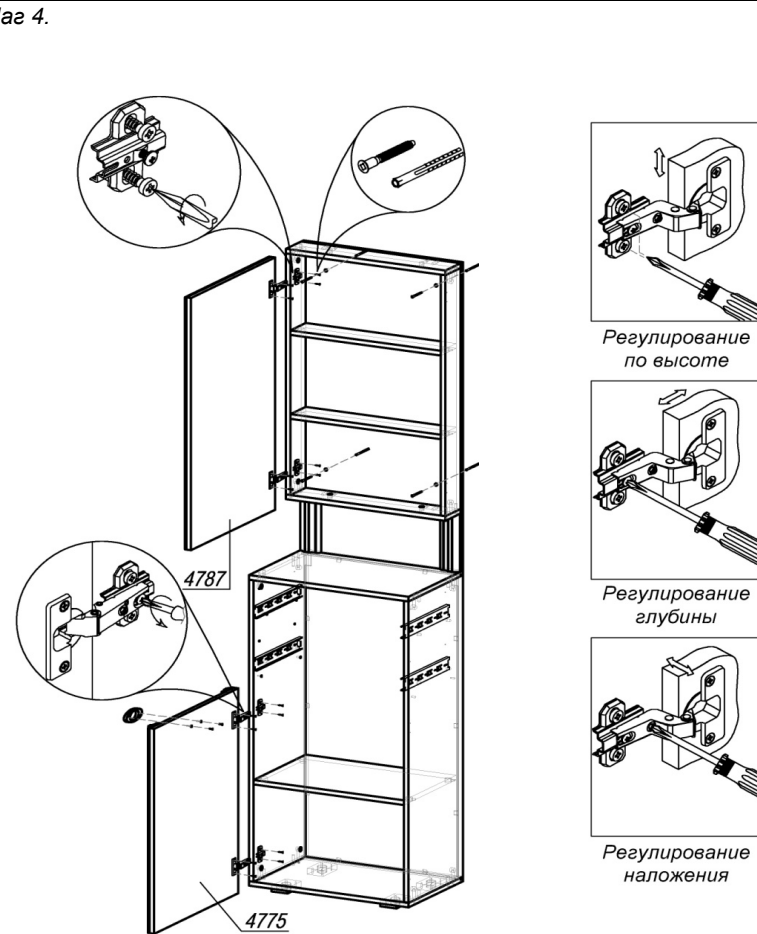

ШАГ 4. Вбить дюбеля 8x60 в стену. Поставить конструкцию с щитом на тумбу. Через сквозные отверстия в щите вернуть евровинты 6x50 в дюбеля 8x60. Разобрать петлю для накладной двери на две части (петля и ответная планка петли). Закрепить первую часть петли шурупами 4x16 на створках 4775, 4787. Вторую часть петли (ответная планка) прикрепить шурупами 4x16 к бокам 1048Л и 4791. Навесить створки на накладные петли. Привернуть ручку винтами. Закрыть эксцентрики, евровинты и открытые отверстия соответствующими заглушками. Вставить собранные ящики в корпус, задвинуть их до фиксации деблокировочным рычагом. При необходимости отрегулировать направляющие и петли, выровнять тумбу с помощью регулировки опор. Для снятия ящика нажать на деблокировочные рычаги с двух сторон в противоположном направлении друг от друга.

5