

Мебель необходимо хранить и эксплуатировать в сухих и теплых помещениях, имеющих отопление и вентиляцию, при температуре от +5⁰ до +40⁰С при относительной влажности воздуха 50-60%.

Удаление пыли с поверхности мебели следует производить сухой мягкой тканью (фланель, миткаль). Не допускается применение СПИРТСОДЕРЖАЩИХ ЧИСТЯЩИХ СРЕДСТВ, соды, порошков и других материалов, не предназначенных для ухода за мебелью.

Поверхность изделия следует предохранять от попадания на неё влаги (во избежание разбухания), различных растворителей, кислот, щелочей и механических повреждений.

Помните, что сохранность и долговечность изделия зависит не только от её конструкции и качества материалов, но и от правильной эксплуатации и ухода за ней.

Гарантии изготовителя

Приобретая изделия мебели, убедитесь в полной комплектности набора и отсутствии механических повреждений комплектующих, облицовки и стеклянных элементов мебели.

Претензии от покупателей принимаются магазинами, продавшими товар, в течение 12 месяцев со дня приобретения мебели, с обязательным приложением товарного чека, этикетки и паспорта изделия.

Предприятие не рассматривает претензии, поступающие непосредственно от потребителей, без обращения в торговую организацию.

Предприятие не отвечает по дефектам, появившимся из-за несоблюдения покупателем правил эксплуатации, сборки, транспортировки и ухода за мебелью.

Предприятие не несет ответственности по повреждениям, возникшим в результате транспортировки мебели в собранном виде.

В процессе производства изготовитель считает возможным производить конструктивные и технологические изменения, направленные на улучшение качества мебели и удовлетворение спроса населения.

Дата комплектовки фурнитуры _____

Комплектовщик фурнитуры _____

УВАЖАЕМЫЙ ПОКУПАТЕЛЬ!

Благодарим за покупку и надеемся, что Вы примите во внимание наши рекомендации, и тогда мебель будет служить для Вас длительное время



ООО «Мебель Стиль»
Россия, 308513, Белгородская обл.,
Белгородский р-н, с. Пушкарное,
ул. Народная, дом 60
тел./факс: (4722) 31-63-52
www.mebelmarket31.ru

Коллекция «Бруно» Центральная секция Дуб сонома/Дуб сонома светлый

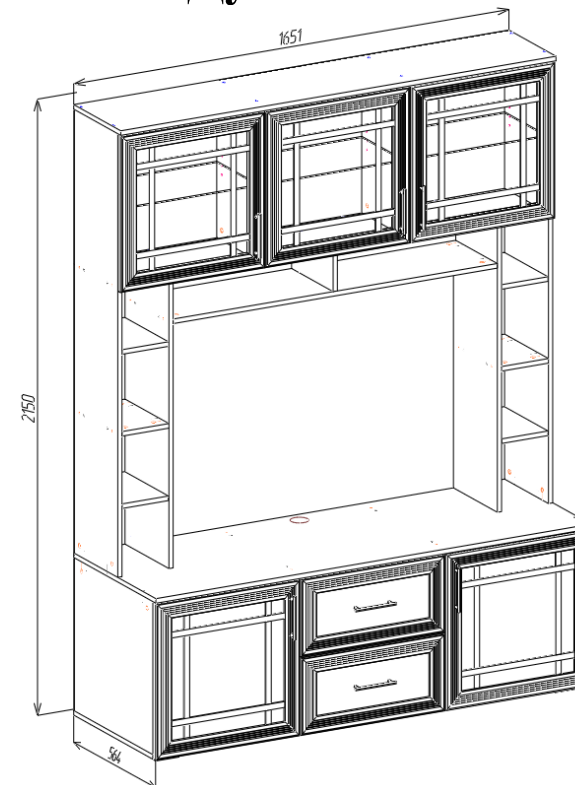

Паспорт
и инструкция по сборке и эксплуатации мебели

Общие технические указания по сборке

1. Освободить детали от упаковки.
2. Проверить наличие деталей и фурнитуры по комплектовочным ведомостям. При обнаружении дефектов или некомплектности к сборке не приступать. Обратитесь к продавцу.
3. Во избежание порчи деталей, сборку необходимо производить вдвоем в горизонтальном положении на ровном полу, покрытом тканью или бумагой.

Таблица 1 Комплектовочная ведомость на узлы и детали коллекции «Бруно»
Центральная секция.

Наименование детали	Размеры, мм	Кол-во	№ по схеме	№ пакета
Крышка	1651*562	1	7	1
Дно	1651*541	1	9	1
Стоевая (все разные)	534*301	2	16,17	2
Панель ящика	170*476	2	Я3	3
Фальш-панель ящика	170*476	2	Я5	3
Бок ящика	170*501	4	Я1, Я2	3
Горизонт	1230*301	1	8	2
Стоевая (лев. и прав.)	998*301	2	15	2
Задняя стенка (ДВП Дуб сонома)	1014*200	2	23	4
Дно ящика (ДВП Дуб сонома)	506*496	2	Я4	4
Задняя стенка (ДВП Дуб сонома)	556*548	5	24	4
Задняя стенка (ДВП Дуб сонома)	556*550	1	27	4
Задняя стенка (ДВП Дуб сонома)	874*1246	1	28	4
Крыша	1651*322	1	5	1
Стоевая (лев. и прав.)	1548*301	2	1,2	2
Горизонт	1618*301	1	6	2
Стоевая (лев. и прав.)	534*541	2	3,4	3
Стоевая	130*285	1	10	3
Полка	524*530	2	25	3
Полка	176*299	4	26	3
Горизонт	178*301	2	13	2
Панель фронтальная	130*1230	1	12	1
Бок (лев. и прав.)	534*541	2	29	3
Фасад ящика (МДФ)	547*272	2	19	6
Фасад (лев. и прав.) (МДФ+стекло)	547*547	3	21,22	5
Фасад (лев. и прав.) (МДФ)	547*547	2	30,31	6

7. К фасадам (21, 30, 31), саморезами 3,5*16 прикручиваем петли накладные. К фасаду (22), саморезами 3,5*16 прикручиваем петли полунакладные. Принцип крепления петель одинаков для всех фасадов.

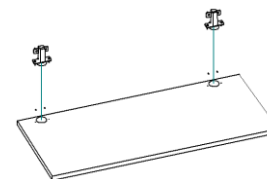

8. Устанавливаем ящики в корпус. Саморезами 3,5*16 прикручиваем фасады (21,22,30,31), по наколам в боковинах, согласно схеме. На фасады устанавливаем ручки при помощи Винтов М4*25 Хилтон и шайб. Производим регулировку фасадов согласно схемам, приведенным ниже. В отверстия на стоевых (1,2,3,4,15,19,20) устанавливаем полкодержатели и кладем на них полки (25,26). В отверстия на стоевых (1,2,16,17) устанавливаем полкодержатели для стекла и кладем на них стеклянные полки

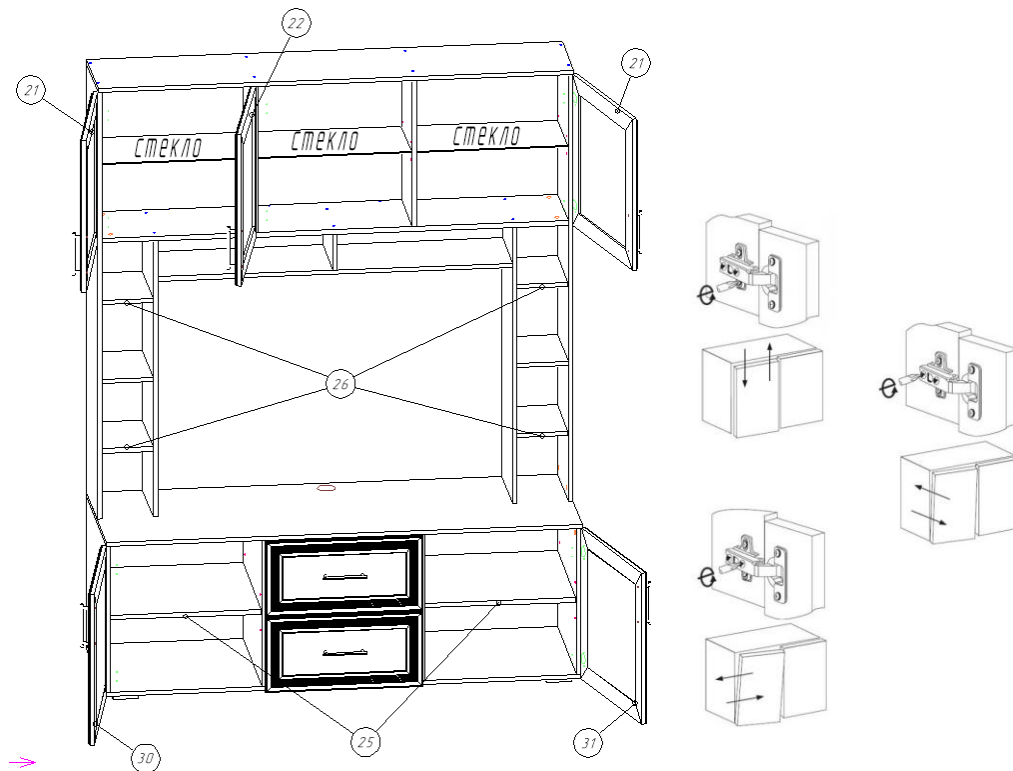

Гвоздями 1,2*20 прибиваем задние стенки (ДВП) (23,24,27,28). **Важно: перед установкой задних стенок важно добиться равенства диагоналей конструкции.**

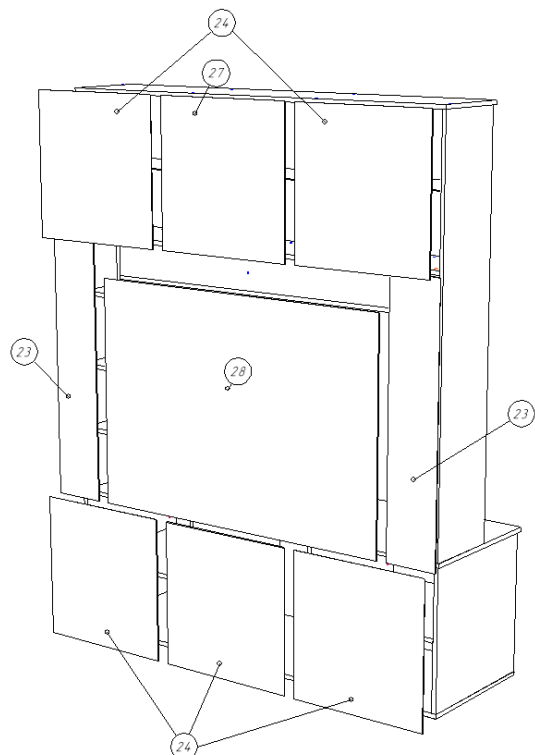

5. Собираем детали ящиков. Евровинтами 6,3*50 прикручиваем бока ящика (Я1, Я4) к фальш-панели ящика (Я5) и панели ящика (Я3), прибаваем гвоздями 1,2*20 дно ящика (Я4). К фасаду ящика (19), винтами М4*25 Хилтон с шайбой, прикручиваем ручку и с помощью эксцентриковой стяжки крепим фасад ящика (19) к корпусу ящика. Саморезами 3,5*16 на боках ящика крепим направляющие.



Таблица 2 Комплектовочная ведомость на фурнитуру

№	Наименование	Ед. изм.	Кол-во
1.	Евровинт 6,3*50 цинк	штг	55
2.	Заглушка к евровинту	штг	55
3.	Стяжка эксцентрик	штг	40
4.	Заглушка под эксцентрик	штг	40
5.	Шканты 30*8	штг	32
6.	Ключ под евровинт	штг	1
7.	Петля накладная с доводчиком	штг	8
8.	Петля полунакладная с доводчиком	штг	2
9.	Направляющие шариковые для ящиков 500мм	компл.	2
10.	Полкодержатель никель 5мм	штг	8
11.	Полкодержатель для стекла	штг	12
12.	Опора (ножка прямоугольная) Н=023 D=020	штг	6
13.	Ручка-скоба RS-017-128мм бронза	штг	7
14.	Винт М4*25 Хилтон	штг	10
15.	Шайба под ручку	штг	14
16.	Гвозди стр. 1,2*20	штг	150
17.	Саморез (4*16) 3,5*16	штг	80
18.	Стяжка межсекционная	штг	4
19.	Демпфер самоклеяка	штг	9
20.	Заглушка CF01 5мм (для ДСП)	штг	40
21.	Заглушка кабель канала	штг	1
22.	Винт М4*15 (4*16)	штг	4
23.	Паспорт изделия	штг	1

Внешний вид фурнитуры на картинке может отличаться от внешнего вида фурнитуры, идущей в комплекте

Инструкция по сборке.

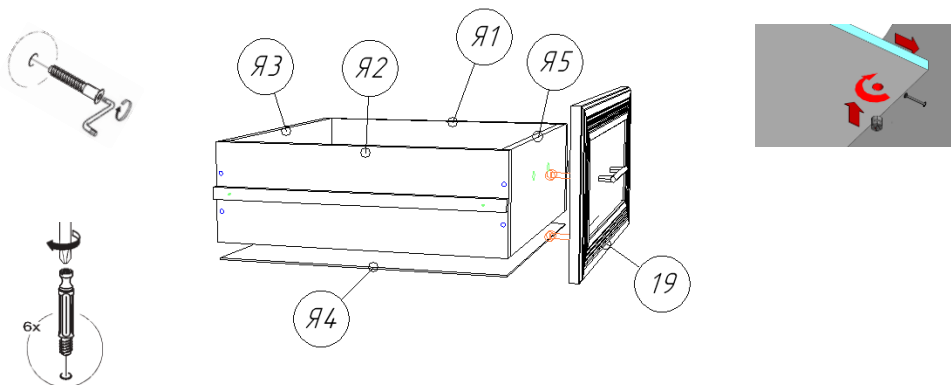
1. Ко дну (9) саморезами 3,5*16, по наколам, крепим опоры. В отверстия на стоевых (1,2,15), горизонте (6), крышке (7) устанавливаем штоки стяжек эксцентриковых и забиваем шканты 8*30. Важно: установка шкантов производится только на ровной твердой поверхности во избежание порчи детали. К стоевым (8,9,27) по наколам саморезами 3,5*26 крепим элементы направляющих.

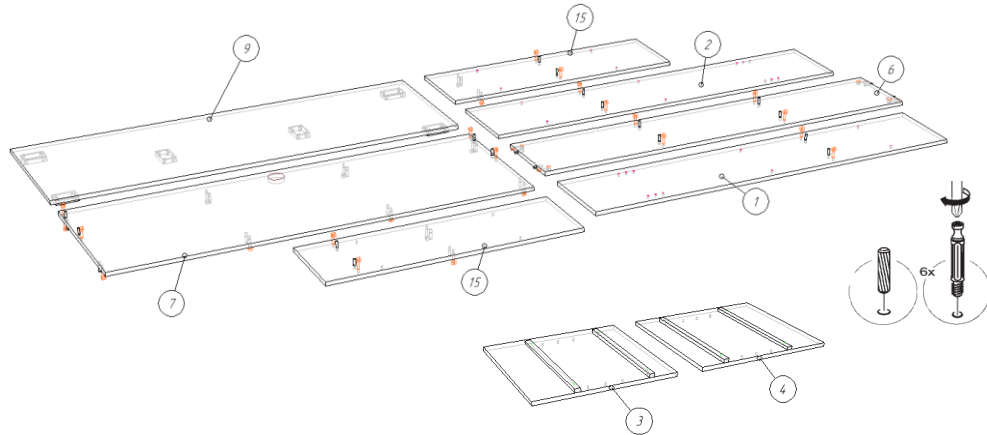

2. Сначала при помощи евровинтов соединяем панель фронтальную (12) горизонт (8) и стоевую (10). Далее с помощью стяжек эксцентриковых и шкантов 8*30 к стоевым (15) прикручиваем горизонты (13). Потом к горизонту (8) при помощи стяжек эксцентриковых, шкантов 8*30 и евровинтов прикручиваем стоевые (15). К стоевым (15, 10) на евровинты прикручиваем горизонт (6), и к нему на стяжки эксцентриковые и шканты 8*30 устанавливаем стоевые (16) и (17). На стяжки эксцентриковые и шканты 8*30 монтируем стоевые (1) и (2), и наконец, к стоевым (1,2,16,17) на евровинты прикручиваем крышу (5)

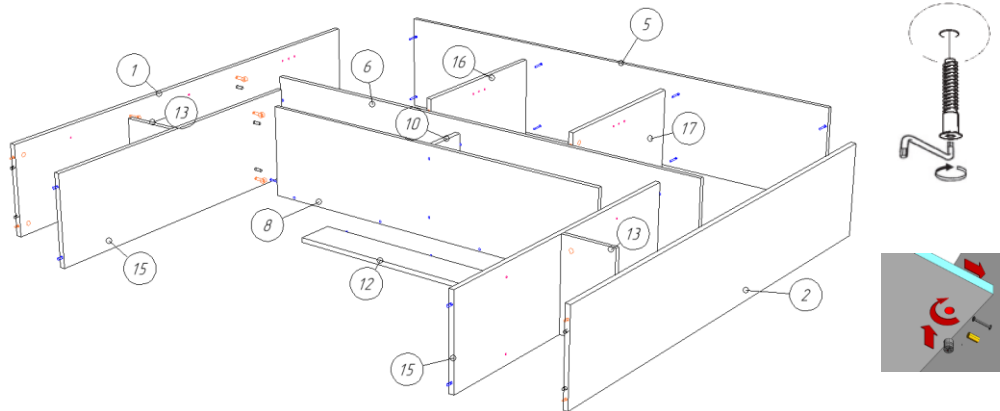

3. Евровинтами 6,3*50 соединяем дно (9) со стоевыми (3,4,19,20). Далее с помощью стяжек эксцентриковых и шкантов 8*30 к стоевым (3,4,19,20) прикручиваем крышку (7).

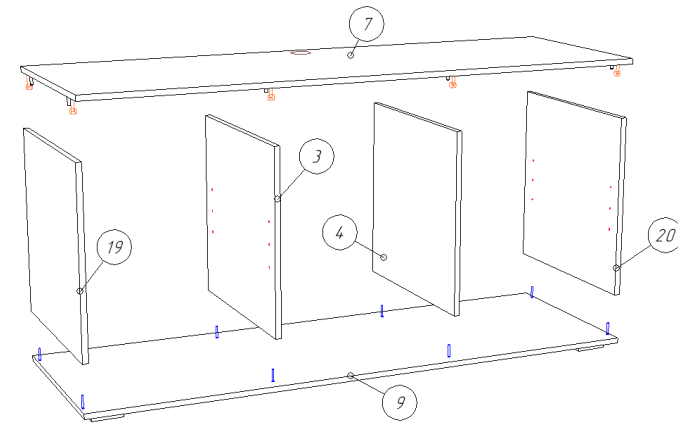

4. При помощи евровинтов 6,3*50, шкантов 8*30 и стяжек эксцентриковых собираем конструкцию по схеме.

